

**UNIVERZA V LJUBLJANI  
FAKULTETA ZA DRUŽBENE VEDE**

**Bojan Kovič**

**ANALIZA ENAKOVREDNOSTI POGODBENE REZERVE  
STALNIM OBOROŽENIM SILAM: PRIMER SLOVENSKE  
VOJSKE**

**Magistrsko delo**

**Ljubljana, 2010**

**UNIVERZA V LJUBLJANI  
FAKULTETA ZA DRUŽBENE VEDE**

**Bojan Kovič**

**Mentorica: doc. dr. Maja Garb**

**ANALIZA ENAKOVREDNOSTI POGODBENE REZERVE  
STALNIM OBOROŽENIM SILAM: PRIMER SLOVENSKE  
VOJSKE**

**Magistrsko delo**

**Ljubljana, 2010**

*Hvala ženi Barbari ter hčerama Taji in Lani, za vso podporo v času študija.*

**UNIVERZA V LJUBLJANI**  
**FAKULTETA ZA DRUŽBENE VEDE**



**IZJAVA O AVTORSTVU**  
magistrskega dela

Podpisani **Bojan KOVIČ**, z vpisno številko **21091008**, sem avtor magistrskega dela z naslovom: **ANALIZA ENAKOVREDNOSTI POGODBENE REZERVE STALNIM OBOROŽENIM SILAM: PRIMER SLOVENSKE VOJSKE.**

S svojim podpisom zagotavljam, da:

- je predloženo magistrsko delo izključno rezultat mojega lastnega raziskovalnega dela;
- sem poskrbel, da so dela in mnenja drugih avtorjev oz. avtoric, ki jih uporabljam v predloženem delu, navedena oz. citirana v skladu s fakultetnimi navodili;
- sem poskrbel, da so vsa dela in mnenja drugih avtorjev oz. avtoric navedena v seznamu virov, ki je sestavni element predloženega dela in je zapisan v skladu s fakultetnimi navodili;
- sem pridobil vsa dovoljenja za uporabo avtorskih del, ki so v celoti prenesena v predloženo delo in sem to tudi jasno zapisal v predloženem delu;
- se zavedam, da je plagiatorstvo – predstavljanje tujih del, bodisi v obliki citata bodisi v obliki skoraj dobesednega parafraziranja bodisi v grafični obliki, s katerim so tuje misli oz. ideje predstavljene kot moje lastne – kaznivo po zakonu (Zakon o avtorstvu in sorodnih pravicah, Uradni list RS št. 21/95), prekršek pa podleže tudi ukrepom Fakultete za družbene vede v skladu z njenimi pravili;
- se zavedam posledic, ki jih dokazano plagiatorstvo lahko predstavlja za predloženo delo in za moj status na Fakulteti za družbene vede;
- je elektronska oblika identična s tiskano obliko magistrskega dela ter soglašam z objavo magistrskega dela v zbirki »Dela FDV«.

V Ljubljani, dne 13. 6. 2010

Podpis avtorja: \_\_\_\_\_

## **ANALIZA ENAKOVREDNOSTI POGODBENE REZERVE STALNIM OBOROŽRNIM SILAM: PRIMER SLOVENSKE VOJSKE**

Danes so v vseh državah oborožene sile (OS) sestavljene iz stalne in rezervne sestave. Razlika je samo v tem, ali se neke OS popolnjujejo na osnovi vojaške obveznosti ali na osnovi prostovoljnosti. Z analizo preoblikovanja oboroženih sil sodobnih držav se skuša znotraj njih pojasniti pomen in vlogo rezervne sestave OS. S pregledom razvoja rezervne sestave Slovenske vojske (SV) ter analizo trenutnega stanja poskušamo ugotoviti, ali je velikost, popolnjenost in struktura rezervne sestave SV ustrezna glede na spremenjene okoliščine v svetu in trenutni trend preoblikovanja sodobnih OS. S pregledom doktrinarnih dokumentov analiziramo naloge in vlogo OS SV ter kolikšno vlogo in delež bo pri izvedbi imela rezervna sestava. Na koncu pa s primerjavo programov in kritičnim ovrednotenjem usposabljanja stalne sestave SV in rezervne sestave SV ugotavljamo, ali programi usposabljanja sploh omogočajo usposobitev pripadnikov rezervne sestave za izvedbo nalog ter ali so lahko pri kakovosti izvedbe nalog enakovredni stalnim silam.

### **Ključne besede**

**Oborožene sile, vojska, stalne oborožene sile, rezervna sestava, pogodbeni pripadnik rezervne sestave**

## **THE CONTRACT RESERVE EQUIVALENCE TO ARMED FORCES ANALYSIS: SLOVENIAN MILITARY CASE STUDY**

Today all the armed forces in the world consist of regular and reserve composition. The only difference between each armed force is in the method of manning, by universal conscription or by voluntariness. The paper tries to explain the significance and role of reserve composition within the armed forces by analyzing the transformation of the armed forces of developed countries. By reviewing the composition, development and analysis of the current situation of the Slovenian armed forces reserve, the size and structure of the reserve manning were tested. All this procedures were done in order to determine if the size and structure are appropriate for the changed circumstances in the world and the current trend of transformation of modern armed forces. Reviewing the doctrinal documents, the functions and role of the world's armed forces and the future role of the SAF reserve as a backup to regular composition, were analyzed. Finally, the programs of training and the actual training execution of regular and reserve units in SAF were compared in order to identify the differences between units training and the possibilities for the reserve to complete tasks and perform equally to the regular forces.

### **Keywords**

**Armed forces, military, regular forces, reserve forces, reserve contract officer**

<b>SEZNAM SHEM, TABEL IN GRAFOV .....</b>	<b>7</b>
<b>SEZNAM KRATIC .....</b>	<b>8</b>
<b>1 UVOD.....</b>	<b>10</b>
<b>2 METODOLOŠKO-HIPOTETIČNI OKVIR .....</b>	<b>12</b>
2.1 <i>Opredelitev predmeta proučevanja .....</i>	<i>12</i>
2.2 <i>Opredelitev ciljev proučevanja.....</i>	<i>12</i>
2.3 <i>Hipoteze.....</i>	<i>13</i>
2.4 <i>Raziskovalne metode .....</i>	<i>13</i>
2.5 <i>Opredelitev temeljnih pojmov.....</i>	<i>13</i>
2.5.1 <i>Oborožene sile .....</i>	<i>13</i>
2.5.2 <i>Vojska.....</i>	<i>14</i>
2.5.3 <i>Stalne oborožene sile.....</i>	<i>15</i>
2.5.4 <i>Rezervna sestava.....</i>	<i>15</i>
2.5.5 <i>Pogodbeni pripadnik rezervne sestave.....</i>	<i>16</i>
2.6 <i>Struktura naloge.....</i>	<i>16</i>
<b>3 POMEN IN VLOGA REZERVNE SESTAVE OBOROŽENIH SIL .....</b>	<b>18</b>
3.1 <i>Koncept rezervne sestave .....</i>	<i>19</i>
3.2 <i>Spreminjanje pomena in vloge rezervne sestave .....</i>	<i>21</i>
3.3 <i>Obseg rezervne sestave .....</i>	<i>23</i>
3.4 <i>Prednosti in slabosti rezervne sestave.....</i>	<i>24</i>
3.4.1 <i>Rezervna sestava kot most med vojaško organizacijo in civilno družbo.....</i>	<i>26</i>
3.4.2 <i>Ekonomski stroški oblikovanja in vzdrževanja rezervne sestave .....</i>	<i>27</i>
3.4.3 <i>Učinkovitost rezervne sestave .....</i>	<i>30</i>
3.4.4 <i>Tekmovalnost med rezervno sestavo in stalno sestavo.....</i>	<i>31</i>
3.4.5 <i>Oblikovanje strukturalnega razmerja med rezervno in stalno sestavo .....</i>	<i>32</i>
3.4.6 <i>Zagotavljanje kadra za popolnjevanje rezervne sestave .....</i>	<i>33</i>
<b>4 ZGODOVINA IN RAZVOJ REZERVNE SESTAVE SV .....</b>	<b>36</b>
4.1 <i>Nastanek in razvoj teritorialne obrambe.....</i>	<i>36</i>
4.2 <i>Namen in naloge teritorialne obrambe .....</i>	<i>38</i>
4.3 <i>Organiziranost teritorialne obrambe .....</i>	<i>38</i>
4.4 <i>Rezervna sestava po letu 1991 .....</i>	<i>39</i>

<b>5</b>	<b>STRUKTURA SLOVENSKE VOJSKE IN UMEŠTITEV REZERVNE SESTAVE .....</b>	<b>42</b>
5.1	<i>Vrste sil Slovenske vojske .....</i>	42
5.1.1	Delitev glede na vlogo v bojnem delovanju .....	42
5.1.2	Delitev glede na sposobnost premeščanja.....	43
5.1.3	Delitev glede na pripravljenost za delovanje .....	43
5.2	<i>Namensko organiziranje.....</i>	44
5.2.1	Bojne skupine .....	45
5.2.2	Prostorske sile.....	45
5.2.3	Odzivne sile.....	45
5.2.4	Skupne združene namenske sile .....	46
5.3	<i>Organizacijska struktura Slovenske vojske .....</i>	47
5.4	<i>Obseg Slovenske vojske.....</i>	48
5.5	<i>Umestitev pogodbenih pripadnikov rezervne sestave v enote Slovenske vojske.....</i>	51
<b>6</b>	<b>VLOGA IN NALOGE SLOVENSKE VOJSKE TER DELEŽ REZERVNE SESTAVE .....</b>	<b>55</b>
6.1	<i>Pravne podlage za izvajanje nalog Slovenske vojske .....</i>	55
6.2	<i>Naloge Slovenske vojske v domovini .....</i>	56
6.3	<i>Naloge Slovenske vojske v tujini.....</i>	58
6.4	<i>Vloga pogodbenih pripadnikov rezervne sestave pri izvajanju nalog v Slovenski vojski .....</i>	59
6.4.1	Opravljanje nalog pogodbenih pripadnikov rezervne sestave na mednarodnih misijah .....	61
<b>7</b>	<b>SISTEM IZOBRAŽEVANJA IN USPOSABLJANJA V SLOVENSKI VOJSKI .....</b>	<b>62</b>
7.1	<i>Ravni in vrste vojaškega izobraževanja in usposabljanja v Slovenski vojski .....</i>	64
7.2	<i>Program temeljnega vojaškega strokovnega usposabljanja .....</i>	65
7.2.1	Predmetnik 1. faze programa temeljnega vojaškega strokovnega usposabljanja.....	68
7.2.2	Predmetnik 2. faze programa temeljnega vojaškega strokovnega usposabljanja.....	69
7.3	<i>Usposabljanje pogodbenih pripadnikov rezervne sestave.....</i>	71
7.3.1	Usposabljanje pogodbenih pripadnikov rezervne sestave pred odhodom na misijo.....	72
7.4	<i>Ugotovitve po prihodu z misije prvih pogodbenih pripadnikov rezervne sestave .....</i>	73
<b>8</b>	<b>VERIFIKACIJA HIPOTEZ .....</b>	<b>76</b>
<b>9</b>	<b>SKLEP .....</b>	<b>81</b>
<b>VIRI.....</b>		<b>85</b>

## SEZNAM SHEM, TABEL IN GRAFOV

<i>Shema 3.1: Proces dopolnjevanja</i>	20
<i>Graf 3.1: Obrambni izdatki v odstotkih družbenega proizvoda nejedrskih držav EU in članic NATO</i>	28
<i>Shema 4.1: Struktura TO Republike Slovenije od 1991 do 1994</i>	40
<i>Shema 5.1: Sile SV glede na vlogo</i>	43
<i>Shema 5.2: Vrsta sil SV glede na pripravljenost</i>	44
<i>Shema 5.3: Struktura SV</i>	48
<i>Tabela 5.1: Primerjava med načrtovanim in dejanskim številom zaposlitev v SV</i>	49
<i>Tabela 5.2: Število vojakov STAS in obvezne rezerve ter velikost in število prebivalcev 19 nejedrskih držav EU, ki so članice NATO</i>	50
<i>Tabela 5.3: Delež PPRS v enotah SV</i>	52
<i>Tabela 5.4: Enote SV glede na delež PPRS</i>	53
<i>Graf 5.1: Delež enot SV glede na odstotek popolnjenosti s PPRS</i>	54
<i>Shema 6.1: Poslanstvo in naloge SV</i>	56
<i>Tabela 6.1: MOM s sodelovanjem SV v letu 2009</i>	59
<i>Shema 7.1: Sistem vojaškega izobraževanja in usposabljanja v SV</i>	65
<i>Tabela 7.1: Predmetnik 1. faze programa TVSU</i>	69
<i>Tabela 7.2: Predmetnik 2. faze programa TVSU</i>	70



## SEZNAM KRATIC

ARTB – artilerijski bataljon

AŠ – avtošola

BJRKBO – bataljon za jedrsko, radiološko, kemično in biološko obrambo

BNZP – bataljon za nadzor zračnega prostora

BR – brigada

BRZOL – brigada zračne obrambe in letalstva

BVP – bataljon vojaške policije

BZO – bataljon zračne obrambe

BZTRA – bataljon za zračni transport

BZV – bataljon za zveze

CBU – Center za bojno usposabljanje

CDR – Center za doktrino in razvoj

CU – Center za usposabljanje

DS – družbena samozaščita

ESD – enota za specialno delovanje

EU – Evropska unija

GORB – gorski bataljon

GORŠ – Gorska šola

GŠSV – Generalštab Slovenske vojske

INŽB – inženirski bataljon

JLA – Jugoslovanska ljudska armada

KIC – Knjižnično-informacijski center

LEBA – letalska baza

LOGB – logistični bataljon

MOD – mornariški divizion

MOM – mednarodne operacije in misije

MOTB – motorizirani bataljon

NATO – North Atlantic Treaty Organization

OIB – obveščevalno-izvidniški bataljon

OKB – oklepni bataljon

ORIS – Oddelek za raziskave in simulacije

OS – oborožene sile

OVSU – osnovno vojaško strokovno usposabljanje  
PDRIU – Poveljstvo za doktrino, razvoj, izobraževanje in usposabljanje  
POVLOGB – poveljniško-logistični bataljon  
PP – Poveljstvo za podporo  
PPRS – pogodbeni pripadniki rezervne sestave  
PSSV – Poveljstvo sil Slovenske vojske  
PŠŠ – Poveljniško-štabna šola  
SFRJ – Socialistična federativna republika Jugoslavija  
SLO – splošni ljudski odpor  
STAS – stalna sestava  
SV – Slovenska vojska  
ŠČ – Šola za častnike  
ŠE – športna enota  
ŠPČ – Šola za podčastnike  
ŠTJ – Šola za tuje jezike  
TO – Teritorialna obramba  
TVSU – temeljno vojaško strokovno usposabljanje  
VIU – vojaško izobraževanje in usposabljanje  
VM – vojaški muzej  
VED – vojaškoevidenčna dolžnost  
VZE – vojaška zdravstvena enota  
ZDA – Združene države Amerike

## 1 UVOD

Danes, na začetku 21. stoletja so ocene vojaških izvedencev precej enotne v tem, da obstaja relativno majhna verjetnost, da bi prišlo do izbruha svetovne vojne, za kakršno sta se oba bloka skorajda pol stoletja oboroževala in urila svoje OS. Danes vlada prepričanje, da razvite države svoje nacionalne interese lahko dosežejo samo z medsebojnim sodelovanjem na vseh področjih (vključno z varnostnim, obrambnim in vojaškim), pri čemer sta politična in ekonomska stabilnost postali pogoj skupnega napredka. Današnja grožnja svetovni globalizaciji se kaže v razmahu terorizma in izbruhu novih lokalnih in regionalnih vojn v manj razvitih in nestabilnih delih sveta. Kot odgovor mednarodne skupnosti na te vojne in oborožene spopade so in bodo najverjetneje tudi v prihodnosti sledili posegi mirovnih sil v vsej svoji obliki in možnostmi. To pomeni, da bodo OS razvitih držav morale imeti zelo mobilne, specializirane intervencijske enote, ki bodo usposobljene za oboroženi boj ali za posredovanje v obliki mirovnih operacij. Vse to je logična posledica zatona množičnih oboroženih armad, utemeljenih na splošni vojaški obveznosti.

Načini popolnjevanja OS z vojaki so velikokrat obravnavani kot vloga in posledica vojaških in obrambnih potreb družbe. Najbolj analitičen pristop pri opredeljevanju dejavnikov, ki vplivajo na izbor popolnjevanja ima Dowson (v Kotnik 1994, 66-67). Meni, da gre pri opredeljevanju dejavnikov, ki vplivajo na izbor in način popolnjevanja OS z vojaki, za delovanje dejavnikov, ki vplivajo na varnostno-obrambne potrebe družb in na njihovo sposobnost, da jih zadovoljijo. Deli jih na notranje in zunanje. Pri zunanjih gre predvsem za zahteve, zato moramo upoštevati grožnje, vrste odgovora, čas in razkorak potreb. Pri notranjih, kjer gre predvsem za možnosti, moramo upoštevati ekonomske stroške, javno mnenje in notranjo politiko. Kotnik na osnovi te opredelitve oblikuje še nekoliko obsežnejšo in popolnejšo klasifikacijo dejavnikov, ki vplivajo na izbor in način popolnjevanja OS z vojaki. Tako meni, da je pri zunanjih dejavnikih treba upoštevati: varnostnopolitične razmere v svetu, ogroženost v sodobnih razmerah, spremembe na področju vojaške tehnike, spremembe v vojaški strategiji, preoblikovanje vloge in nalog OS ter obseg in kvaliteto OS.

Pri notranjih dejavnikih, ki vplivajo na izbor in način popolnjenja OS z vojniki (tu gre predvsem za možnosti), pa moramo upoštevati: ekonomske dejavnike, demografske dejavnike ter socialnopolitične in sociokulturne spremembe.

V Republiki Sloveniji se je v preteklosti dosti razpravljalo in strokovno utemeljevalo<sup>1</sup> primernost popolnjenja Slovenske vojske (SV). Zato bomo izhajali iz dejstva, da je za Slovenijo trenutno bolj primerno popolnjenje s poklicnimi vojniki in da smo ravno v letu 2009 zaključili proces ukinitve obvezne rezerve in prešli na popolnoma poklicno vojsko, popolnjeno s pripadniki stalne sestave in prostovoljno pogodbeno rezervno sestavo.

Pomen in vloga prostovoljne pogodbene rezervne sestave pa bo prišla do izraza samo v primeru, da bo ta rezerva motivirana, vrhunsko izurjena in sodobno opremljena in ki naj bi bila usposobljena za izvajanje nalog, zapisanih v strateških in doktrinarnih nacionalnovarnostnih dokumentih. Tu pa mislim predvsem na izvajanje nalog v mirovnih operacijah in misijah, kjer bo moral pripadnik SV pokazati visoko stopnjo usposobljenosti za točno določene namenske naloge ob podpori najsodobnejše tehnologije, ne glede na to, ali je pripadnik rezervne ali stalne sestave.

---

<sup>1</sup> Rezultati raziskav predstavljeni v Malešič, Marjan. 2003. A Conscript Army or an All-Volunteer Force? A Contribution to the Discussion in Slovenia. V *Conscription vs. All-Volunteer Forces in Europe*. Militär und Sozialwissenschaften, Band 33, ur. Marjan Malešič, 173-186. Baden-Baden: Nomos Verlagsgesellschaft.

## **2 METODOLOŠKO-HIPOTETIČNI OKVIR**

### **2.1 Opredelitev predmeta proučevanja**

V magistrski nalogi namenjam osrednje mesto pomenu in vlogi rezervne sestave OS s poudarkom na prostovoljni pogodbeni rezervi ter njeni usposobljenosti, učinkovitosti in umeščeni v strukturo SV.

### **2.2 Opredelitev ciljev proučevanja**

Z analizo pomena in vloge rezervne sestave OS, z umeščeno prostovoljne pogodbene rezerve v SV ter v sistem in potek usposabljanja sem si postavil naslednje cilje:

- z analizo preoblikovanja oboroženih sil sodobnih držav bom poskušal pojasniti pomen in vlogo rezervne sestave OS;
- v nadaljevanju, ki je nujno potrebno za kasnejše razumevanje vsebine naloge, bom poskušal predstaviti pojem rezervne sestave OS, zgodovino, razvoj in rezervno sestavo danes;
- s pregledom razvoja rezervne sestave SV ter analizo trenutnega stanja želim ugotoviti, ali je velikost, popolnjenost in struktura rezervne sestave SV ustrezna glede na spremenjene okoliščine v svetu in trenutni trend preoblikovanja sodobnih OS;
- s pregledom doktrinarnih dokumentov želim analizirati naloge in vlogo OS SV ter kolikšno vlogo in delež bo pri izvedbi imela rezervna sestava;
- s primerjavo programov in kritičnim ovrednotenjem usposabljanja stalne sestave SV in rezervne sestave SV bom poskušal ugotoviti, ali programi usposabljanja sploh omogočajo usposobitev pripadnikov rezervne sestave za izvedbo nalog, ki jih od nas pričakuje zavezništvo ter politični vrh in ki so zapisane v strateških in doktrinarnih nacionalnovarnostnih dokumentih Republike Slovenije.

## **2.3 Hipoteze**

Glede na opredeljeni predmet analize sem si postavil naslednje hipoteze:

- H1: s spreminjanjem okoliščin v sodobnem svetu bo imela rezervna sestava, popolnjena s prostovoljnimi pogodbenimi pripadniki, čedalje večjo vlogo v OS sodobnih držav;
- H2: s spremembo pomena in vloge rezervne sestave v razvitih državah se je spremenila tudi velikost in struktura rezervne sestave SV;
- H3: sistem izobraževanja in usposabljanja Slovenske vojske ni primeren za PPRS;
- H4: prostovoljna pogodbena rezerva SV pri izvajanju svojih nalog ne more biti enako učinkovita kot stalna sestava.

## **2.4 Raziskovalne metode**

Za izdelavo magistrske naloge bom najprej zbral obstoječo literaturo in vire o predmetu, ki ga bom raziskoval. Uporabil bom deskriptivno in primerjalno analizo vsebine ter interpretacijo primarnih in sekundarnih virov. To bodo formalnopravni akti, knjige, zborniki, strokovni članki, članki iz časopisov ter spletnih strani. Nameravam opraviti tudi osebni razgovor s predstavniki Generalštaba SV, ki so pristojni za načrtovanje rezervne sestave, s predstavniki Oddelka za vojaške zadeve, ki so pristojni za novačenje pripadnikov pogodbene rezerve, ter s častniki in podčastniki 10. motoriziranega in 157. logističnega bataljona, zadolženimi za usposabljanje pripadnikov Slovenske vojske. Odgovore nameravam uporabiti za preverjanje ugotovitev pridobljenih iz drugih virov.

## **2.5 Opredelitev temeljnih pojmov**

### **2.5.1 Oborožene sile**

Oborožene sile so specializirana oborožena organizacija države, ki je pripravljena in organizirana za vodenje oboroženega boja. Do sredine 19. stoletja so oborožene sile po navadi poimenovali s terminom armada. Kot imanentni del državne organizacije so OS

glavni instrument za varovanje neodvisnosti in teritorialne celovitosti države, obstoječega političnega in ekonomskega sistema oziroma za izvajanje državne politike v vojni. Največkrat so OS sestavljene iz operativnega dela in teritorialnih sil. Po navadi so OS razdeljene na tri zvrsti: kopensko vojsko (KoV), vojaško (vojno) mornarico (VM) in vojaško (vojno) letalstvo (VL) (Vojna enciklopedija (6) 1974, 448-449). Za razliko od vojaške terminologije je pojem OS v mednarodnem vojnem pravu nekoliko širši. Po mednarodnem vojnem pravu OS zajemajo tako kopenske, mornariške in letalske vojaške sile kot tudi vse ostale OS formacije – policijske enote, enote teritorialne obrambe, enote tovarniške zaščite, nacionalne straže, nacionalne garde in razne prostovoljne oborožene formacije, ki imajo v skladu z notranjimi predpisi države zunanje oznake, ne glede na svojo velikost in specialnost (Sociološki leksikon 1982, 430). Za del oboroženih sil štejemo tudi enote organiziranih odporniških gibanj, ki so ena od strani v vojni, ne glede na to, na katerem ozemlju delujejo, vendar pod pogojem, da so vojaško organizirani, da nosijo oznake za prepoznavanje, da odkrito nosijo orožje in da v vojaških akcijah upoštevajo pravila vojnega prava (Opća enciklopedija jugoslavenskog leksikografskog zavoda (6) 1979, 220). Termin oborožene sile se nanaša na organizirane skupine, ki so vpletene v upravljano uporabo oboroženega nasilja, za kar je potrebna učinkovita organizacijska oblika z značilnostmi birokratske organizacije (International Military and Defense Encyclopedia 1993, 190). OS so celotne vojaške sile države ali skupine držav (Dictionary of Military Terms 1986, 13).

### **2.5.2 Vojska**

Vojska je naziv za kopenski del oboroženih sil, pogosto pa tudi za celotne oborožene sile (Vojna enciklopedija (1) 1974, 215). Nekoliko obsežnejšo in natančnejšo opredelitev vsebine termina vojska ponuja naslednja opredelitev. Vojska je običajni naziv za vojaško silo določene države ali zveze držav (vojaškega bloka, pakta). Ta naziv je bil v omenjenem smislu v uporabi do 20. stoletja, to je tako dolgo, dokler je bila vojaška sila sestavljena predvsem iz pehote, konjenice, artilerije, inženirstva in ustreznih mornariških sil. Takšne sile (razen mornariških) danes v večini držav poimenujejo s terminom kopenska vojska. Kasneje, še posebej po 1. svetovni vojni, ko se je vojaška sila po obsegu, organizaciji in materialno-tehničnih sredstvih precej razširila in ko so se njene aktivnosti vse bolj zajemale tudi morska in zračna

prostranstva, se spreminja tudi naziv vojaška sila oziroma vojska v oborožene sile, čeprav se vzporedno ohranjata in uporabljata tudi naziva vojska in armada (Opća enciklopedija jugoslavenskog leksikografskog zavoda (8) 1979, 569).

V vojaški terminologiji sta ta dva pojma običajno razumljena in uporabljena kot sinonima. To s strogo teoretičnega zornega kota nikakor ni sprejemljivo. Vendar pa je jezik živa stvar, ki se prilagaja praksi in je uporaba termina »oborožene sile« kot sinonima za označevanje vojske zaradi razširjenosti dopustna in zaradi razumljivosti koristna. Zato tudi sam dosledno uporabljam termin »oborožene sile«, seveda ob jasnem vsebinskem razlikovanju med obravnavanima terminoma v strogo teoretičnem smislu. Drugače je pri terminu »Slovenska vojska«, ki v tem primeru pomeni ime institucije, ki predstavlja oboroženo silo naše države.

### **2.5.3 Stalne oborožene sile**

Kot sinonime za stalne oborožene sile naj bi bilo mogoče uporabljati tudi besedne zveze operativna armada, redna vojska, regularna armada in kadrovska armada (Vojna enciklopedija (6) 1974, 448). Kotnik (1994, 20) ugotavlja, da je to le deloma in pogojno res, če uporabljamo termin v pomenu kot antipod milici, vendar ga v tem primeru bolj posplošimo. Zato je tudi v tem primeru, da bi bilo razlikovanje boljše, namesto termina »stalna armada« (vojska) bolje uporabljati termin »stalne oborožene sile«, ki pa ga že lahko obravnavamo tudi kot sinonim »redne (regularne) oborožene sile«. Redno vojsko sestavljajo tisti vojaki, ki so stalno v aktivni službi v oboroženih silah, kar izključuje predvsem rezervne enote (Dictionary of Military Terms 1986, 185). V tem primeru govorimo o razmerju oboroženih sil do legalne državne oblasti. Tako s stalnimi silami mislimo poklicne pripadnike Slovenske vojske; to so vojaki, podčastniki, častniki ter vojaški uslužbenci, ki so v vojski zaposleni in opravljajo vojaško službo.

### **2.5.4 Rezervna sestava**

Vojaška rezerva v širšem, občem smislu predstavlja ljudstvo in materialna sredstva, ki pomenijo eno od osnov vojaškega potenciala države ali koalicije držav, ki uporabljajo



OS, in njihovi deli za življenje, delo ter oboroženi boj. V posebnem smislu predstavljajo element bojnega razporeda, ki ga uporabljamo v odvisnosti od vrste boja in narave izvršenih bojnih nalog (Vojna enciklopedija 1974, 147).

Rezervna sestava oboroženih sil je vojaška in starešinska sestava z vojaškimi obveznostmi, sestavljajo pa jo rezervni vojaki, rezervni podčastniki in rezervni častniki ter rezervni vojaški uslužbenci (Opća enciklopedija jugoslavenskog leksikografskog zavoda 1977, 531).

V SV pojmujejo rezervno sestavo kot »vojaške obveznike, ki niso pripadniki mirnodobne sestave in so dolžni služiti v rezervni sestavi. Pripadniki rezervne sestave so tudi državljani, ki sklenejo pogodbo o službi v rezervni sestavi« (Zakon o obrambi 2004, 5. čl.).

### **2.5.5 Pogodbeni pripadnik rezervne sestave**

Po uredbi o pogodbenem opravljanju vojaške službe v rezervni sestavi SV je »pogodbeni pripadnik rezervne sestave (PPRS) državljanka ali državljan, ki je na podlagi prostovoljne odločitve z Ministrstvom za obrambo sklenil pogodbo o opravljanju vojaške službe v rezervni sestavi SV« (Uredba o pogodbenem opravljanju vojaške službe v rezervni sestavi SV 2002, 2. čl.).

## **2.6 Struktura naloge**

Vsebino magistrskega dela sem razdelil in oblikoval v osem delov oziroma poglavij. V uvodnem poglavju sem na kratko podal trenutno varnostno-politične razmere v svetu in dejstvo, da so ti razlogi pripeljali do preoblikovanja OS in da tem trendom poskuša slediti tudi Republika Slovenija s svojimi OS.

V drugem poglavju sem opredelil predmet in cilje proučevanja, postavil sem štiri enakovredne hipoteze, opredelil sem metodološki pristop ter pojasnil temeljne pojme, ki so pomembni za razumevanje tematike.

V tretjem delu sem analiziral pomen in vlogo rezervne sestave oboroženih sil in poskušal prikazati nekatera teoretična izhodišča, ki so pomembna za odločitev neke države, v kakšnem obsegu in na kakšen način se popolnjuje njena rezervna sestava.

V četrtem poglavju sem opisal nastanek in razvoj TO, ki se je leta 1994 preoblikoval v SV, glavnina enot TO pa je do leta 2010 tvorila obvezno rezervno sestavo SV.

V petem poglavju sem opisal strukturo SV, vrsto in organiziranost sil SV glede na različne vloge, ki jih ima ta v slovenskem in mednarodnem prostoru. Opravil sem primerjavo med STAS in PPRS glede na delež v enotah in umestitev PPRS v enote glede na njihovo vlogo in namen.

V šestem poglavju sem opisal naloge, ki jih ima SV na podlagi zakonskih aktov in mednarodnih obveznosti, ter vlogo PPRS pri izvedbi nalog.

V sedmem poglavju sem opisal sistem izobraževanja in usposabljanja v SV, predvsem usposabljanja vojakov, saj večinski delež PPRS sestavljajo vojaki, ki morajo biti usposobljeni za izredno zahtevne in kompleksne naloge, ki danes presegajo klasične vojaške naloge, kakršne smo poznali v preteklosti.

V osmem poglavju sem na osnovi narejene analize potrdili oz. zavrnil postavljenе hipoteze.

V devetem poglavju sem podal sklepne ugotovitve o morebitni primerljivosti PPRS s STAS, nakazal nekatere mogoče rešitve ter izpostavil nekatera vprašanja, ki jih bo treba v prihodnosti z vso resnostjo obravnavati, če bomo hoteli, da bodo PPRS opravili svoje poslanstvo, za katerega naj bi bili namenjeni.

### 3 POMEN IN VLOGA REZERVNE SESTAVE OBOROŽENIH SIL

Pri iskanju novih vlog in nalog OS industrijsko razvitih držav gre za poskus reševanja problema, ki izhaja iz dejstva, da realne vojaške grožnje za te države niso več tako velike, da bi zahtevale polno zaposlitev vseh obstoječih vojaških zmogljivosti, grožnje pa so še vedno tolikšne, da večje omejevanje OS ni več mogoče. Zato je rešitev v omejevanju obsega osnovne namenskosti OS, to je pripravljanje na oboroženi boj oziroma njegovo izvajanje ali v večji večnamenskosti OS, ki se kaže v vse pogostejšem in vseobsežnejšem opravljanju dodatnih vlog in nalog (Kotnik-Dvojmoč 2002, 179).

Ob opazovanju vloge OS razvitih držav lahko opazimo zanimivo nasprotje, na katerega opozarja Rosenau (1994, 40 in 55). Ob povečanju zmožnosti OS in učinkovitosti namreč hkrati te v globaliziranem multipolarnem svetu postajajo vedno manj pomembne in upoštevane. Vzroke bi lahko iskali v:

- spreminjanju narave in prioritete varnostnih tveganj in groženj;
- izgubi jasno razpoznavnega nasprotnika;
- povečanju števila in širitvi vpliva nenacionalnih organizacij in skupin v mednarodni skupnosti;
- decentraliziranosti družbene strukture in preusmeritvi lojalnosti;
- zmanjševanju pomena državnih meja;
- slabljenju nacionalne države in oblasti ter zmanjševanju njihovega ugleda;
- redefiniranju nasprotujočih odnosov med državami in regijami;
- nestabilnih ekonomskih razmerah in zmanjševanju obsega obrambnih proračunov;
- v procesu spreminjanja vrednost.

Zaradi teh sprememb je manevrskega prostora, v katerem bi vojaška sila delovala kot relativno neodvisna enota, kar pa seveda zahteva tudi spreminjanje vloge OS v drugačnih mednarodnih razmerah. V teh spremenjenih okoliščinah bo imela rezervna sestava, popolnjena s prostovoljnimi pogodbenimi pripadniki, čedalje večjo vlogo v oboroženih silah sodobnih držav. Posledica teh sprememb se kaže tudi v velikosti in strukturi rezervne sestave SV.

### 3.1 Koncept rezervne sestave

Sestava OS iz stalne in rezervne sestave izhaja iz dejstva, da nobena država ne razpolaga z zadostnimi človeškimi in materialnimi viri, da bi vzpostavila velikost stalnih sil v takem obsegu, da bi vodila daljše obrambne ali napadne aktivnost.

Mirnodobni obseg stalne sestave OS določajo nekatere obveznosti, predvsem potreba po vzpostavitvi primerne in zadostne jedra za:

- lastno urjenje in usposabljanje ter urjenje in usposabljanje rezervne sestave, ki bo uporabljena za kasnejšo širitev;
- vzdrževanje OS za njihovo vlogo odvratanja potencialnega sovražnika in
- dovolj hiter razvoj in učinkovito izvajanje oboroženega boja.

Povečan vojni obseg vseh OS pa dodatno določajo še:

- večje potrebe zaradi hkratnega in intenzivnejšega opravljanja že omenjenih nalog;
- potreba po nadomeščanju izgub.

Zaradi zelo povečanih vojnih (včasih pa tudi mirnodobnih) potreb, je poleg stalne sestave zelo pomembna rezervna sestava. Stalna sestava (STAS) lahko z intenziviranjem aktivnosti ali njihovo preusmeritvijo v večini primerov zadovolji povečane mirnodobne potrebe, nerealno pa je pričakovati, da bi v vojni delovala samostojno. Prav zato večina držav po potrebi predvideva dopolnjevanje stalne sestave najprej s primarno rezervo, nato s sekundarno rezervo in na koncu z na novo usposobljenimi civilisti (Kotnik-Dvojmoč 2002, 224-225).

Vira za dopolnjevanje sta lahko nova sekundarna rezerva in naborniki po končanem služenju vojaškega roka. Vobič (2009, 176) predstavlja eno izmed možnosti organizacije dopolnjevanja in usposabljanja rezervne sestave poklicnih OS, popolnjenih z manjšo rezervno sestavo, ki ne temelji na splošni vojaški obveznosti. Pravi, da sta pri procesu dopolnjevanja pomembni predvsem dve organizacijski obliki – učni centri, ki usposabljujejo nabornike, in dopolnilni centri (enote), ki pripravljajo vojaške obveznike

za vključitev v enote<sup>2</sup>. Neposredna dopolnitev mirnodobnih enot in enot vojaške strateške rezerve iz učnih centrov bi bila primerna le v skrajni sili, sicer pa je treba za nabornike, ki so opravili le krajše pospešeno usposabljanje (praviloma nekajmesečno), zagotoviti nadaljevanje urjenja, za pripadnike sekundarne rezerve pa tudi druge priprave, predvsem materialne. Proces dopolnjevanja je prikazan v shemi 3.1.

**Shema 3.1: Proces dopolnjevanja**

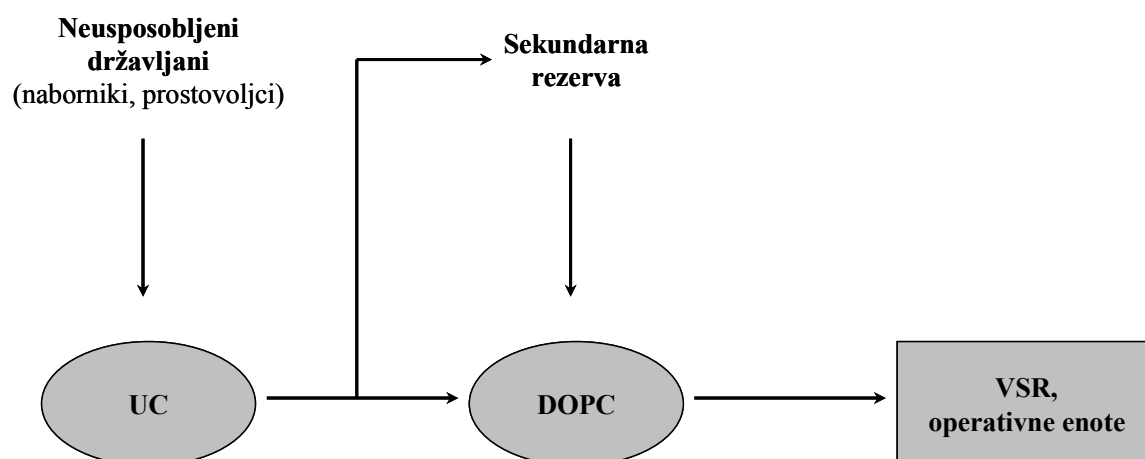

Vir: Vobič 2009, 176.

Oborožene sile, popolnjene na osnovi vojaške obveznosti, se za povečane potrebe po vojaki v vojni kontinuirano, pravočasno in v zadostnem obsegu pripravljajo na osnovi principa velike rezerve, ki je produkt obveznega služenja vojaškega roka. Praviloma je razdeljena na rezervo stalne sestave in miličniško-teritorialno rezervo. Nasprotno pa je rezerva poklicnih OS razmeroma majhna. Zato se ob povečanih potrebah predvideva in načrtuje takojšnje urjenje in usposabljanje sorazmerno velikega števila novih prostovoljcev, ki nimajo še nikakršnega vojaškega znanja (Dawson 1989, 39), v skrajnem primeru pa je lahko predvidena tudi možnost ponovno uvedbe vojaške obveznosti in služenje vojaškega roka<sup>3</sup>.

<sup>2</sup> Bistvena razlika med učnimi in dopolnilnimi centri je v tem, da se v učnih centrih usposabljujejo vojaki na služenju vojaškega roka in prostovoljci, torej struktura, ki do takrat ni imela vojaškega znanja, v dopolnilnih centrih pa sekundarna rezerva, ki to znanje že ima in samo nadaljuje usposabljanje in pripravo za vključitev v enote.

<sup>3</sup> 1. odstavek 62. e člena Zakona o vojaški dolžnosti predvideva tako rešitev tudi v Sloveniji.

Kotnik-Dvojmoč (2002, 224) ugotavlja, da je sistem, temelječ na poklicnih OS z manjšo pogodbeno rezervno sestavo, zelo racionalen, saj temelji na logiki »povpraševanja« in v nasprotju z obvezniškim sistemom ne pripravlja vojakov »na zalogo«. Taka rezerva po navadi ni v celoti vpoklicana, ampak se sproti in učinkovito odziva na novonastale potrebe. Njegova največja pomanjkljivost je, da ni splošno uporaben za vse države, ampak je pri strateški (dolgotrajni) obrambi primeren samo za določen tip države, glede na lego, obliko in strateški položaj, ki onemogoča sovražniku hitro zasedbo in ponuja branilcu določen del svobodnega ozemlja z velikimi človeškimi in materialnimi viri, ki omogočajo urjenje in usposabljanje novih vojakov ter sprotno proizvodnjo orožja in druge potrebne opreme. Takšna država pa mora biti ali zelo velika, zaradi česar bi bil onemogočen hiter in popoln nasprotnikov nadzor nad celotnim ozemljem, ali pa leži na ozemlju, zavarovanem z geografskimi ovirami (velike razdalje, težko prehodno ozemlje, otoški ali celinski položaj), kar bi onemogočilo hiter in množičen prodor sovražnikovih enot na njeno ozemlje. Najbolje pa je seveda, če ima država obe omenjeni lastnosti.

Pri lastnem strateškem napadu, aktivni obrambi ali pri aktiviranju enot za sodelovanje v mednarodnih mirovniških operacijah pa je model poklicne vojske z rezervno sestavo, temelječ na prostovoljnosti, zelo uporaben, saj lahko pravočasno sprožimo delovanje teh enot in vsega sistema. Prostovoljci so načeloma tudi bolj motivirani (če aktivnosti niso predolgotrajne) v primerjavi z obvezniki, hkrati pa je javno mnenje matične države manj občutljivo za izgube med prostovoljci kot med obvezniki.

### **3.2 Spreminjanje pomena in vloge rezervne sestave**

Analiza pomena in vloge rezervne sestave v strukturi celotnih OS po Kotnik-Dvojmoču (2002, 226) zahteva predvsem dejstvo, da bo v prihodnje vojaško ogrožanje razvitih industrijskih držav vse manj neposredno in bo dejansko predstavljalo samo občasno in praviloma zelo omejeno grožnjo sicer prevladujočemu miru. Vendar je Kotnik-Dvojmoč mnenja, da omenjeni položaj še vedno ne dopušča razprave o smotrnosti ohranjanja rezervne sestave, ampak gre predvsem za dvom, kolikšen delež celotnih OS bodo predstavljale rezervne sile in za kakšne naloge bodo namenjene. Seveda je pomislekov

še nekaj, med drugim, ali naj bodo rezervne sile obvezniške ali prostovoljne ter kakšna naj bosta struktura in delež med stalnimi silami in obvezniškimi silami v neki enoti.

Spremenjena vloga vojaške rezerve se po Taslaku (2003, 11) kaže v:

- spremenjeni kulturi ali preusmerjanju namenskosti vojaške rezerve od prostorske komponente OS za odvrčanje od mogoče agresije in popolnjevanje izgub ter enakovredno dopolnjevanje stalne sestave in sposobnost skupnega delovanja;
- spremenjeni funkciji ali izvajanju novih nalog, kot so nevojaške vojne operacije in delovanje v enotah modularne sestave;
- spremenjeni organizaciji ali zmanjševanju obsega rezervne sestave oziroma njene aktivne komponente ob hkratnem opiranju na sekundarno rezervo ob morebitni spremenjeni mednarodni varnostni situaciji.

Dandeker (1994, 132) meni, da so zelo majhne poklicne OS primerne za demilitarizirane liberalne družbe, vendar pa morajo še vedno imeti precej veliko in kvalitetno izurjeno rezervno sestavo, s kateri bi se lahko uprle vojaškim grožnjam neliberalnih režimov, ki po navadi razpolagajo s sorazmerno velikimi vojaškimi zmogljivostmi. Razvite industrijske države bodo morale v času zmanjševanja obrambnih proračunov namenjati večjo pozornost rezervni sestavi, ki je po mnenju Dandekerja cenejša od stalne in ohranjati podoben mobilizacijski sistem, ki je znan še iz časov množičnih armad. Razlika naj bi bila le ta, da sodelovanje v rezervni sestavi ne bi bila več obvezna, ampak na podlagi prostovoljnosti.

Tako gre razvoj OS v razvitih industrijskih državah v smeri zmanjševanja razlik v usposobljenosti med pripadniki stalne in rezervne sestave. Ker je bila rezervna sestava velikokrat zapostavljena, se nakazuje celo možnost, da bi ji v prihodnje bil namenjen večji poudarek, morda celo na račun stalne sestave<sup>4</sup>. Zmanjšanje obsega stalne sestave OS bo zahtevalo prenos pozornosti na rezervno sestavo, še posebej za izvajanje nalog, ki so enake ali primerljive s civilnimi opravili in po svojem značaju niso trajne in zelo intenzivne, ampak občasne in začasne ter manj intenzivne (Kotnik-Dvojmoč 2002, 226).

---

<sup>4</sup> V ZDA naj bi v skladu s trendom povečevanja vloge rezervistov v OS obstajali tudi načrti, po katerih naj bi rezervisti v celoti popolnjevali letalonosilko (Kotnik-Dvojmoč 2002, 226).

Ne le da se uporaba rezervnih enot v vojaških akcijah povečuje, v prihodnosti se pričakuje, da bodo celo stalne sile v obsežnejših in dolgotrajnejših vojaških operacijah čedalje bolj odvisne od rezervne sestave. Griffith (2009, 215) poudarja, da je bilo po 11. septembru 2001 do danes v ZDA vpoklicanih kar 300.000 od 1.200.000 pripadnikov Nacionalne garde, pri tem pa ne gre spregledati podatka, da je aktivni čas služenja znašal od enega do enega leta in pol v 5-letnem pogodbenem obdobju. Tako postaja služenje v rezervni sestavi dosti bolj zahtevno in odgovorno opravilo, kot je bilo to v preteklosti, ko je obveznost posameznika znašala en vikend na mesec ter eno 14-dnevno usposabljanje v letu. Zato bi po Segalu (1989, 167) bilo treba pri prenosu strateške odgovornosti s stalne na rezervno sestavo spremeniti naslednje:

- kulturo pripadnikov rezervne sestave;
- odnos stalne sestave do spremenjene vloge rezervne sestave;
- več pozornosti nameniti modernizaciji njihove oborožitve in opreme;
- poiskati nove prijeme pri zagotavljanju zadostnega števila kakovostnega osebja;
- oblikovati nove vsebinske in organizacijske rešitve pri njihovem urjenju in usposabljanju;
- zagotoviti primeren odnos in podporo javnosti.

Prvi pogoj za primerljivost rezervne s stalno sestavo, ki se kaže v usposobljenosti in izurjenosti ter učinkovitosti, je enakovredna oborožitev in opremljenost. Izurjenost in učinkovitost rezervne sestave se je pokazala v Iraku med zalivsko vojno<sup>5</sup>.

### **3.3 Obseg rezervne sestave**

Še v prejšnji polovici 20. stoletja je v zahodnih državah veljalo prepričanje, da imajo ob izbruhu vojne oz. sovražnih aktivnostih države dovolj časa za vzpostavljanje, usposabljanje ter strateški razvoj svojih OS. A izreden razvoj vojaške tehnike v zadnjem obdobju je izničil teorijo o zadostnosti časa in oddaljenosti do bojišča. Namreč, z razvojem nove tehnologije in oborožitvenih sistemov so se močno zmanjšale razdalje

---

<sup>5</sup> Rezervisti v najsodobnejših ameriških tankih Abrams M1A2 iz Yakime pri Washingtonu so v boju na koti E-73 v slabih petnajstih minutah uničili 35 tankov T-72 in 3 tanke T-55 iz elitne iraške oklepne divizije (Vilar 1993, 52).



med potencialnimi nasprotniki. Povečali so se vsi parametri sodobnega bojišča, meje med vojaškim in civilnim ter bojnim in nebojnim pa so pogostokrat zabrisane ali nejasne (IMADE v Marolt 2006, 16).

Vojaška obveznost v večini razvitih industrijskih držav ni bila nikoli posebej priljubljena, bila pa je učinkovit mehanizem za oblikovanje velikih zalog človeškega dejavnika v pripravah za vojno ali v primeru vojne nevarnosti. Ena od bistvenih prednosti vojaške obveznosti je torej ta, da zagotavlja veliko število rezervistov v predvidljivem in zadostnem obsegu (Kotnik-Dvojmoč 2002, 228). Vendar se je organizacija, utemeljena na mobilizacijskem načelu, ki je bil izpeljan iz doktrine oboroženega ljudstva, začela spreminjati v model z manjšo vojaško organizacijo, popolnjevano izključno s prostovoljci, poklicnimi vojaki in z odpravo poudarka na stari tradiciji mobilizacijskega kadra (Martin v Kotnik-Dvojmoč 2002, 228). Z vse večjim uveljavljanjem manjših poklicnih OS se je zmanjšal tudi pomen mobilizacije, ki je bila ena najbolj ključnih prvin logike modela množičnih armad (Manigart v Kotnik-Dvojmoč 2002, 228).

Omenjeni trend zmanjševanja obsega OS je bil še večji po obsežnejšem zmanjševanju obsega proračunskih sredstev, namenjenih obrambi v zadnjih letih. Tako naj bi se na primer obseg Nacionalne garde Združenih držav Amerike (ZDA) kot ene od vrst rezerve v ZDA do leta 2000 zmanjševal hkrati z zmanjšanjem obsega stalne sestave. Vendar zmanjšanje ni bilo proporcionalno, saj naj bi se v tem obdobju STAS zmanjšala za 26 %, medtem ko se je Nacionalna garda zmanjšala za 13% (Lakhani v Kotnik-Dvojmoč 2002, 228). Ta podatek bi že lahko nakazoval poudarjanje vloge rezervne sestave na račun stalne sestave. Ravno tako iz teh podatkov lahko sklepamo, da je pri dolgotrajnejših in/ ali obsežnejših spopadih STAS zaradi sovjega manjšega obsega čedalje bolj in predvsem prej odvisna od rezervne sestave.

### **3.4 Prednosti in slabosti rezervne sestave**

Rezervna sestava ni pomembna samo za popolnjevanje izgub in dopolnjevanje stalne sestave. Po Brwnu in Merrillu (1990, 270-271) ima poudarek na rezervni sestavi naslednje prednosti:

- sorazmerno dolga služba v rezervni sestavi vzpostavlja dolgotrajna prijateljstva, kar enote dodatno krepi ter pozitivno vpliva predvsem na njihovo učinkovitost;
- nekateri rezervisti v vojsko prinašajo izredno pomembna in specifična znanja iz civilnega okolja, kar pomeni, da ni treba zagotavljati in vlagati dodatnih finančnih sredstev in časa za njihovo izobraževanje in usposabljanje;
- rezervisti predstavljajo vir za oblikovanje netipiziranih enot za posebne naloge v posebnih okoliščinah;
- rezervna sestava predstavlja most oz. blažilni mehanizem, ki zmanjšuje trenja med vojaško organizacijo in civilnim okoljem;
- večja naslonitev na rezervno sestavo v smislu na državljana – vojaka omejuje možnosti za zlorabo vojaške sile na notranjepolitičnem področju;
- rezervna sestava je v določenem delu cenejša od stalne sestave, zaradi česar je mogoče znižati celotne nacionalne obrambne stroške oz. jih preusmeriti na druga področja.

Pri tem pa nas avtorja opozarjata tudi na nekatere slabosti pri krepitvi namena in vloge rezervne sestave:

- manjša učinkovitost rezervnih enot in posledično celotnih OS;
- večja tekmovalnost med rezervno in stalno sestavo;
- rezervna sestava je še bolj kot STAS odvisna od podpore javnega mnenja;
- povečanje težav v družini in na delovnem mestu, ki so neposredna posledica sorazmerno velikih obremenitev že v mirnodobnem času, ob povečanju ogrožanja nacionalne varnosti pa se težave še povečajo;
- neenakomerna regionalna zainteresiranost prebivalcev za opravljanje vojaške službe.

Tudi Griffith (2009b, 56) opozarja, da spremenjena struktura ameriških oboroženih sil, število misij, organizacija OS ter trenutne grožnje nacionalne varnosti zahtevajo rezervista za polno služenje (ang. full time service). Da pa bi bolje razumeli rezervo in njeno novo vlogo v nacionalni obrambni politiki, je zadevo treba gledati z nove perspektive. To pa je, da se služenje v rezervni sestavi spreminja iz delnega služenja

(ang. part time service) v polno služenje, kar pa za seboj pri posamezniku potegne razne socialno-psihološke posledice (Griffith 2009b, 40).

### **3.4.1 Rezervna sestava kot most med vojaško organizacijo in civilno družbo**

Rezervna sestava je lahko v določenih primerih ne samo sredstvo za zadovoljevanje vojaških potreb, ampak tudi učinkovito instrument (notranje) politike, saj je lahko pomemben most med stalno (poklicno) vojsko in civilno družbo oziroma povezujejo OS s civilnim okoljem, kar zmanjšuje možnosti politične in družbene izolacije vojske (Ashkenazy, Wyatt v Kotnik-Dvojmoč 2002, 231). Tako imajo pripadniki rezervne sestave pomembno vlogo predvsem v lokalnih skupnosti, saj kot posredniki med vojaško organizacijo in civilno družbo zagotavljajo večjo prisotnost in razumevanje obrambnih vprašanj (Brown, Merrill 1990, 270-271).

S tem ko rezervisti hkrati živijo v dveh različnih svetovih, ki sta pogosto daleč vsaksebi (običajno življenje v civilnem okolju in občasno življenje v okolju vojaške organizacije), pa se ustvarjajo boljši pogoji za preseganje ločenosti družbenega in vojaškega (sub)kulturnega okolja. Hkrati pa je rezervna sestava socialno bolj reprezentativna od stalne (Gross 1994, 57; Wyatt 1994, 91 in 95). Socialna reprezentativnost pa je zelo pomemben vir legitimnosti vojaške organizacije v očeh civilne družbe. Sodobne OS dejansko utemeljujejo svojo legitimnost v dejstvu, da so etnično in socialno reprezentativne. To je tudi glavni argument za ohranjanje obvezniške vojske, čeprav se v javnosti zelo krepijo težnje za stalno vojsko (Jelušič 1997, 124). Tako Kotnik-Dvojmoč (2002, 231) navaja, da je tovrstna povezanost močnejša in zato pomembnejša v državah z obvezniškimi OS, v katerih v relativnem smislu razpolagajo z bistveno obsežnejšo in bolj socialno reprezentativno rezervno sestavo kot v državah s poklicnimi vojskami. Po drugi strani pa Malešič (2003, 179) navaja, da izkušnje držav, ki so vpeljale sistem prostovoljnih OS, kažejo, da so v novih okoliščinah OS prisiljene povečati obseg sodelovanja s civilnim sektorjem, posebej na področju usposabljanja, osebja in storitev. Poleg tega pa prostovoljne OS ne kažejo več potrebe po zagotavljanju ustrezne socialne reprezentativnosti, kjer bi bili zastopani vsi družbeni sloji, ampak se nagibajo k ideji socialne diverzifikacije, kar pomeni, da so vse družbene skupine zastopane v OS, vendar ne v proporcionalnih okvirjih.

Zaradi vseh naštetih značilnosti ima rezervna sestava pomembno vlogo v tvorjenju javne podpore za celotne OS neke države, tudi za stalno sestavo. Posebno pomembna je njihova vloga pri zmanjševanju strahu javnosti in nekaterih političnih elit v vseh zahodnih družbah pred političnim intervencionizmom profesionalne vojaške elite in poklicnih OS. Promocijska in pomirjevalna vloga rezervne sestave je posebej pomembna v državah s poklicnimi OS, v katerih ima večina državljanov zelo malo ali skoraj nič stikov s častniki ali vojaki stalne sestave (Kotnik-Dvojmoč 2002, 231).

### **3.4.2 Ekonomski stroški oblikovanja in vzdrževanja rezervne sestave**

Eden od pomembnih mehanizmov, ki so prispevali k zaključku hladne vojne, je bil tudi ekonomski dejavnik (Wiarda 1996, 4). Zmanjševanje deleža proračunskih sredstev, namenjenih za pokrivanje obrambnih stroškov, je močno prizadel prav obrambne sisteme in OS v večini sodobnih držav. Zmanjševanje obrambnih proračunov (glej graf 3.1) pa je tesno povezano z redukcijo vojaškega osebja in oborožitve. Izjema je tu Grčija predvsem zaradi odnosa in nerešenega vprašanja glede Cipra s svojo sosedo Turčijo. Trend upadanja odstotka družbenega proizvoda, namenjenega za pokrivanje obrambnih in vojaških stroškov, je v zadnjem obdobju razviden tudi iz naslednjega grafa. Pri tem pa je treba poudariti, da je bil odstotek leta 1991 še pri večini teh držav preko 2%.

**Graf 3.1: Obrambni izdatki v odstotkih družbenega proizvoda nejedrskih držav EU in članic NATO**

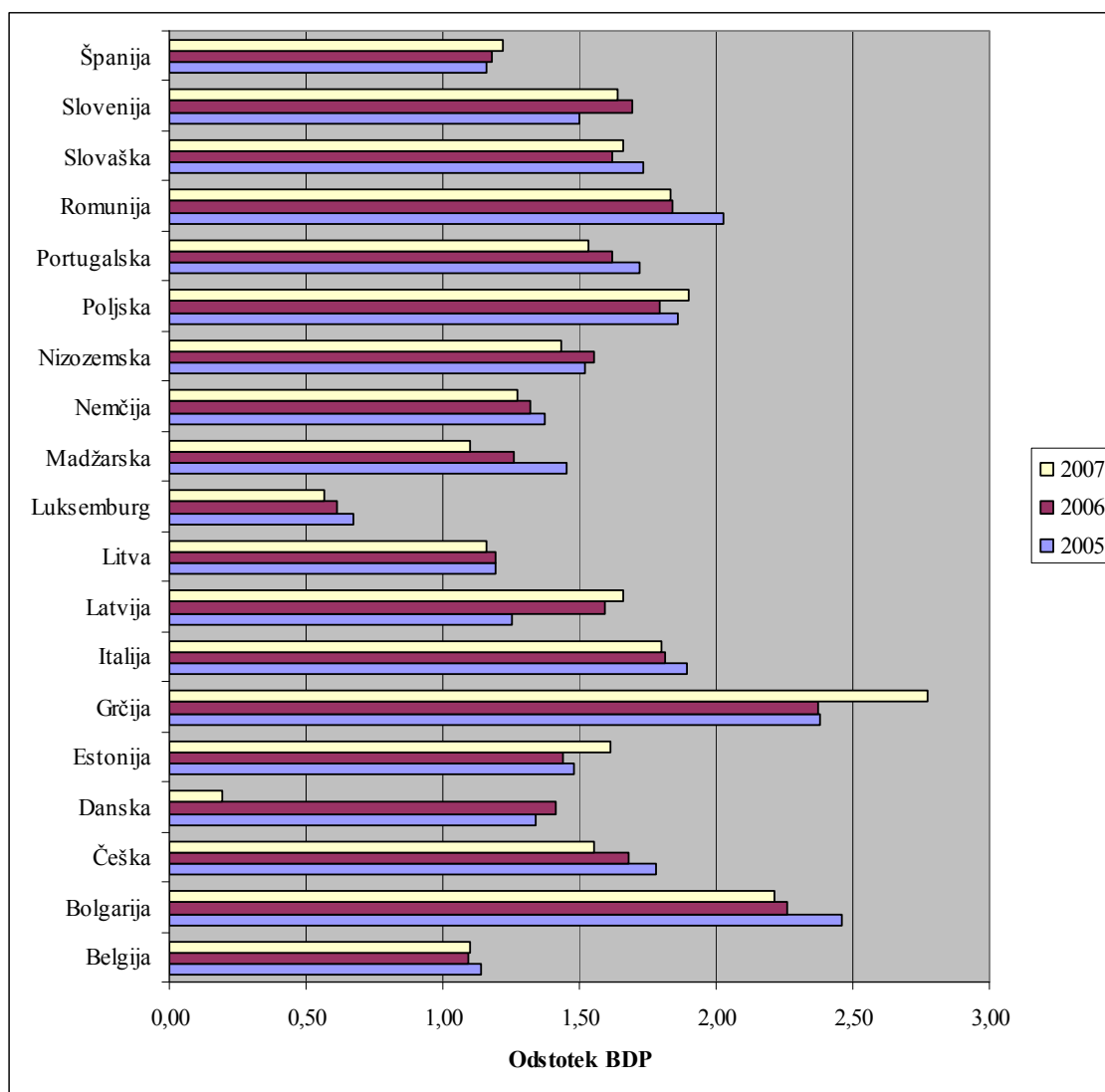

Vir: The Military Balance 2009, 447.

Konec vojaške obveznosti in uvedba poklicnih OS pomeni, da je državljanskega vojaka zamenjal ekonomski človek (Moskos 1986, 67). V tem kontekstu je zanimiva dilema višine ekonomske cene poklicnih in obvezniških OS. Pri razpravljanju o ceni enega in drugega načina popolnjenja OS je treba upoštevati dejstvo, da so obvezniške OS praviloma manj učinkovite, kot pa bi bile v istem okolju poklicne, čeprav je seveda mogoče tudi to, da v določenem okolju poklicne OS ne bi bile boljše od obvezniških, in sicer zaradi posebnih značilnosti posamezne države (politična kultura, tradicija, geopolitični položaj ...) (Kotnik 1994, 147).

In če obstaja dilema, ali so poklicne OS dražje od obvezniških, pa Wyatt (1994, 95) trdi, da je oblikovanje in vzdrževanje rezervne sestave neprimerljivo cenejše kot financiranje primerljive stalne vojaške enote, vprašljiva pa je tu učinkovitost.

Razlogi za nižjo ceno rezervne sestave so po Binkinu (1993, 110) naslednji:

- rezervisti so dejansko honorarni vojaki, zato znašajo stroški za njihovo vzdrževanje praviloma eno šestino stroškov vzdrževanja vojakov stalne sestave;
- stroški za zagotavljanje različnih ugodnosti in nadomestne delovne sile so nižji;
- zaradi manjšega obsega in intenzivnosti urjenja in usposabljanja je mogoč precejšen prihranek pri gorivu, rezervnih delih, strelivu, hrani in drugih sredstvih.

Vendar Dandeker (1994, 133) opozarja, da bo tudi rezervna sestava v prihodnosti dražja, kot je bila do sedaj. Zaradi ohranjanja njihovega obsega ali relativno počasnega zmanjševanja ter povečanje njihove učinkovitosti bodo dodatna finančna sredstva potrebna za:

- izboljšanje pogojev skladiščenja oborožitve in opreme;
- boljše vzdrževanje oborožitve in opreme;
- pogostejše in intenzivnejše urjenje in usposabljanje rezervne sestave;
- in po Kotnik-Dvojmoču (2002, 232) višja nadomestila za zagotavljanje (še) bolj kakovostnega (predvsem poveljniškega) kadra.

Malešič (2003, 181) pa dodaja, da je treba pri analizi ekonomskih stroškov, poleg neposrednih stroškov, namenjenih vojski, upoštevati tudi oportunitetne stroške, ki nastajajo ob odhodu dela produktivne populacije s civilnega področja v vojsko, kar vpliva na gospodarski položaj države.

Kljub vsemu Kotnik-Dvojmoč (2002, 232) meni, da bodo v prihodnosti nižji stroški gotovo eden od pglavitnih vzrokov za še močnejšo naslonitev na rezervno sestavo, čeprav je uporabnost enostranskega ekonometričnega pristopa vsekakor vprašljiva. Poudarjanje ekonomskih koristi, ki izhaja iz omejenosti na ekonomski vidik stroškovno-koristne (ang. cost-benefit) analize, je lahko pretirano in popolnoma zgrešeno, če

zapostavljamo tudi stroškovno-zmogljivostno (ang. cost-efficiency) analizo, ki izpostavlja tudi vprašanje učinkovitosti takšnih OS.

### 3.4.3 Učinkovitost rezervne sestave

Rezervna sestava ima v primerjavi z enotami stalne sestave na razpolago zelo omejen čas za urjenje in usposabljanje. Zato je treba časovnim omejitvam prilagoditi način urjenja in usposabljanja, ki mora biti bolj domišljen in učinkovit, če hočemo doseči primerljivost v izurjenosti z enotami stalne sestave. Posebno pozornost je treba nameniti predvsem usposabljanju in izobraževanju poveljnikov enot rezervne sestave (Brown, Merrill 1990, 272).

Zaradi dvoma v učinkovitost rezervne sestave se predvsem med pripadniki stalne sestave pogosto pojavljajo očitki in resni pomisleki o učinkovitosti in bojni usposobljenosti »priložnostnih« vojakov. Taki pomisleki in negativistični pristopi do bojne usposobljenosti porajajo dvom o smiselnosti organiziranja in oblikovanja rezervne sestave. Kljub temu pa je vedno mogoče in potrebno, da v primeru, ko se neustrezna pripravljenost rezervne sestave dejansko izkaže skozi priprave na bojne operacije, vztrajati pri zahtevi, da se v boj ne pošilja enot, ki niso dosegle predvidene stopnje bojne pripravljenosti, saj bi to pomenilo neodgovorno razpolaganje z življenji vojakov.

Verodostojnost rezervne sestave je dejansko v veliki meri povezana in odvisna od sposobnosti in omejitev stalne sestave. Wyatt (1994, 96) omenja t. i. »starševski učinek«, pri katerem gre za dejstvo, da so lahko rezervne enote samo tako dobre, kot so dobre enote stalne sestave, zato razvoja slednjih nikakor ne smemo zapostavljati na račun prvih. Brown in Merrill (1990, 265) sta to ponazorila s primerjavo, da STAS predstavlja skelet in živčni sistem, ki ga rezervna sestava dogradi z mišicami. Očitno se pri netrdnem skeletu mišice nimajo na kaj opreti.

Vzrok, da so pričakovanja glede pripravljenosti in učinkovitosti rezervne sestave prevelika, je v neupoštevanju mnogih omejitev, predvsem pa v tem, da so pričakovanja premalo realna. Od pripadnikov rezervne sestave, ki imajo letno za sabo do 2 meseca

urjenja in usposabljanja, ne moremo pričakovati istih rezultatov kot od pripadnikov stalne sestave. Doseči je treba, da pripadniki rezervne sestave obvladajo osnovna vojaška znanja, ne pa, da jih obremenimo s prevelikimi pričakovanji, kar zmanjšuje njihovo samozaupanje. Pri rezervni sestavi tudi ne moremo zahtevati, da so posamezniki usposobljeni za več dolžnosti, ampak morajo biti njihove naloge ozko določene, enote pa uporabljene na vnaprej določenih območjih, za kar se lahko primerno pripravijo v časovno omejenih pogojih (Brown, Merrill 1990, 273). V konkretnem primeru bi to lahko pomenilo, da enote rezervne sestave namenimo in usposobimo predvsem ali samo za opravljanje manj zahtevnih podpornih nalog, kot so bojne naloge. Hkrati pa so naloge, ki jih morajo rezervisti opravljati v podpornih enotah, podobne ali celo enake, kot jih opravljajo v civilnem življenju, medtem ko so bojne naloge popolnoma drugačne in jih ni mogoče prenašati iz civilnega okolja.

Kljub vsem pomislekom glede učinkovitosti rezervne sestave velja upoštevati, da kar nekaj držav (Izrael, Švedska, Švica in ZDA) uporablja rezervno sestavo v precejšnjem obsegu tudi za opravljanje zelo zahtevnih nalog v okolju najsodobnejše tehnologije in vojaške tehnike (pilotiranje bojnih letal), kar nedvomno dokazuje, da je rezervna sestava ob pravilnem pristopu lahko primerno dopolnilo in v omenjenem obsegu tudi nadomestek stalni sestavi (Sandler, Hartley 1995, 162-163).

#### **3.4.4 Tekmovalnost med rezervno sestavo in stalno sestavo**

Tekmovalnost med stalno in rezervno sestavo je bolj ali manj značilnost vseh OS. Nekoliko bolj izraženo je v državah s poklicnimi vojskami, v katerih povezanost in soodvisnost med obema strukturama sil ni tako nedvoumna in močno izražena. Binkin (1993, 152) meni, da je poglobiten razlog za tovrstne napetosti pristop »mi proti njim« (ang. we versus they approach). Napetosti pa niso ves čas enako intenzivne, saj so, če je obseg obrambnega proračuna konstanten ali če se povečuje, bolj umirjene, vendar ne tudi odpravljene.

Izrazita dvojna in bolj uravnotežena struktura OS glede na stalno in rezervno sestavo bo še okrepila že obstoječe napetosti znotraj institucije. Predvsem bo treba prepričati pripadnike stalne sestave, da rezervisti niso več amaterji, ampak da ob primerljivi



opremljenosti in oboroženosti ter ob izdatnejšem urjenju in usposabljanju lahko skoraj enakovredno nastopajo na sodobnem bojišču (Dandeker 1994, 134). Zato je za ohranitev vojaških sposobnosti razvitih industrijskih držav v vedno bolj omejujočih družbenih razmerah treba neprestano krepiti odnose med stalno in rezervno sestavo (Skelton 1993, 11). Velik del dvomov glede ustreznosti povečane vloge rezervne sestave lahko v veliki meri odpravimo z obsežnejšem in intenzivnejšem uveljavljanjem ustreznih nadomestnih prijemov, ki bodo omejili napetosti med obema strukturama in zagotovili povečano podporo ter sodelovanje s stalno sestavo (Kotnik 2002, 237). Dejstvo pa ostaja, da ni mogoče popolnoma odpraviti tekmovalnosti med dvema subjektoma, ampak jo je treba pravilno usmeriti in izkoristiti za to, da se dosežejo še boljši rezultati pri obeh strukturah.

### **3.4.5 Oblikovanje strukturalnega razmerja med rezervno in stalno sestavo**

Strukturno razmerje med stalno in rezervno sestavo mora biti v prvi vrsti določeno na podlagi ciljev nacionalne varnostne strategije oziroma vojaških potreb. Te morajo po Kotnik-Dvojmoču (2002, 237) biti določene na temelju ocene:

- narave in obsega virov (vojaškega) ogrožanja nacionalne varnosti posamezne države;
- možnosti, da se ti viri ogrožanja pojavijo hkrati;
- verjetnosti in pravočasnosti opozorila<sup>6</sup> pred nastopom neposredne nevarnosti.

Pri tem pa ne gre samo za vprašanje splošnega strukturalnega razmerja med rezervno in stalno sestavo, ampak tudi za količinsko in kakovostno razmerje med obema vrstama sil pri izvajanju po obsegu in intenzivnosti omejenih vojaških operacij<sup>7</sup>. Pri slednjih je vprašanje, kako kombinirati pripadnike in/ali enote stalne in rezervne sestave; ali naj bi uporabljali individualizirani pristop, ko bi enote stalne sestave dopolnjevali s

---

<sup>6</sup> V ospredju je vprašanje, ali je mogoče ogrožanje širših razsežnosti predvideti dovolj zgodaj, da lahko dodatno usposobimo dovolj prebivalstva za opravljanje vojaške službe. Treba je upoštevati, da so vojaške grožnje dolgoročno bolj predvidljive, vendar pa se hkrati zaradi vse bolj sofisticiranega in tehnološko izpopoljenega orožja podaljšuje čas, ki je potreben, da vojaka izurimo. Še večje težave pa predstavlja pravilnost taktične uporabe takega orožja, saj se s spremembo orožja spreminja tudi taktična uporaba.

<sup>7</sup> Pri izvajanju po obsegu in intenzivnosti neomejenih vojaških operacij se rezervna sestava uporablja v največjem mogočem obsegu.

posameznimi vojaki ali manjšimi skupinami iz rezervne sestave, ali naj bi se preoblikovale samostojne rezervne enote. Poučne so na primer negativne izkušnje ZDA, ko so izvajali delno in selektivno mobilizacijo rezervnih enot oziroma so vpoklicali samo del, ne pa celotno rezervno enoto ter tak del dodali enotam stalne sestave. V teh primerih so se morali soočiti s slabo povezanostjo takšne nepopolne enote in z nizko moralo, a tudi s težavami pri poznejši mobilizaciji in vključitvi preostanka enote, a tudi s časovno potratnimi administrativnimi postopki (Binkin 1993, 129).

Ena izmed rešitev je obvezni vpoklic celotnih enot, četudi jih v danem trenutku ne potrebujemo v popolni sestavi in se tak ukrep zdi neracionalen, vendar pa take enote sestavljajo tudi nekateri posamezniki, ki so se prostovoljno javili v mirnodobno rezervno sestavo, ob vpoklicu za sodelovanje v bojni akciji pa se pozivu ne bi odzvali prostovoljno. Druga, bolj ustrezna rešitev pa temelji na natančnejšem predvidevanju prihodnjih potreb in se izraža v oblikovanju manjših enot, ki jih ob vpoklicu ni treba razdreti, prav tako pa v uporabi ustrežnejših motivacijskih mehanizmov za vstop v rezervno sestavo, ki v primeru »grožnje« bojne uporabe rezervnih enot ne bi odpovedali (Kotnik-Dvojmoč 2002, 238).

Vendar pa je razmerje med rezervno in stalno sestavo prevečkrat določeno samo s politično odločitvijo in se strokovni argumenti ne upoštevajo (Binkin 1993, 162). Vzrok za to je v dejstvu, da je uporaba rezervnih enot v bojnih akcijah še vedno politično zelo občutljiva tema in tesno povezana z javnim mnenjem. Nekoliko drugačno je stanje, ko gre za pripadnike pogodbene in ne obvezniške rezerve, saj je uporaba in morebitna izguba prostovoljcev v bojnih akcijah za javnost sprejemljivejša.

### **3.4.6 Zagotavljanje kadra za popolnjevanje rezervne sestave**

Tako kot vse organizacije, ki konkurirajo na trgu delovne sile, se tudi OS na kadrovskem področju srečujejo s težavami pri zagotavljanju kakovostnega kadra za stalno sestavo in prostovoljno pogodbeno rezervo. Rezervno sestavo poklicnih OS po Dandekerju (1994, 132-133) praviloma sestavljajo dve kategoriji vojakov:

- nekdanji poklicni vojaki, ki jih pogodba zavezuje, da v rezervni sestavi sodelujejo še določen čas po prenehanju profesionalne/poklicne vojaške službe<sup>8</sup>;
- prostovoljci.

Žal bo zaradi zmanjševanja poklicnih OS tudi v rezervni sestavi vedno manj nekdanjih poklicnih vojakov. Tako bodo morali rezervno sestavo vedno bolj popolnjevati prostovoljci<sup>9</sup>. Da bi pritegnili čim več prostovoljcev, predlaga Segal (1989, 168), tako kot pri pripadnikih stalne sestave, da se uporabi mehanizem trga delovne sile. To pomeni, da je treba v zameno za vojaško službo v rezervni sestavi posamezniku ponuditi ali dovolj veliko plačilo ali dovolj privlačne nedenarne ugodnosti, ki bodo pritegnile dovolj kakovostnega kadra.

Pri uporabi ekonomskih mehanizmov za popolnjevanje rezervne sestave pa po Segalu (1989, 168) pride do manjše učinkovitosti teh mehanizmov kot pri stalni sestavi. Vzrok je v tem, da so plačilo in ugodnosti za profesionalno/poklicno vojaško službo primerljivi z razpoložljivimi civilnimi alternativami, medtem ko je rezervna vojaška služba, ki je v bistvu oblika honorarne službe, manj privlačna od civilnih alternativ. Poleg tega vrhunski posamezniki opravljajo dobro plačano civilno službo, zaradi česar ne čutijo potrebe po dodatnem zaslužku in opravljanju honorarnega dela. Slabosti vojaškega honorarnega dela (vključenost v rezervno sestavo) v primerjavi s civilnimi so naslednje:

- posamezniki se največkrat odločajo za honorarno delo, ker potrebujejo več denarja; torej je pri njihovi odločitvi izredno pomembno število ur honorarnega dela, ki ga lahko opravijo v določeni časovni enoti. Ker je vojaška honorarna služba časovno zelo omejena, je popolnoma nekonkurenčna civilnemu sektorju;
- za razliko od honorarnih del se mora posameznik v rezervni vojaški službi odločiti pravilom za nekajletno pogodbo;

---

Nekdanji poklicni vojaki so z delodajalcem vezani s pogodbo za opravljanje poklicne vojaške službe, kjer gre za pogojno nemoteno izkoriščanje ugodnosti, ki izhajajo iz opravljene poklicne vojaške službe. To pomeni, da je na primer v ZDA posameznik po dvoletni poklicni vojaški službi dolžan še dve leti opravljati rezervno vojaško službo v Selected Reserve in štiriletno vojaško službo v Individual Ready Reserve, če hoče na primer izkoristiti vse izobraževalne ugodnosti, ki mu po pogodbi pripadajo (Sandler, Hartey 1995, 163).

<sup>9</sup> Pri tem sistemu je glavna slabost ta, da v rezervno sestavo vstopajo prostovoljci brez kakršnegakoli predhodnega vojaškega znanja. To seveda velja za čiste poklicne sisteme.

- rezervisti so lahko po potrebi vpoklicani in se morajo odzvati tudi izven predvidenih terminov in za dalj časa, česar civilno honorarno delo ne zahteva. To lahko ogrozi varnost njihove stalne zaposlitve;
- tudi običajna vojaška urjenja in usposabljanja so lahko načrtovana za obdobja, ko posameznika stalni delodajalec zelo težko ali sploh ne more pogrešati, kar je zopet grožnja njihovi stalni zaposlitvi;
- elastičnost plač za vojaško honorarno delo je neprimerno nižja kot v civilnem sektorju.

Zaradi vseh navedenih težav bo treba v državah s poklicnimi OS precejšnjo pozornost nameniti oblikovanju določenih rešitev za popolnjevanje rezervne sestave. Ali so to dovolj veliki razlogi za razmišljanje o alternativnih služenjih in kako se z navedenimi težavami spopadajo v SV, bom predstavil v kasnejših poglavjih.

## 4 ZGODOVINA IN RAZVOJ REZERVNE SESTAVE SV

### 4.1 Nastanek in razvoj teritorialne obrambe

Po ukinitvi in preoblikovanju Narodnoosvobodilne vojske in partizanskih odredov Slovenije (NOV in POS) po koncu 2. svetovne vojne, je bila partizansko-teritorialna oblika vojaškega organiziranja v Jugoslaviji in tako tudi v Sloveniji ukinjena. Po Informbiroju<sup>10</sup> leta 1948 je bila teritorialna oblika vojaškega organiziranja ponovno uvedena, vendar le v okviru Jugoslovanske ljudske armade (JLA). Pomemben premik, ki je vplival tudi na kasnejšo osamosvojitvev Slovenije in nastanek SV, je intervencija Varšavskega pakta na Češkoslovaško 21. avgusta 1968<sup>11</sup>. Sovjetska intervencija je namreč v vojaških krogih sprožila vrsto ugibanj, med drugim tudi, ali je centralizirana vojska, kakršna je takrat bila, sposobna zaustaviti napadalca, zato je zvezna skupščina Socialistične federativne republike Jugoslavije (SFRJ) leta 1968 sprejela zakonodajo, ki je del pristojnosti s področja obrambe prenesla na republike.

Po Švajncerjevem (1992, 205) mnenju je bil vzrok za novo organiziranost OS tudi poskus zadostitve nenehnih želja nekaterih republik, zlasti Slovenije in Hrvaške, po vrnitvi vsaj delne samostojne vojaške organiziranosti. Razvoj teritorialne obrambe (TO) v Sloveniji se je začel 20. novembra 1968 z ustanovitvijo Glavnega štaba za splošno ljudsko obrambo. Za njim so bili postavljeni conski štabi in poveljstva partizanskih enot. Nova vojaška organizacija se je zgledovala po narodnoosvobodilnemu boju (NOB), tudi poveljevali so ji nekdanji partizanski poveljniki in upokojeni oficirji JLA.

Vsi štabi in poveljstva partizanskih enot na ozemlju vsake od republik so bili podrejeni republiškem štabu. Ta je republiškem izvršnemu svetu odgovarjal za organizacijo,

---

<sup>10</sup> Informbiro oz. Konfirmbiro oz. Informacijski biro komunističnih partij je mednarodno svetovalno in usmerjevalno telo devetih evropskih komunističnih in delavskih partij, ki je v obdobju 1947–1956 imelo cilj, da uskladi delovanje teh partij. Ustanovljen je bil septembra 1947. Do poletja 1948 je bilo središče Informbiroja v Beogradu, po sporu s Komunistično partijo Jugoslavije (KPJ) pa v Bukarešti (<http://www.educa.fmf.uni-lj.si/izodel/sola/2005/ura/zakosek/stran/ostalo/informbiro.htm>).

<sup>11</sup> Leta 1968 je prišlo do intervencije sil Varšavskega pakta na Češkoslovaškem. Ta intervencija je bila na področju vojaških spopadov med socialističnimi državami še korak naprej od posega na Madžarskem pred 20. leti. V intervenciji so sodelovale sile petih držav: Sovjetske zveze, DR Nemčije, Poljske, Madžarske in Bolgarije. Intervencije ni nihče zahteval, pač pa so bile vse zakonite češkoslovaške oblasti, partijske in državne proti njej. Sile, ki so sodelovale, niso bile nameščene na Češkoslovaškem, ampak so vdrle od zunaj (Rapoša 1981, 408).

mobilizacijo, oborožitev in opremo, federaciji pa za načrtovanje in uporabo enot ob morebitni agresiji. Poveljnik republiškega štaba je bil podrejen neposredno poveljniku oboroženih sil SFRJ. Za republiški štab, šest območnih štabov, je za opremljanje, vzgojo in oborožitev enot, ki so jih ustanovili ti štabi, zagotavljala denar republika iz proračuna, po enakem principu pa so financirale svoje enote občine in delovne organizacije. Ker je vodstvo TO Slovenije odgovarjalo tistemu, ki jo je financiral, ker je poveljevanje potekalo v slovenskem jeziku in ker je imela TO celo drugačno uniformo, jo je večin Slovencev jemala za slovensko vojsko, za naslednico slovenske partizanske vojske, k je bila leta 1945 kljub drugačnim obljubam in dogovorom<sup>12</sup> z Beogradom ukinjena (Munda 2001, 26).

Štab je deloval pod mentorstvom Matije Mačka, ki mu je slovensko politično vodstvo zaupalo operativno spremljanje dogajanja v TO. Maček se je zavzemal za to, da morajo biti enote TO "izurjene, dobro oborožene in mlade", ker pa so bili po vojaškem razrezu v TO razporejeni predvsem starejši letniki, so začeli vključevati prostovoljce, mladinke in mladince. V Sloveniji je bilo leta 1969 skupaj 31.284 pripadnikov TO, razporejenih v 54 štabov ljudske obrambe in 331 enot. Sicer pa se je TO v Sloveniji že od njene ustanovitve razvijala drugače kot v ostalih republikah zvezne države. Tako so mnogi izmed njenih maloštevilnih poklicnih pripadnikov in še bolj njen večinski rezervni sestav v njej videli ponovno obuditev ideje slovenske vojske, kar se je kot pravilno še posebej izkazalo v osamosvojitveni vojni. Po zamenjavi vodstva TO leta 1990 je v zelo kratkem času v pripravah na obrambno vojno in v njej ta prešla v eno najtežjih oblik delovanja, to je delovanje na začasno zasedenem ozemlju, kjer je imel nasprotnik premoč v tehnično-materialnih sredstvih, absolutno pa v oklepni mehanizirani in letalski komponenti<sup>13</sup>.

Največje breme oblikovanja, organizacije in priprav TO Slovenije so na svojih plečih nosili v TO razporejeni rezervni častniki slovenskega rodu, nekdanji partizani in mlajši, ki so te velike in odgovorne obveznosti opravljali z vso predanostjo ob svoji redni

---

<sup>12</sup> Na drugem zasedanju AVNOJ-a je Tito slovenskemu generalu Jaki Avšiču zagotovil, da bo slovenska vojska po vojni ostala in da bo v njej poveljevalni jezik slovenski. Zaradi razvoja dogodkov ob koncu vojne, mednarodnih razmer, izvedba revolucije in sovjetskega vpliva na preoblikovanje partizanske vojske v regularno armado se to ni zgodilo (Repe 2002, 197).

<sup>13</sup> <http://www.sta.si/vest.php?s=s&id=1339402&pr=3>

zaposlitvi. Vodili niso majhne vojske, saj je le-ta v določenem obdobju štela tudi preko osemdeset tisoč mož v devetnajstih brigadah in drugih enotah TO<sup>14</sup>.

#### **4.2 Namen in naloge teritorialne obrambe**

Osnovni namen TO je bil vodenje oboroženega boja. Sposobna je bila, da skupaj z JLA in drugimi silami SLO izvaja oborožen boj na celotnem prostoru in akvitoriju Jugoslavije, tako na fronti kot tudi na začasno zasedenem ozemlju ter v lastnem zaledju. Naloge TO so bile vojaško-strateške in politično-družbene v vojni kot v miru. To naj bi bila s svojo organiziranostjo sposobna izvajati bojne naloge ter hkrati omogočati nemoteno delovanje »samoupravnega« sistema. S svojo zasnovano in masovnim pristopom ter bojno usposobljenostjo je imela v miru tudi nalogo odvrčanja. V določenih samozaščitnih nalogah so TO lahko uporabili za vzdrževanje javnega reda in miru. V okviru celostnega sistema DS je imela vlogo in nalogo boja proti diverzantskim, terorističnim in drugim silam specialne vojne, obenem pa tudi preprečevanje vseh kontrarevolucionarnih akcij proti SFRJ (Živković 1985, 192).

Enote TO naj bi bile sposobne samostojnega delovanja pri obrambi mest in naselij. Organizirale in razvijale naj bi protidesantno obrambo, sodelovale naj bi pri različnih oblikah reševanja prebivalstva v porušeni naseljih, sposobna naj bi bila odpravljati posledice radioloških-kemičnih-bioloških (RKB) napadov, iskale naj bi neeksplozivna ubojna sredstva (NUS) in sodelovale pri njihovem uničenju (Kladnik v Markovič 2009, 11).

#### **4.3 Organiziranost teritorialne obrambe**

V zakonu o narodni obrambi, ki je bil objavljen v Beogradu 12. februarja 1969, je bilo opredeljeno, da tvorijo oborožene sile celoto, organizirane pa so v formacijah JLA in v formacijah TO. Kakšna sta organizacija in dejavnost TO, je bilo opredeljeno v drugem poglavju tega zakona. Določeno je bilo, da se enote TO samostojno ali skupaj z JLA z

---

<sup>14</sup> <http://www2.gov.si/up-rs/2002-2007/bp-mk.nsf/dokumenti/19.11.1998-97-02>

orožjem bojujejo zoper sovražnika in da so občine, pokrajine in republike ter delovne organizacije odgovorne za organiziranje in pripravo svojih enot TO. V 48. členu je že na začetku zapisano, da je republika (in pokrajina) odgovorna za organizacijo TO. Podobne opredelitve o splošni narodni obrambi in splošnem narodnem odporu so zapisane tudi za občine<sup>15</sup>.

Enote TO so bile formirane v različne sestave in moči, od skupine vojakov do brigade, odvisno od namenov in nalog. Po namenu in drugih lastnostih se je TO delila na dve osnovni vrsti: združene enote in druge velike sestave, ki so tvorile manevrske enote, in na manjše sestave, ki so tvorile prostorske enote. Manevrske enote so predstavljale t. i. udarni del in glavno manevrsko silo TO, katere osnovni namen je bilo izvajanje širših ofenzivnih delovanj. To so bile večje formacijske sestave, ki so bile po ognjeni moči, opremljenosti, gibljivosti in bojni sposobnosti sposobne samostojno ali v sodelovanju z ostalimi enotami TO in operativno armado izvajati različna bojna delovanja večjega obsega, na večjem območju in v vseh vojnih pogojih. Prostorske enote so bile zelo številčne, organizirane so bile v mestnih skupnostih, občinah in osnovnih in drugih organizacijah združenega dela (OZD), za izvajanje bojnih aktivnosti in izvrševanje nalog družbene samozaščite (Živković v Novak 2005, 30).

#### **4.4 Rezervna sestava po letu 1991**

Z odhodom zadnjega okupatorskega vojaka z ozemlja Slovenije se je začelo preoblikovanje TO. Slovensko predsedstvo je 3. februarja 1992 sprejelo splošni načrt organizacije, opremljanja in oboroževanja ter usposabljanja TO, na osnovi katerega so izdelali projekt njene prihodnje organizacije (Vilar 1999, 14). TO naj bi po načrtih štela okrog 55.000 mož, večinski del pa so še vedno predstavljali pripadniki obvezne rezervne sestave. Tako so TO sestavljali pripadniki stalne sestave in pripadniki obvezne rezervne sestave. Mirnodobna sestava se je popolnjevala z osebami stalne sestave teritorialne obrambe ter vojaki na služenju vojaškega roka, vojni sestav TO pa se je popolnjeval z mirnodobno sestavo ter obvezniki iz rezervnega sestava. Koncept TO je slonel na stalnem jedru ter na množičnosti in pripravljenosti obvezne rezervne sestave.

---

<sup>15</sup> [http://www.velenje.zvvs.si/publikacije/to\\_na\\_slovenskem\\_1968\\_1990.pdf](http://www.velenje.zvvs.si/publikacije/to_na_slovenskem_1968_1990.pdf)



Organizirala se je v dveh funkcionalnih sestavinah, ki sta se med seboj dopolnjevali glede na strateško vlogo, organizacijo in zmogljivosti<sup>16</sup> (glej shemo 4.1).

**Shema 4.1: Struktura TO Republike Slovenije od 1991 do 1994**

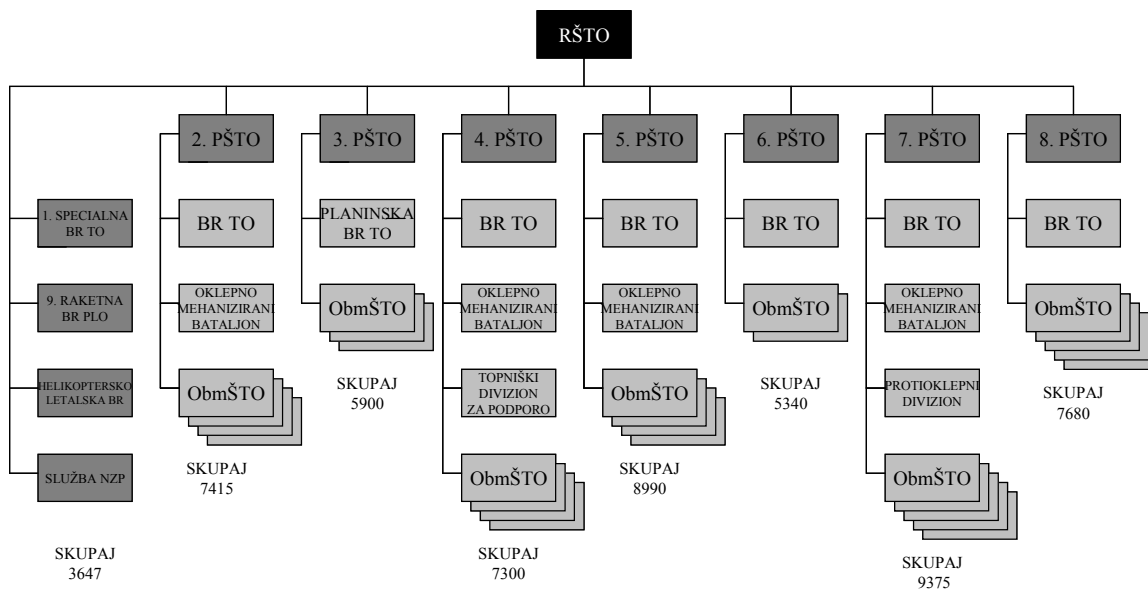

SKUPAJ V TERITORIALNI OBRAMBI REPUBLIKE SLOVENIJE  
55674 PRIPADNIKOV

Vir: Vilar 1999, 16.

S sprejetjem Zakona o obrambi leta 1994 se je Teritorialna obramba Republike Slovenije preimenovala v Slovensko vojsko. Marca 1994 pa je bil podpisan dokument Partnerstvo za mir. S tem se je začelo prilagajanje strukture Slovenske vojske vojaškim organizacijam držav članic NATA. Leta 1995 je bila sprejeta doktrina vojaške obrambe, tri leta kasneje še strategija vojaške obrambe in strategija vključevanja v NATO, ki so pospešile prehod SV na poklicno vojsko. Decembra 2001 pa je bil sprejet Splošni dolgoročni program

<sup>16</sup> TO je imela v svoji mirnodobni sestavi samo toliko pripadnikov, kolikor je bilo nujno potrebno za uresničevanje mirnodobnih nalog. Ta del je svoje delo opravljal pretežno poklicno, deloma pa se je popolnjeval tudi z vojaki na služenju vojaškega roka. Večji del oboroženih sil se je oblikoval kot njihova rezervna sestava na podlagi splošne vojaške obveznosti ob upoštevanju pravice do ugovora vesti.

razvoja in opremljanja Slovenske vojske (Ur.l. RS, št. 97/2001), ki je predvideval le še 26.000 pripadnikov vojne sestave. 14. maja 2002 je Državni zbor sprejel Zakon o spremembah in dopolnitvah Zakona o obrambi. Vsebuje določbe, ki se nanašajo na novo organizacijo vojske, katerih bistvo je zmanjšanje vojne sestave, drugačna struktura in drugačna porazdelitev pristojnosti med generalštabom in operativno ravno. Julija 2002 je Vlada sprejela spremembe Zakona o vojaški dolžnosti in jih poslala v parlamentarno obravnavo. 26. septembra 2002 je Državni zbor zakon sprejel soglasno. Potrjen je bil vladni predlog, da se preneha izvajanje nabora do 31. 12. 2003, da se preneha napotitev na služenju vojaškega roka do 30. 6. 2004 ter da se ukine obvezna rezerva do konca leta 2010. Delež pripadnikov obvezne rezervne sestave se je z leti postopoma zmanjševal do njihove popolne ukinitve 31. 12. 2009. Ukinjene so bile tudi vse enote, ki so se popolnjevale izključno s pripadniki obvezne rezerve. Na podlagi Uredbe o pogodbenem opravljanju vojaške službe v rezervni sestavi Slovenske vojske iz leta 2002 je SV že 23. 12. 2002 sprejela prvih 117 pripadnikov pogodbene rezerve, ki so popolnili prvo četo v 132. GORB<sup>17</sup>.

---

<sup>17</sup>[http://www.dnevnik.si/tiskane\\_izdaje/dnevnik/39621?url=http://www.dnevnik.si/tiskane\\_izdaje/dnevnik/39621](http://www.dnevnik.si/tiskane_izdaje/dnevnik/39621?url=http://www.dnevnik.si/tiskane_izdaje/dnevnik/39621)

## **5 STRUKTURA SLOVENSKE VOJSKE IN UMESTITEV REZERVNE SESTAVE**

### **5.1 Vrste sil Slovenske vojske**

#### **5.1.1 Delitev glede na vlogo v bojnem delovanju**

Glede na vlogo v bojnem delovanju se sile SV delijo na sile za bojevanje, sile za bojno podporo, sile za zagotovitev delovanja in sile za podporo poveljevanja.

Osnovni namen sil za bojevanje je, da z ognjeno močjo in manevrom v neposrednem spopadu porazijo sovražnika. V sile z bojevanje sodijo oklepne enote, pehotne enote in enote za specialno delovanje.

Sile za bojno podporo so namenjene zagotavljanju ognjene podpore in operativne podpore silam za bojevanje. V sile za bojno podporo sodijo inženirske enote, artilerijske enote, obveščevalne in izvidniške enote, enote radiološko, kemične in biološke obrambe, enote zračne obrambe, enote za elektronsko bojevanje, mornariške enote, enote vojaške policije in letalske enote.

Sile za zagotovitev delovanja so namenjene zagotavljanju možnosti za delovanje in ohranjanju vzdržljivosti sil. V sile za zagotovitev delovanja sodijo logistične enote, enote za zračni transport, letalske in mornariške baze ter zdravstvene enote.

Sile za podporo poveljevanja so namenjene podpori funkcij poveljevanja in zagotovitvi možnosti za neprekinjeno poveljevanje. V te sile sodijo poveljniške enote, enote za zveze in enote za nadzor zračnega prostora (Vojaška doktrina 2006, 26).

V shemi 5.1 so prikazane enote SV, ki so označene glede na vlogo v bojnem delovanju.

**Shema 5.1: Sile SV glede na vlogo**

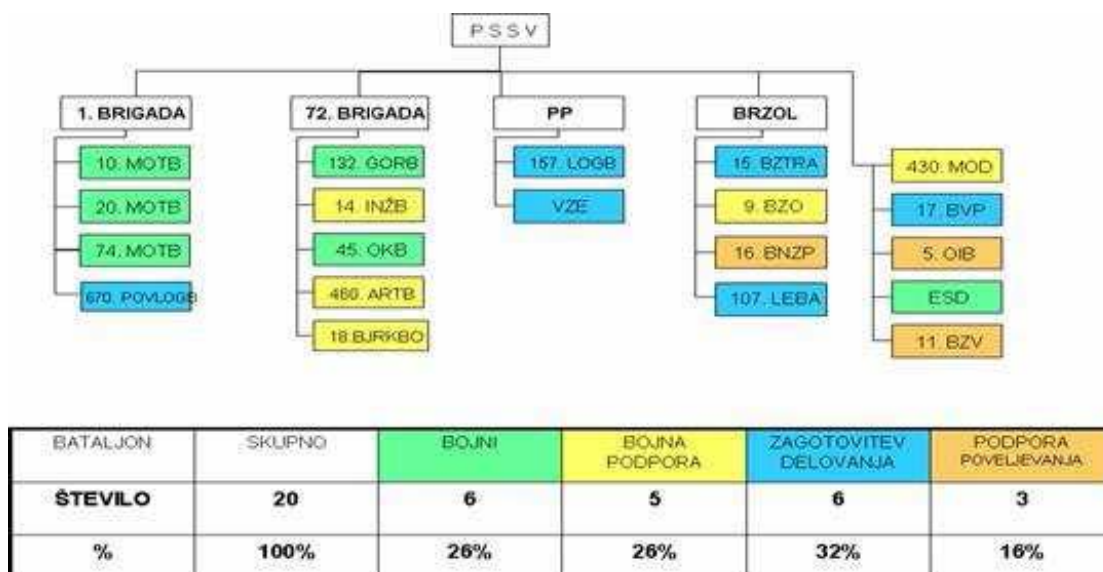

Vir: [www.mors.si/fileadmin/mors/pdf/dokumenti/SPOR2009.pdf](http://www.mors.si/fileadmin/mors/pdf/dokumenti/SPOR2009.pdf)

### 5.1.2 Delitev glede na sposobnost premeščanja

Glede na sposobnost premeščanja se sile SV delijo na premostljive in nepremostljive. Premostljive sile so organizirane, opremljene in usposobljene za uresničevanje svojega poslanstva samostojno ali v sestavi sil zavezništva na slovenskem vojskovališču in na kriznih območjih znotraj in zunaj meja zavezništva. Nepremostljive sile so organizirane, opremljene in usposobljene za uresničevanje poslanstva na nacionalnem ozemlju in v njegovi neposredni bližini (Vojaška doktrina 2006, 26).

### 5.1.3 Delitev glede na pripravljenost za delovanje

Glede na stopnjo pripravljenosti so sile SV razvrščene v tri skupine (glej shemo 5.2):

- sile visoke stopnje pripravljenosti;
- sile nizke stopnje pripravljenosti;
- sile z daljšim časom vzpostavitve pripravljenosti za delovanje.

Sile visoke stopnje pripravljenosti za delovanje, ki dosegajo pripravljenost v roku od dveh do 90 dni, so namenjene posredovanju ob vojaških in nevojaških grožnjah varnosti Republike Slovenije, podpora varnostnemu sistemu in sistemu varstva pred naravnimi in drugimi nesrečami ter v operacijah kriznega odzivanja. Opremljene in usposobljene so za delovanje na celotnem območju države in zunaj nje. Med te sile sodijo vse premostljive sile in sile za nadzor zračnega prostora.

Sile nizke stopnje pripravljenosti za delovanje, ki dosegajo popolno pripravljenost v 91 do 180 dneh, so namenjene predvsem podpori delovanja sil visoke stopnje pripravljenosti in njihovi dopolnitvi pri izvajanju vojaške obrambe Republike Slovenije.

Sile z daljšim časom pripravljenosti za delovanje, ki dosežejo polno pripravljenost v več kot 365 dneh, so namenjene vojaški obrambi in regeneraciji drugih sil. Sile z daljšim časovnim časom pripravljenosti so jedro oblikovanja vojaške strateške rezerve Republike Slovenije (Vojaška doktrina 2006, 27-28).

### Shema 5.2: Vrsta sil SV glede na pripravljenost

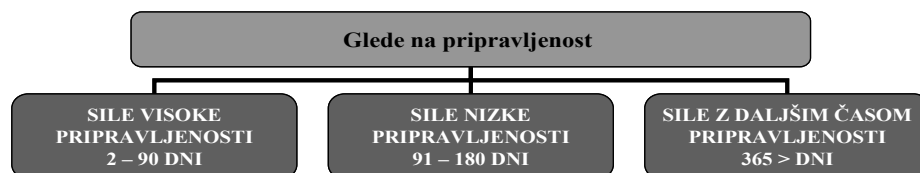

Vir: Vojaška doktrina 2006, 27.

## 5.2 Namensko organiziranje

Namensko organiziranje je temeljno načelo oblikovanja za vse načine in vrste delovanja SV. Sile se organizirajo glede na svoje poslanstvo, prostor in koncept skupnih združenih namenskih sil (Vojaška doktrina 2006, 28).

### **5.2.1 Bojne skupine**

Združevanje enot rodov v četne, bataljonske in brigadne bojne skupine glede na poslanstvo je osnovni pristop organiziranja za bojno delovanje. Združevanje povzroča učinke, ki se medsebojno dopolnjujejo ali krepijo. Vsak del ima sicer različen namen, vendar je namera oblikovati usklajen učinek proti sovražniku.

Zaradi zagotovitve učinkovitosti poveljevanja in usklajenih bojnih delovanj se bojne skupine oblikujejo tudi glede na prevladujoče načine in vrste delovanj v prostoru. V ta namen se predvsem na operativni ravni organizirajo bojne skupine zračne komponente sil SV (Vojaška doktrina 2006, 28).

### **5.2.2 Prostorske sile**

Na podlagi prostorskega pristopa pri organiziranju sil je del SV na taktični ravni oblikovan v sestave, ki jim poveljujejo vojaška teritorialna poveljstva (od 1. 1. 2010 uprave vojašnic). Namenjeni so predvsem delovanju v zaledju in na zasedenem ozemlju. Prostorske sile izvajajo nadzor in varovanje zaledja ter pomembne infrastrukture, upravljajo z vojaško infrastrukturo, opravljajo naloge teritorialne logistike, izvajajo omejeno inženirsko podporo, izvajajo defenzivno delovanje ter delno logistično podporo zavezniškim silam v okviru podpore državi gostiteljici. Prostorske sile so nosilke razvoja vojaške strateške rezerve Republike Slovenije (Vojaška doktrina 2006, 28).

### **5.2.3 Odzivne sile**

Namensko združevanje enot visoke stopnje pripravljenosti v odzivne sile je namenjeno ustvarjanju razmer za učinkovito poveljevanje ter pravočasen in učinkovit odziv na različne oblike ogrožanja Republike Slovenije ali zavezništva. Odzivne sile se oblikujejo glede na poslanstvo in so namenjene obrambi pomembnih območij in infrastrukture, zagotavljanju razmer za mobiliziranje in razvoj sil, boju proti terorizmu

in delovanju proti drugim oblikam nevojaških groženj ter sodelovanju v zaščiti in reševanju. V sestavi teh sil so tudi enote, ki so del zavezniških odzivnih sil.

Odzivne sile so pod neposrednim poveljstvom operativnega poveljstva sil SV ali pod namensko oblikovanim poveljstvom brigadne ravni. Enote v sestavi zavezniških odzivnih sil so pod operativno kontrolo poveljnika teh sil (Vojaška doktrina 2006, 28-29).

#### **5.2.4 Skupne združene namenske sile**

Koncept skupnih združenih namenskih sil (ang. Combined Joint Task Forces – CJTF) je osnovni način delovanja enot SV v sestavi zavezništva pri izvajanju vojaške obrambe Republike Slovenije ali delovanju v operacijah kriznega odzivanja. Koncept zagotavlja prilagodljivo in učinkovito sredstvo za večjo odzivnost, hitrejše oblikovanje in razmestitev ter za učinkovito poveljevanje večnacionalnim silam različnih zvrsti, rodov in služb vojska v zavezništvu.

Sile se organizirajo namensko glede na svoje poslanstvo, združeno območje delovanja (ang. Joint Area Operations – JAO) ter prevladujoči način delovanja. Na operativni ravni silam poveljuje poveljnik združenih sil (ang. Joint Force Commander – JFC), na nižji ravni pa poveljstva zračne, mornariške in kopenske komponente (ang. Component Command – CC) ter poveljstvo specialnih sil. Skladno z načeli organiziranja skupnih združenih namenskih sil se enote SV integrirajo v sestavo posameznih komponent sil in so pod operativno kontrolo poveljnika teh sil. Za uveljavljanje nacionalnih pristojnosti poveljevanja tem enotam na slovenskem vojskovališču poveljuje operativni poveljnik sil SV, na kriznih območjih pa poveljnik slovenskega kontingenta (Vojaška doktrina 2006, 29).

### 5.3 Organizacijska struktura Slovenske vojske

Po 3. členu Zakona o obrambi »obrambo države sestavljata vojaška in civilna obramba. Vojaško obrambo izvajajo samostojno ali v zavezništvu na podlagi mednarodnih pogodb obrambne sile, ki jih sestavlja Slovenska vojska«.

SV je organizirana kot enotna vojska brez delitve na zvrsti. Glede na prostor in potrebe po usklajevanju načrtovanja sil in delovanju v zavezništvu je upoštevana delitev sil znotraj zavezništva za opravljanje nalog na kopnem, v zračnem prostoru in na morju (Kladnik 2006, 56 in Vojaška doktrina 2006, 29).

V SV delujejo rodovi: pehota, oklepne enote, letalstvo, pomorstvo, artilerija, zračna obramba, inženirstvo, radiološko-biološko-kemična obramba in zveze. V SV delujejo naslednje službe: prištabna, služba informatike, sanitetna, intendantska, tehnična in prometna služba (Kladnik 2006, 56).

SV lahko organizira formacijske enote, ki so lahko brigada, bataljon (eskadrilja, divizion), četa (baterija), odred, vod in oddelek. Organizira lahko tudičasne sestave za izvedbo določenih nalog v okviru vojnih operacij, bitk ali bojov ter stabilizacijskih in podpornih delovanj. Za ta namen oblikuje bojne in operativne skupine iz sestave formacijskih enot po modularnem principu (Kladnik 2006, 56).

Generalštab SV, kot organ v sestavi Ministrstva za obrambo Republike Slovenije (MORS), je najvišji vojaški strokovni organ in je organiziran na strateški ravni. Poveljstvo sil je združeno poveljstvo za delovanje na operativni in taktični ravni. Podrejene ima štiri enote na ravni brigade in štiri samostojne bataljone. Na operativni ravni je ravno tako organizirano Poveljstvo za doktrino, razvoj, izobraževanje in usposabljanje (PDRIU). PDRIU je nosilec vojaškega izobraževanja in usposabljanja ter znanstvenoraziskovalnega dela in tehnološkega razvoja Slovenske vojske. Podrejenih ima 13 enot. V shemi 5.3 je podrobneje predstavljena struktura SV.



**Shema 5.3: Struktura SV**

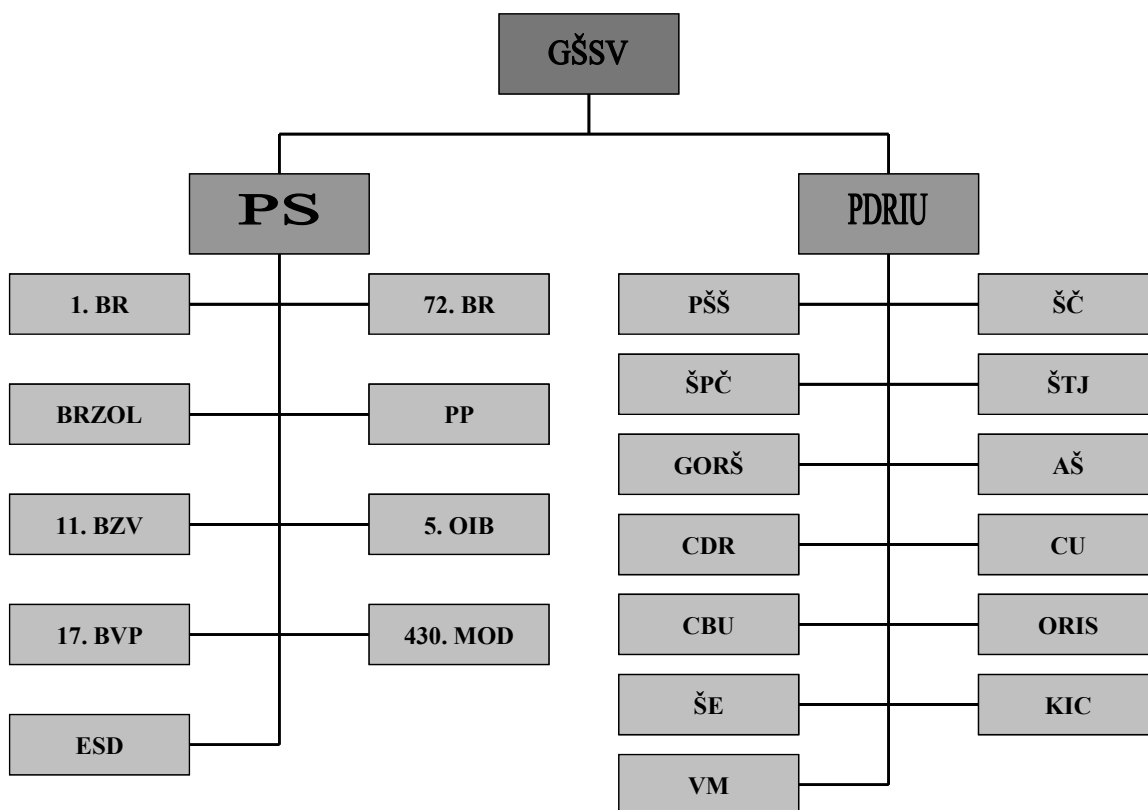

Vir: [www.slovenskavojska.si/struktura](http://www.slovenskavojska.si/struktura)

#### 5.4 Obseg Slovenske vojske

Srednjeročni obrambni program<sup>18</sup> je predvideval, da bo SV leta 2012 imela 8.500 pripadnikov stalne sestave in 5.500 pripadnikov pogodbene rezerve.

Vendar integracija procesov in funkcij, ki so bili predvideni v zadnjem veljavnem srednjeročnem obrambnem programu, ni bila v popolnosti izvedena. Prav tako je analiza pokazala na neskladnost med strateškimi dokumenti, ki usmerjajo razvoj SV (SPOR 2009, 11). V preteklem obdobju se je dinamika zaposlovanja v SV upočasnila.

<sup>18</sup> Srednjeročni obrambni program 2007–2012. Vlada RS, 27. 11. 2006, št. 803-2/2006-58, str. 13.

Konec leta 2008 je primanjkovalo poklicnih vojakov, stanje v pogodbeni rezervi pa tudi ni dosegalo kadrovskega načrta za omenjeno obdobje.

Za oblikovanje in razvoj vojaške strateške rezerve ne bo vzpostavljena posebna struktura izven predvidenega obsega SV. Organizacijske enote Ministrstva za obrambo (MO) bodo zagotovile ustrezne baze podatkov in materialna sredstva. Za aktiviranje zmogljivosti strateške rezerve se bodo ponovno uvedle sestavine vojaške dolžnosti, skladno z zakonom.

Tabela 5.1 prikazuje razvojno, načrtovano in dejansko dinamiko zaposlovanja v SV ter predvideno projekcijo zaposlitev konec leta 2009. Iz tabele je razvidno tudi bistveno zmanjšanje PPRS glede na predhodne načrte. Namesto 5500 oz. 3600 samo 1800 konec leta 2009.

**Tabela 5.1: Primerjava med načrtovanim in dejanskim številom zaposlitev v SV**

Statusi	ReSDPROSV za leto 2008	Kadrovski načrt za leto 2008	Dejansko stanje zaposlitev 31. 12. 2008	Projekcija zaposlitev 31. 12. 2009
<b>STAS</b>				
Častniki	1.160	1.255	1.233	1.141
Podčastniki	2.000	1.840	1.861	1.858
Vojaki	4.340	2.889	2.671	3.163
VVU	Ni predviden	242	272	304
NVU	Ni predviden	458	481	497
Civilne osebe (STD)	500	416	493	519
Civilne osebe (URAD)	Ni predviden	Ni predviden	22	16
<b>SKUPAJ STAS</b>	<b>8.000</b>	<b>7.100</b>	<b>7.033</b>	<b>7.498* (7.600)</b>
<b>PPRS</b>				
Častniki	237	56	38	35
Podčastniki	711	167	89	80
Vojaki	2.852	1.931	1.780	1.667
VVU	0	23	7	7
NVU	0	23	12	11
<b>SKUPAJ PPRS</b>	<b>3.800</b>	<b>2.200</b>	<b>1.926</b>	<b>1.800</b>
<b>SKUPAJ v SV</b>	<b>11.800</b>	<b>9.300</b>	<b>8.959</b>	<b>9.298</b>

Vir: <http://www.mors.si/fileadmin/mors/pdf/dokumenti/SPOR2009.pdf>

SV se je z vstopom v zvezo NATO zavestno odločila za majhno, vendar motivirano in izurjeno vojsko. Tako je tudi v kadrovskem načrtu za leto 2010 zapisano, da bo SV šela 7600 poklicnih pripadnikov in 1800 pogodbenih pripadnikov rezervne sestave z možnostjo, da se nekoč povzpne na 2400 pripadnikov.

Da bi ugotovil primerno velikost in razmerje med STAS in PPRS sem primerjal podatke 19 nejezerskih držav EU, ki so hkrati članice NATA. Število OS sem primerjal glede na velikost države in število prebivalcev (glej tabelo 5.2). Število prebivalcev in velikost države je močno linearno in pozitivno povezana s številom STAS.<sup>19</sup> Velikost države je s praktično vrednostjo števila rezervne sestave pozitivno povezana. Nepomembna pozitivna povezanost pa je med številom prebivalstva in številom rezervne sestave.<sup>20</sup> To ugotovitev je mogoče pripisati dejstvu, da so se zmanjševale množične armade na račun rezervne sestave. Standardni odklon pri STAS in rezervni sestavi kot tudi pri skupnem številu vojakov je zelo velik, zato je srednja vrednost pri številu vojakov za te države slab pokazatelj.

**Tabela 5.2: Število vojakov STAS in obvezne rezerve ter velikost in število prebivalcev 19 nejezerskih držav EU, ki so članice NATO**

Država	Število STAS	Število rezerve	Skupno število vojakov	Število STAS na km <sup>2</sup>	Število STAS na število prebivalcev	Število rezerve na km <sup>2</sup>	Število rezerve na število prebivalcev	Število vojakov na km <sup>2</sup>	Število vojakov na število prebivalcev
Belgija	38.844	2.040	40.884	1,27	0,0037	0,07	0,0002	1,34	0,0039
Bolgarija	40.747	302.500	343.247	0,37	0,0056	2,73	0,0417	3,09	0,0473
Češka	24.083	0	24.083	0,31	0,0024	0,00	0,0000	0,31	0,0024
Danska	29.550	53.507	83.057	0,69	0,0054	1,24	0,0098	1,93	0,0151
Estonija	5.300	16.000	21.300	0,12	0,0041	0,35	0,0122	0,47	0,0163
Grčija	156.600	237.500	394.100	1,19	0,0146	1,80	0,0221	2,99	0,0368
Italija	292.983	41.867	334.850	0,97	0,0050	0,14	0,0007	1,11	0,0058
Latvija	5.187	11.204	16.391	0,08	0,0023	0,17	0,0050	0,25	0,0073
Litva	8.850	6.700	15.550	0,14	0,0025	0,10	0,0019	0,24	0,0044
Luksemburg	900	0	900	0,35	0,0019	0,00	0,0000	0,35	0,0019
Madžarska	25.207	44.000	69.207	0,27	0,0025	0,47	0,0044	0,74	0,0070
Nemčija	244.324	161.812	406.136	0,68	0,0030	0,45	0,0020	1,14	0,0049
Nizozemska	40.537	3.339	43.876	0,98	0,0024	0,08	0,0002	1,06	0,0026
Poljska	121.808	222.003	343.811	0,39	0,0032	0,71	0,0058	1,10	0,0089
Portugalska	42.910	210.900	253.810	0,46	0,0040	2,28	0,0198	2,75	0,0238
Romunija	73.200	45.000	118.200	0,31	0,0033	0,19	0,0020	0,50	0,0053
Slovaška	17.445	0	17.445	0,36	0,0032	0,00	0,0000	0,36	0,0032
Slovenija	7.600	2.400	10.000	0,37	0,0038	0,12	0,0012	0,49	0,0050
Španija	221.750	319.000	540.750	0,44	0,0055	0,63	0,0079	1,07	0,0134

Vir: The Military Balance 2009, 111-163.

<sup>19</sup> Koeficient korelacije med velikostjo države in številom STAS je 0,85, med številom prebivalstva in številom STAS pa je 0,89.

<sup>20</sup> Koeficient korelacije med velikostjo države in številom rezervne sestave je 0,61, med številom prebivalstva in številom rezervne sestave pa je 0,34.

Pri vzorcu držav (brez Slovenije) je povprečna vrednost 0,52 vojaka STAS na km<sup>2</sup> ali 10544 vojakov, srednja vrednost pa je 0,38 vojaka STAS na km<sup>2</sup> ali 7673 vojakov. Pri Sloveniji je vrednost 0,37 vojaka STAS na km<sup>2</sup> ali 7600. Povprečna vrednost pri vzorcu držav na število prebivalcev je 0,0041 STAS ali 8311 vojakov, srednja vrednost pa je 0,0032 ali 6513 vojakov. Za Slovenijo je ta vrednost 0,0038 za 7600 vojakov STAS.

Za pripadnike rezervne sestave pa je pri vzorcu držav povprečna vrednost 0,63 na km<sup>2</sup> ali 12868 vojakov in srednja vrednost 0,27 na km<sup>2</sup> ali 5507 vojakov. Pri Sloveniji je vrednost 0,12 ali 2400 vojakov rezervne sestave. Povprečna vrednost za pripadnike rezervne sestave izbranih držav znaša 0,0075 na število prebivalcev ali 15124 vojakov ter srednja vrednost 0,0032 vojaka na število prebivalcev ali 6478 vojakov. Za Slovenijo je ta vrednost 0,0012 za 2400 vojakov rezervne sestave.

Iz zgornje analize lahko zaključim, da bi bilo za Slovenijo primerno cca. 7600 pripadnikov STAS in 5500 PPRS ter da je za Slovenijo ugodnejša primerjava obsega oboroženih sil, če velikost sil primerjamo glede na srednjo vrednost in ne na povprečno vrednost analiziranih držav.

## **5.5 Umestitev pogodbenih pripadnikov rezervne sestave v enote Slovenske vojske**

Na podlagi usmeritev Ministra za obrambo izdela Generalštab Slovenske vojske letni načrt popolnitve s pogodbenimi pripadniki rezervne sestave. Z letnim načrtom se načrtuje popolnitev s PPRS po vojnih enotah, podenotah oziroma osnovnih enotah glede na prednostni vrstni red pri oblikovanju vojnih enot, skladno z vojno formacijo, ločeno za vojake, podčastnike in častnike po številu in vojaškoevidenčni dolžnosti, činu ter drugih pogojih, ki jih morajo izpolnjevati PPRS. Z letnim načrtom se lahko načrtuje do 5% več PPRS po dolžnostih glede na formacije vojnih enot in potrebe po PPRS zaradi nadomestitve tistih, s katerimi je bila pogodba prekinjena<sup>21</sup>.

---





<sup>21</sup> 4. člen Uredbe o pogodbenem opravljanju vojaške službe v rezervni sestavi Slovenske vojske.

Po podpisu pogodbe se PPRS imenuje na formacijsko dolžnost na način, ki je predpisan za imenovanje poklicnih pripadnikov vojske. PPRS se seznanijo z razporedom na način, ki je predpisan za pripadnike stalne sestave. PPRS je lahko zaradi potrebe popolnitve SV imenovan na drugo formacijsko dolžnost, če izpolnjuje vse predpisane pogoje<sup>22</sup>.

**Tabela 5.3: Delež PPRS v enotah SV**

Poveljstvo - enota		delež PPRS
PSSV	11. BZV	51%
	5. OIB	0%
	ESD	0%
	430. MOD	22%
	17. BVP	0%
1. BR	10. MOTB	16%
	20. MOTB	16%
	74. MOTB	17%
	670. POVLOGB	40%
72. BR	132. GORB	84%
	45. OKB	51%
	460. AB	83%
	18. BJRKBO	1%
	14. INŽB	54%
	72. POVLOGV	50%
BRZOL	9. BZO	34%
	16. BNZP	36%
	107. LEBA	32%
	15. BZTRA	0%
PP	157. LOGB	12%
	VZE	26%
	71. POVLOGV	50%

LEGENDA:

	enote za bojevanje
	enote za bojno podpora
	enote za zagotovitev delovanja
	enote za zagotovitev poveljevanja

Vir: prirejeno po Kadrovskem načrtu SV za leto v 2010

<sup>22</sup> 11. člen Uredbe o pogodbenem opravljanju vojaške službe v rezervni sestavi Slovenske vojske.

V tabeli 5.3 so predstavljene enote SV glede na vlogo v bojnem delovanju in delež PPRS v teh enotah. Delež je izračunan na podlagi številčnega stanja pripadnikov stalne sestave v mesecu marcu 2010, ki pa se v prihodnosti ne bo bistveno spremenil, in največjim predvidenim obsegom PPRS, to je 2400 pripadnikov.

V nadaljevanju sem vse analizirane enote razdelil v 5 osnovnih skupin, in sicer v prvo skupino enote, ki v svoji sestavi nimajo predstavnikov PPRS ali pa je ta delež nepomemben, tako kot v 18. JBRKBO, kjer iznaša samo 1 %. V drugo skupino sem razdelil enote, katerih delež PPRS znaša cca. 15 %, v tretjo skupino sem razdelil enote, katerih delež PPRS je najbližje 50 %, ter v četrto skupino sem uvrstil enote, katerih delež PPRS znaša okoli 85%. Peta skupina je postavljena kot alternativa prvi skupini, saj, teoretično gledano, bi imeli lahko tudi take enote, ki se 100 % popolnjujejo s PPRS.

Zanimiva je ugotovitev, da so v vseh skupinah različne enote ne glede na njihovo vlogo, ki jo te enote po doktrini imajo v bojnem delovanju. Po drugi strani pa lahko vidimo, da so v prvi skupini predvsem tiste enote, ki se pri svojem delovanju srečujejo z visoko vojaško tehnologijo, ki zahteva dolgotrajno in specifično usposabljanje za njihovo ravnanje (5. OIB, 15. BZTRA, 18. BJRKBO), ali enote, čigar sama narava njihovega dela zahteva posebno znanje in veščine (17. BVP in ESD). V tabeli 4 so predstavljene enote, ki so razdeljene glede na našete skupine, barva enote pa pomeni vlogo glede na bojno delovanje (glej legendo pri tabeli 5.3).

**Tabela 5.4: Enote SV glede na delež PPRS**

DELEŽ POGODBENIH PRIPADNIKOV REZERVNE SESTAVE V SILAH SV				
0	15	50	85	100
5. OIB	10. MOTB	11. BZV	132. GORB	0
ESD	20. MOTB	16. BNZP	VZE	
17. BVP	74. MOTB	45. OKB	460. AB	
15. BZTRA	157. LOGB	107. LEBA	3	
18. BJRKBO	430. MOD	670. POVLOGB		
5	5	72. POVLOGV		
		71. POVLOGV		
		14. INŽB		
		9. BZO		
		9		

Vir: prirejeno po tabeli 5.3.

V prvo in drugo skupino je tako razvrščenih pet enot, v tretjo skupino devet enot ter v četrto skupino tri enote. Enote, ki bi bila 100 % popolnjena s PPRS, nimamo. Ne glede na delež PPRS v posameznih enotah ugotavljam, da ima kar 18 ali 82 % enot določen delež PPRS v svojih vrstah in samo 4 enote dobesedno nimajo opravka z rezervisti. V tem pogledu so PPRS pomemben faktor v strukturi SV, saj nam ravno rezervisti omogočajo obstoj in delovanje določenih enot. V grafu 5.1 je predstavljen delež enot glede na razvrstitev v skupine po popolnjenosti s PPRS.

**Graf 5.1: Delež enot SV glede na odstotek popolnjenosti s PPRS**

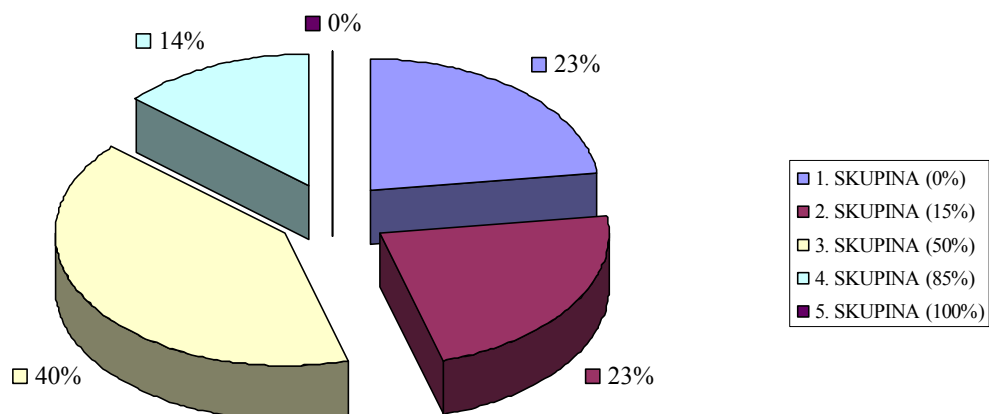

Vir: po tabeli 5.4.

## **6 VLOGA IN NALOGE SLOVENSKE VOJSKE TER DELEŽ REZERVNE SESTAVE**

### **6.1 Pravne podlage za izvajanje nalog Slovenske vojske**

Naloge SV so določene z Zakonom o obrambi, z Zakonom o službi v SV pa se določajo oblike in načini izvajanja nalog SV. Pri tem se upoštevajo tudi mednarodne pogodbe in pravila mednarodnih organizacij. SV izven države lahko opravlja tudi naloge, ki jih v Republiki Sloveniji opravljajo drugi državni organi, če so bili pripadniki na opravljanje takih nalog napoteni. Vlada po potrebi odloči o vrsti nalog in omejitve pri njihovem izvajanju, ki jih morajo upoštevati pripadniki SV med vojaško službo izven države (ZSSlovV 2007, 22. in 25. člen).

Poslanstvo in naloge SV (glej shemo 6.1) so določene z Zakonom o obrambi. Zakon v 37. členu opredeljuje naslednje naloge:

- izvaja vojaško izobraževanje in usposabljanje za oborožen boj in druge oblike vojaške obrambe;
- zagotavlja potrebno ali zahtevano pripravljenost;
- ob napadu na državo izvaja vojaško obrambo;
- ob naravnih in drugih nesrečah v skladu s svojo organizacijo in opremljenostjo sodeluje pri zaščiti in reševanju;
- izvršuje obveznosti, ki jih je država sprejela v mednarodnih organizacijah in z mednarodnimi pogodbami.

V 4. odstavku 37. člena je navedeno tudi, da »Slovenska vojska lahko sodeluje s policijo pri širšem varovanju državne meje v notranjosti državnega ozemlja v skladu z načrti in po predhodni odločitvi vlade. Pripadniki Slovenske vojske pri opravljanju teh nalog nimajo policijskih pooblastil«.

Tako so v Vojaški doktrini (2006, 24) v 4. poglavju, na podlagi Zakona o obrambi naloge razdeljene na bistvene in druge naloge.



## Shema 6.1: Poslanstvo in naloge SV

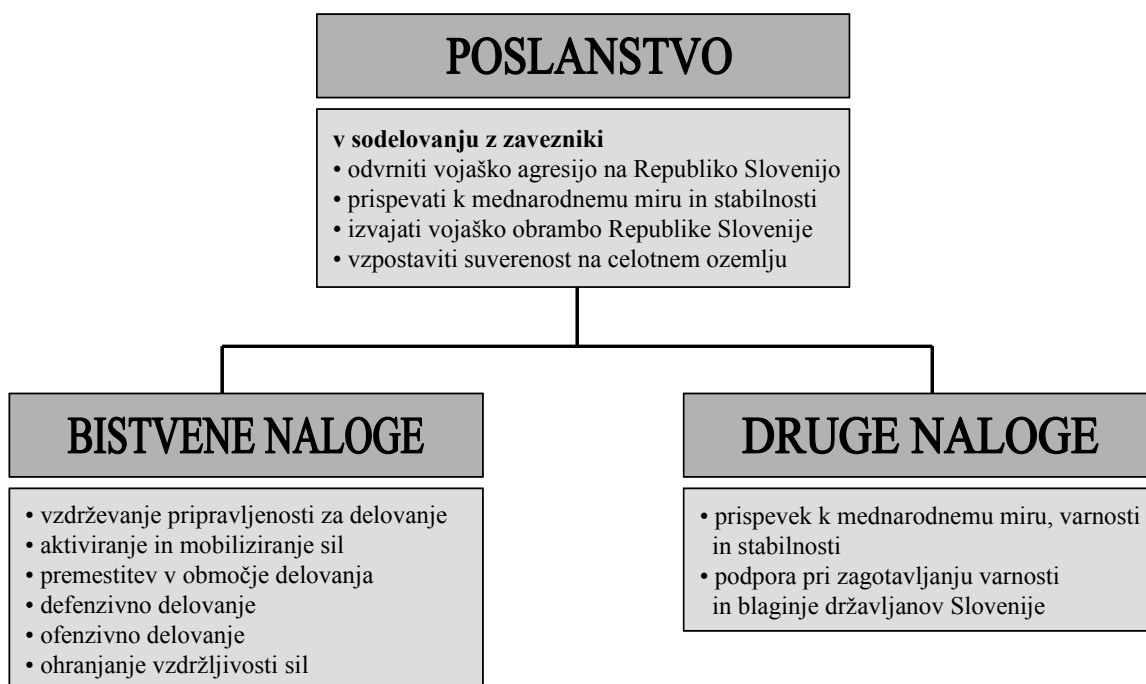

Vir: Vojaška doktrina 2006, str. 24.

### 6.2 Naloge Slovenske vojske v domovini

Vojaška doktrina iz leta 2006 tovrstne naloge opredeljuje kot podporno delovanje. Podporno delovanje je namenjeno uporabi zmogljivosti SV na različnih področjih v miru in vojni, ko obseg aktivnosti presega sedanje civilne zmogljivosti ali ko je potrebna njihova dopolnitev.

Podporno delovanje SV je usmerjeno v podporo sistemu varstva pred naravnimi in drugimi nesrečami ter v podporo drugim državnim organom in organizacijam pri zagotavljanju varnosti in blaginje državljanov Republike Slovenije. SV izvaja naslednje vrste podpornega delovanja (Vojaška doktrina 2006, 83):

- zaščita, reševanje in pomoč ob naravnih in drugih nesrečah;
- zagotovitev varnosti;
- boj proti terorizmu;
- iskanje in reševanje;

- evakuacije nevojaškega osebja;
- sodelovanje s civilnimi organizacijami;
- zaščita kritične infrastrukture in virov oskrbe.

SV ima na osnovi raznih zakonov in predpisov različne obveznosti in dolžnosti v sistemu varstva pred naravnimi in drugimi nesrečami.

Sodelovanje SV pri zaščiti in reševanju se odvija v okviru državnih načrtov zaščite in reševanja. Konkretna naloga SV pri zaščiti in reševanju pa so zelo natančno opredeljene s t. i. Ujmami oz načrti delovanja SV pri zaščiti, reševanju in pomoči v primeru poplave, potresa, požara, nesreč v gorah, jedrskih nesreč, velikega snega in žleda, letalskih nesreč, železniških nesreč, nesreč na morju in na področju protibiološke ter protibakteriološke zaščite (skupaj 10 načrtov), ki jih je izdelal GŠSV, podrejena poveljstva in enote pa na tej podlagi izdelujejo svoje načrte. Načrti so se na najvišjem nivoju začeli izdelovati leta 1999 in se še izdelujejo. Skupna značilnost vseh naštetih načrtov je v predvidevanju usposabljanja za izvedbo nalog zaščite in reševanja kot element rednega usposabljanja vojaških enot. V tem smislu se je v zadnjih letih izvedlo več tovrstnih vaj (Prezelj 2005, 325).

O sodelovanju SV pri zaščiti in reševanju odloča Vlada, v nujnih primerih pa minister za obrambo na predlog poveljnika Civilne zaščite oziroma načelnika GŠSV po pooblastilu ministra za obrambo. Za odločanje o izvedbi nalog, za katere je potreben kratek odzivni čas, lahko odloča tudi poveljnik PS (angažiranje helikopterjev in posadk v primeru nesreč v gorah ter ob gašenju požarov). Glavni cilj SV v primeru naravnih in drugih nesreč je predvsem preprečevanje pojavov ter zmanjševanje posledic nesreč, ki prizadenejo pripadnike, objekte ali sredstva SV oziroma z drugimi besedami zaščita in reševanje lastnih sil, takoj za tem pa sledi pomoč drugim strukturam oziroma civilnemu prebivalstvu v primeru nesreč glede na zahtevo pristojnih organov (Metul 2005, 18). Dežurna posadka helikopterja je v letu 2009 opravila 138 posredovanj, 180 ur letenja, prepeljala 146 poškodovancev, 314 reševalcev in približno 10.000 kilogramov opreme.

Sodelovanje SV v primeru naravnih in drugih nesreč je precej omejeno in čeprav so posamezne enote in pripadniki sodelovali ob nesrečah, kot so bile: potres v Posočju 1998, poplave istega leta, plaz pod Mangartom in požar v Gorenju leta 2000, pa je bilo

sodelovanje vojske večinoma vezano na zagotavljanje helikopterskih prevozov (Klinar 2007, 64).

Tudi Prezelj ugotavlja, da je aplikacija sistemskih pravil v praksi občasno težavna. Prišlo je npr. do dogodkov, ko so bile nekatere občine zainteresirane za posredovanje SV, vendar štab CZ te pomoči ni odobril, ker niso bila izrabljena vsa civilna sredstva. Po drugi strani pa so se pojavili primeri očitne kršitve pravil za uporabo SV pri zaščiti, reševanju in pomoči (npr. čiščenje snega v zasebnem teniškem klubu) (Prezelj 2005, 325).

### **6.3 Naloge Slovenske vojske v tujini**

SV je svoje pripadnike prvič napotila v operacijo kriznega odzivanja 14. maja 1997. Prvi so bili na humanitarno operacijo Alba v Albaniji napoteni zdravstvena enota Slovenske vojske in štirje častniki za povezavo, od takrat naprej pa se je število pripadnic in pripadnikov Slovenske vojske postopoma povečevalo. Februarja 2007 je SV prvič v svoji zgodovini v operacijo napotila enoto velikosti bataljona, ki je prevzela lastno območje odgovornosti in poveljevala pripadnikom tuje vojske, članice zveze NATO. Danes je težišče delovanja Slovenske vojske v mednarodnih operacijah in misijah na Kosovu in v Afganistanu, njeni pripadniki pa so prisotni še v Bosni in Hercegovini, Libanonu in Siriji.

SV z delom svojih sil deluje še v bojni skupini Evropske unije (EU Battle Group – EU BG) in NATO odzivnih silah (Nato Response Force – NRF), ki so namenjene delovanju na operacijah znotraj in zunaj meja zavezništva<sup>23</sup>.

Pripadniki SV so na podlagi Zakona o obrambi in na podlagi Zakona o službi v SV prejeli pogodbo o zaposlitvi, ki jih med drugimi obvezuje, da jih delodajalec lahko napoti na opravljanje vojaške službe izven države. Seveda imajo delavci bolj ali manj upravičene zadržke (zdravstveni, socialni....), kar pa predstavlja že določen problem, ko se na misijo ne pošiljajo samo določene skupine, sestavljene iz posameznikov, ampak se

---

<sup>23</sup> [www.slovenskavojska.si/mednarodno-sodelovanje/mednarodne-operacije-in-misije](http://www.slovenskavojska.si/mednarodno-sodelovanje/mednarodne-operacije-in-misije)

na misije pošiljajo enote kot celote (10. MOTB in 20. MOTB na Kosovu). V teh primerih je izredno pomembna vloga poveljnika enote in uporaba motivacijskih mehanizmov.

Iz tabele 6.1 je razvidno, da je konec leta 2009 v mednarodnih operacijah in misijah (MOM) sodelovalo 512 pripadnikov SV.

**Tabela 6.1: MOM s sodelovanjem SV v letu 2009**

Mednarodne operacije in misije - število pripadnikov SV	7. 9.	28. 9.	10. 11.	30. 11.	30. 12.
Afganistan - ISAF, NATO	81	81	85	69	69
Bosna in Hercegovina - JOINT ENTERPRISE, NATO	5	5	5	2	2
Kosovo - KFOR, NATO	398	398	388	386	395
Makedonija - JOINT ENTERPRISE, NATO					1
Srbija - JOINT ENTERPRISE, NATO	2	2	3	3	3
Bosna in Hercegovina - ALTHEA, EU	26	26	25	29	25
Somalija - NAVFOR ATALANTA, EU	-	1	1	1	1
Libanon-UNIFIL, ZN	14	14	14	14	14
Sirija - UNTSO, ZN	2	2	2	2	2
<b>Skupaj</b>	<b>528</b>	<b>529</b>	<b>523</b>	<b>506</b>	<b>512</b>

Vir: [www.slovenskavojska.si/mednarodno-sodelovanje/mednarodne-operacije-in-misije](http://www.slovenskavojska.si/mednarodno-sodelovanje/mednarodne-operacije-in-misije)

#### **6.4 Vloga pogodbenih pripadnikov rezervne sestave pri izvajanju nalog v Slovenski vojski**

Pravice in dolžnosti PPRS so opredeljene v 12. členu 4. poglavja Uredbe o pogodbenem opravljanju vojaške službe v rezervni sestavi Slovenske vojske. Četrty odstavek pravi, da se je PPRS med trajanjem pogodbe dolžan odzvati na podlagi poziva k »opravljanju vojaške službe izven države v miru, zaradi izvrševanja obveznosti, prevzetih v mednarodnih organizacijah oziroma mednarodnimi pogodbami«.

Tako je v mednarodni operaciji na Kosovu konec februarja delo začela druga skupina PPRS. Prejšnji, 20. kontingent SV v KFOR, je dopolnjevalo 38 PPRS, zdaj jih v sestavi 21. kontingenta deluje 22. Tako je ob vrnitvi prvih PPRS z misije čas za oceno vseh postopkov pred njihovo napotitvijo in med njihovim delovanjem v tujini ter tudi za

oceno njihovega prispevka k izpolnjevanju mednarodnih obveznosti SV. Ugotovljene, tako pozitivne kot negativne izkušnje, pa bo v prihodnje treba upoštevati tako pri napotitvi naslednjih kontingentov kot pri umestitvi PPRS v strukture SV in pri vlogi PPRS pri opravljanju nalog v prihodnje.

Kontingenta SV na misiji na Kosovu, torej 20. in zdajšnjega 21., dopolnjujejo PPRS iz sestave 72. brigade, ki so izrazili pripravljenost sodelovati v mednarodni operaciji, obenem pa so imeli tudi soglasje delodajalca. Med prijavljenimi se je s pomočjo njihovih matičnih enot, ki pripadnike najbolj poznajo, naredil ožji izbor. Pogodbeni rezervisti so bili v začetku seznanjeni z zahtevami, ki jih morajo izpolnjevati, da bi bili napoteni na delovanje v tujino. Doseči so morali ustrezno stopnjo usposobljenosti in izpolnjevati zdravstvene pogoje za opravljanje vojaške službe.

Decembra 2009 je SV vojska na MOM sodelovala s 512 pripadniki SV, od tega je bilo 38 (7 %) PPRS, popolnjenost celotne SV s PPRS pa je 24 %.

V petem odstavku 12. člena iste uredbe pa je opredeljeno, da se je PPRS med trajanjem dolžan odzvati na podlagi poziva k »opravljanju vojaške službe v miru, zaradi povečanega dalj časa trajajočega obsega nalog, ki jih pripadniki stalne sestave ne morejo opraviti, zlasti k opravljanju nalog zaščite, reševanja in pomoči ob naravnih in drugih nesrečah ter v izrednem ali vojnem stanju«.

Do danes v Republiki Sloveniji ni bilo tako kritičnih razmer na področja zaščite, reševanja in pomoči ob naravnih in drugih nesrečah, da bi bilo aktivirano večje število pripadnikov SV oz. da bi bilo treba zaradi razmer vpoklicati PPRS.

Tudi ni pričakovati, da bi bili za tovrstne naloge vpoklicali večje število PPRS, saj se po vzoru obrambne reforme uvaja institut pogodbe o službi v civilni zaščiti, ki bo bolj prožen in selektiven, kot sicer velja za pogodbeno rezervo Slovenske vojske. S sklenitvijo pogodbe se bodo rešile težave pripadnikov civilne zaščite v času, ko opravljajo operativne naloge in zato niso prisotni na delovnih mestih v delovnih kolektivih, kjer imajo sklenjeno pogodbo o zaposlitvi<sup>24</sup>.

---

<sup>24</sup> <http://www.dnevnik.si/novice/slovenija/173504>

#### **6.4.1 Opravljanje nalog pogodbenih pripadnikov rezervne sestave na mednarodnih misijah**

SV je letos z 20. kontingentom (trenutno deluje 21.) počastila spomin na 10. obletnico delovanja v operaciji Joint Enterprise na Kosovu. Do sedaj je tam sodelovalo približno 1700 pripadnic in pripadnikov Slovenske vojske. Sedmo leto navzočnosti na Kosovu je SV prvič prevzela svoje območje odgovornosti in poveljevala pripadnikom tujih oboroženih sil, ki so bili v sestavi bojne skupine Sokol<sup>25</sup> (Krošl 2010, 15).

V bojni skupini Sokol je bilo 335 pripadnic in pripadnikov SV, od tega 38 PPRS. Bojna skupina je opravljala naloge na območju odgovornosti 800 kvadratnih kilometrov z več kot 120.000 prebivalci, obsegalo pa je občini Istok in Klina. Med pomembnimi nalogami je tudi zagotavljanje 24-urnega varovanja objektov posebnega pomena Budisavci in Goriok. Zagotavljali so varno okolje in svobodo gibanja z navzočnostjo na svojem območju odgovornosti, prek stikov z lokalnim prebivalstvom, z lokalnimi oblastmi in drugimi organizacijami pa so spremljali razmere na tem območju. Najštevilčnejši sta bili 2. motorizirana četa (MOTČ) in minometna četa (MMČ), podporo za delovanje pa jima je nudil logistični vod (Krošl 2010, 16-17).

Glede na to, da so pogodbeni pripadniki prvič delovali skupaj s pripadniki stalne sestave, je bilo pričakovati določeno stopnjo nezaupanja slednjih, pri pogodbenih pripadnikih pa določene težave pri prilagoditvi na življenje v vojaški bazi. Začetne, predvsem miselne ovire so bile hitro premagane, pridobljene izkušnje pa kažejo, da naj pogodbeni rezervisti na ravni oddelka ne bodo pomešani med pripadnike stalne sestave. Gre za popolnoma realno pričakovanje, upoštevajoč izkušnje, ki jih imajo nekateri pripadniki stalne sestave z več različnih misij. Tudi tu velja pravilo, da si posameznik zaupanje in spoštovanje pridobi s svojim delom ter osebnim zgledom. Naloge, ki so jih opravljali PPRS, pa se niso razlikovale od nalog stalne sestave (Strmole 2010, 20).

---

<sup>25</sup> Bojno skupino Sokol je predstavljalo 609 pripadnikov italijanske, madžarske in slovenske vojske.

## 7 SISTEM IZOBRAŽEVANJA IN USPOSABLJANJA V SLOVENSKI VOJSKI

Kotnik-Dvojmoč (2002, 95) trdi, da bodo za prehodno obdobje od obvezniškega k izključno poklicnemu popolnjevanju OS razvitih industrijskih držav vedno bolj značilne poklicne OS, še vedno pa bo pomembna rezerva iz obveznikov. Vendar bodo v perspektivi v primerjavi s sedanjo obveznostjo služenja v rezervni sestavi tudi rezervne vojaške enote teh držav popolnjevali na podlagi prostovoljnosti, tako kot stalno sestavo. Ob tem pa je treba upoštevati Dandekerjevo (1994, 133) opozorilo, da na rezervno sestavo ne smemo gledati kot na poceni zamenjavo za večje poklicne vojske, če hočemo zagotoviti verodostojnost in učinkovitost celotnih OS. Zato ga tu Kotnik-Dvojmoč dopolnjuje z ugotovitvijo, da vloga rezervne sestave ni več samo količinska, ampak je predvsem kakovostna. Da pa je lahko enako kakovostna, je eden izmed pogojev tudi kvalitetno in glede na naloge primerno in dovolj obsežno usposabljanje pripadnikov rezervne sestave.

V letu 2003 je bil v Slovenski vojski dopolnjen sistem vojaškega izobraževanja in usposabljanja vseh vojaških oseb ter vojaškega usposabljanja poveljstev, enot in zavodov Slovenske vojske<sup>26</sup>. Temeljna izhodišča tega sistema so bila (SV 2003, Dodatek 1: Stanje in izhodišča za prenovo, 3-4):

- spremembe zakonodaje (Zakon o dopolnitvah in spremembah zakona o obrambi, Dopolnitve zakona o vojaški obveznosti ...);
- vstop v zvezo NATO in s tem povezane vse sprejete obveznosti;
- prehod na poklicno vojsko dopolnjeno s prostovoljno rezervo;
- programi razvoja in opremljanja Slovenske vojske;
- dosedanje domače in tuje izkušnje s področja vojaškega izobraževanja.

Ogrodje sistema vojaškega izobraževanja in usposabljanja (VIU) v SV je oblikovano po teoretičnem modelu sistemov, jedro v institucionalnem smislu pa so programi in ne

---

<sup>26</sup> Obvezne usmeritve ministra za obrambo za preoblikovanje in razvoj sistema vojaškega izobraževanja in usposabljanja v Slovenski vojski, šifra 811-01-1/2003-31 z dne 14. 7. 2003.

institucije (v ožjem pomenu besede), kar ustreza specifičnosti procesov VIU v SV ter zagotavlja prilagodljivost in učinkovitost sistema (SV 2003, 1).

Sistem VIU v SV predstavlja skupek sestavin in mehanizmov, povezanih in vpetih v medsebojne odnose ter usmerjenih v uresničevanje postavljenih ciljev. Postavljen je z vidika organizacije in nalog (poslanstva), procesov, ljudi, programov, tehnologije ter realizacije in evalvacije.

V organizacijskem smislu je sistem VIU v SV sestavljen iz štirih podsistemov, in sicer (SV 2003, 4):

- izobraževanje in usposabljanje posameznikov v institucijah vojaškega izobraževanja in usposabljanja doma in v tujini ter v javnih izobraževalnih in drugih institucijah doma in v tujini. Zagotavlja pridobivanje vojaške izobrazbe, vojaška in druga strokovna znanja ter vojaško in drugo strokovno usposobljenost, pridobivanje vojaških poklicnih kvalifikacij, kontinuirano dopolnjevanje znanj ter oblikovanje posameznika v smislu razvijanja njegovih sposobnosti, iniciativnosti, samostojnosti ter profesionalnega odnosa do opravljanja vojaškega poklica. V Sloveniji se pri izvajanju procesov v tem podsistemu zagotavlja vzgoja za vojaške in državljanske vrednote in razvijanje pripadnosti in odgovornosti do tima/enote/SV;
- usposabljanje poveljstev enot in zavodov, ki poteka pretežno po metodi urjenja in zagotavlja izurjenost posameznikov, skupin, poveljstev in enot kot celot za izvajanje nalog Slovenske vojske v miru in v vojni. Pri tem je posebej pomembno, da se pri posameznikih razvije sposobnost za kohezivno kolektivno delovanje. Obseg in vsebina nalog v tem podsistemu je tesno povezana s fazami operativne sposobnosti poveljstva ali enote;
- raziskovanje in razvoj v okviru VIU, ki zagotavljata razvoj vojaške stroke in vojaških ved, programov VIU, uspešnih metod VIU, razvoj vojaško strokovne literature, razvoj tehničnih in drugih sredstev, ki podpirajo izvedbo programov ter omogočajo in podpirajo učinkovit razvoj posameznikovih veščin in izurjenost enot;
- zagotovitev VIU, ki se kaže v zagotovitvi procesov VIU predvsem na področjih zagotavljanja kadrov, oskrbovanja, premikov in transporta, vzdrževanja MS in



učnih sredstev, vojaške infrastrukture in finančne zagotovitve ter zagotavljanje zdravstvene oskrbe.

Sistem vojaškega izobraževanja je zaokrožena celota in zajema vse pripadnike Slovenske vojske: poklicne vojake, pripadnike prostovoljne rezerve in vojake na prostovoljnem služenju vojaškega roka.

## **7.1 Ravni in vrste vojaškega izobraževanja in usposabljanja v Slovenski vojski**

Temeljna delitev VIU je glede na število udeležencev VIU, in sicer:

- izobraževanje in usposabljanje posameznika,
- usposabljanje skupine, enote, poveljstva.

Nadaljnja delitev VIU izhaja iz temeljne delitve glede na raven. VIU posameznika se deli na (SV 2003, 4-5):

- temeljno vojaško strokovno usposabljanje (TVSU) za vojaške osebe, katerega del se lahko za vojaške uslužbence izvaja kot del osnovnega usposabljanja za delo v vojski;
- osnovno vojaško strokovno usposabljanje (OVSU) za poklicne vojake;
- osnovno vojaško strokovno izobraževanje in usposabljanje (OVSIU) za podčastnike in častnike in osnovno usposabljanje za delo v vojski (OUDV) za vojaške uslužbence;
- dopolnilno vojaško strokovno izobraževanje in usposabljanje (DVSIU), ki se izvaja kot nadaljevalno, funkcionalno ali dodatno DVSIU;
- usposabljanje posameznika na dolžnosti (UPnD) (On The Job Training), izvaja se pretežno po metodah samoizpopolnjevanja in urjenja v poveljstvih in enotah; v to skupino se uvrstita tudi vzdrževanje strelske kondicije v streljanju in vzdrževanje telesne pripravljenosti;
- usposabljanje skupin, poveljstev in enot se deli na urjenja skupin, poveljstev in enot (UP, UE), taktične vaje poveljstev in enot (TVP, TVE), taktične vaje z bojnim streljanjem (TVBS), študijske vaje (ŠV) ...

Shema 7.1: Sistem vojaškega izobraževanja in usposabljanja v SV

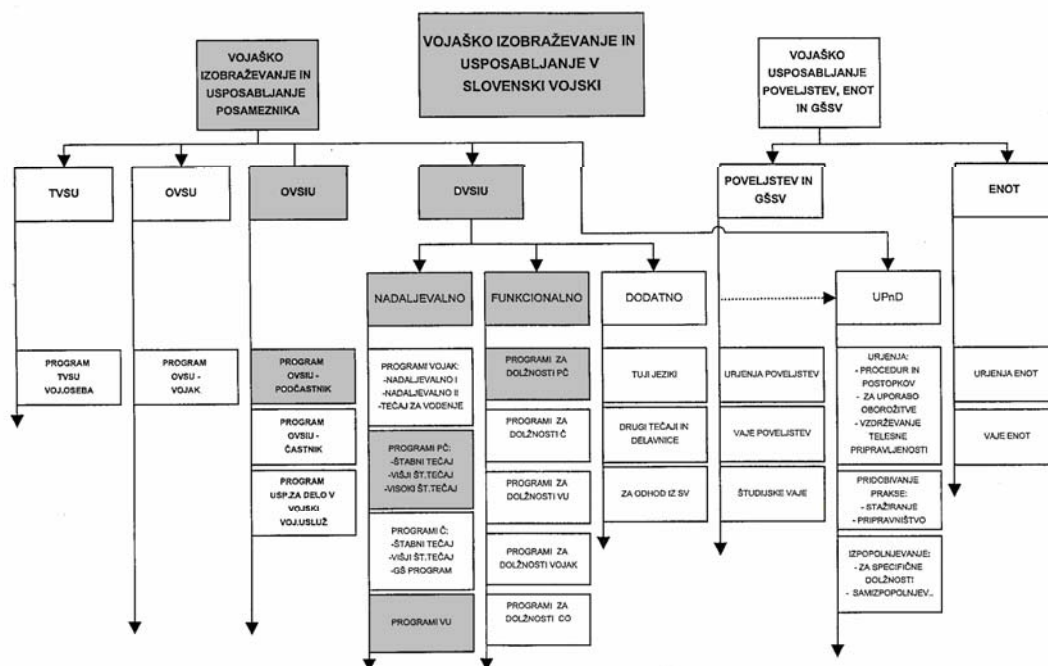

Vir: SV 2003, Dodatek 4: definicije, ravni in vrste VIU v SV, 4.

## 7.2 Program temeljnega vojaškega strokovnega usposabljanja

Ker bo moja primerjava usposobljenosti temeljila predvsem na primerjavi usposabljanja vojakov STAS in PPRS, bom v nadaljevanju bolj podrobno predstavil program TVSU. Veljavni program TVSU<sup>27</sup> je v uporabi od septembra leta 2007. Program TVSU v prvem delu zagotavlja pridobivanje skupnega jedra veščin, navad in znanj, ki jih potrebuje vsaka kandidatka ali kandidat (v nadaljevanju kandidat) za vojaško osebo za preživetje na bojišču in delo v vojski. Del teh veščin in znanj dobijo kandidati različnih kategorij v drugem delu TVSU. Program je namenjen kandidatom za vojaške osebe stalne sestave in pogodbene rezerve vseh kategorij ter vojakom na prostovoljnem služenju vojaškega roka.

Center za usposabljanje izvaja program TVSU kandidatov za vojaške osebe, vojake na prostovoljnem služenju vojaškega roka in pripadnike pogodbene rezerve. Namen TVSU

<sup>27</sup> Program temeljnega vojaškostrokovnega usposabljanja, št. 603-80/2006-9 z dne 3.5.2007.

je preobraziti prostovoljce iz civilnih oseb v tehnično in taktično sposobne vojake, ki bodo delali ter živeli skladno z vojaškimi vrednotami, razumeli pomembnost skupinskega dela ter bodo pripravljene na sprejemanje in izpolnjevanje delovnih nalog.

TVSU je razdeljen na dve fazi. Cilj v prvi fazi (t. i. začetnem VSU) je, da vsi kandidati pridobijo tiste potrebne vojaške veščine in znanja, ki jim omogočajo preživetje na bojišču ter za izvajanje nalog samostojno v različnih zemljiščnih, vremenskih in časovnih razmerah. Kandidati za vojaške uslužbence pa se seznanijo z znanji, ki omogočajo preživetje na bojišču ter samostojno izvajanje nalog. Na TVSU se razvijajo tiste navade, ki jih potrebuje posameznik pri delu v sodobni vojaški organizaciji. V II. fazi (OVSU vojaško evidenčna dolžnost (VED) 11101) pa kandidati za vojake pridobijo veščine in znanja za izvajanje bojnih nalog strelca samostojno in v sestavi posadke v različnih bojnih, vremenskih in zemljiščnih razmerah, podnevi in ponoči (Jenko 2009, 21).

Z dobro načrtovanim, visoko dinamičnim in materialno ustrezno podprtim usposabljanjem, ki ga izvajajo usposobljeni izvajalci, se kandidatom zagotovi ustrezna osnova, na podlagi katere nadaljujejo potrebno vojaškostrokovno usposabljanje in vojaškostrokovno izobraževanje in usposabljanje v SV.

TVSU mora skupaj koledarsko trajati najmanj tri mesece in en teden ter največ tri mesece in tri tedne. Kandidat uspešno zaključi TVSU, če doseže z učnim načrtom predpisane standarde znanj in usposobljenosti.

CU pri izvedbi TVSU, ne glede na ciljno skupino, upošteva naslednje (Jenko 2009, 22-23):

- usposabljanje organizirajo in izvajajo na način, ki predstavlja kandidatom izziv in željo za pridobivanje novih znanj in veščin;
- med usposabljanjem izvajalci usposabljanja neprekinjeno ustvarjajo vzdušje pripadnosti vojaškemu kolektivu in skrbijo za odnose, ki ob upoštevanju hierarhičnih odnosov ohranjajo dostojanstvo kandidatov;
- težišče usposabljanja usmerijo na urjenje praktičnih postopkov;

- pri izvajanju praktičnih postopkov poudarjajo pravilnost in popolnost izvajanja postopkov in usklajenost delovanja, ki jih najprej demonstrira izvajalec usposabljanja;
- vse praktične postopke urijo, dokler se ne dosežejo standardi usposobljenosti, razen za kandidate za vojaške uslužbence, kjer se zahteva le seznanitev s praktičnimi postopki;
- kandidate neprestano učijo uporabe in izvajanja varnostnih ukrepov;
- uporabljajo tehnično brezhibna materialna sredstva v količinah, ki zagotavljajo vsebinsko in metodično pravilnost usposabljanja, aktivnost kandidatov, učinkovitost pri doseganju cilja ter varnost udeležencev;
- posebno pozornost namenjajo zaščiti materialno-tehničnih sredstev pred poškodovanjem in uničenjem ter varovanju in ohranjanju naravnega okolja;
- usposabljanje izvajajo na način, da se kandidat usposobi za različne taktične postopke v spremenljivih in dinamičnih bojnih razmerah, kjer so potrebni sposobnost za preživetje na bojišču, velika gibljivost, napadalnost, nenehna pripravljenost na presenečenje in podobno, razen za kandidate za vojaške uslužbence, kjer so zahteve le seznanitev;
- izvajalci usposabljanja z lastnim zgledom in uporabo primerne metode zagotovijo aktivno udeležbo kandidatov;
- pri usposabljanju zagotovijo razvoj samodiscipline in odgovornosti posameznika, in sicer je odgovornost načelo, iz katerega izhaja, da mora biti vsak posameznik ustvarjalni član v kolektivu, ki bo odgovoren zase in za druge;
- kandidate obravnavajo enakovredno, individualno in objektivno, dobre pohvalijo, slabe opozorijo na nepravilnosti in jih vzpodbujajo k izboljšanju rezultatov;
- za kandidate, pri katerih ugotovijo pomanjkljiva znanja in usposobljenost, načrtujejo izvedbo dopolnilnih usposabljanj tudi izven terminov, predvidenih z načrtom usposabljanja.

### 7.2.1 Predmetnik 1. faze programa temeljnega vojaškega strokovnega usposabljanja

Cilji predmetnika prve faze usposabljanja:

- **splošni vojaški predpisi** – kandidate usposobiti za uporabo osnovnih predpisov in pravil, ki urejajo življenje, delo, pravice in dolžnosti posameznika v vojaški službi;
- **postrojitelvena pravila** – kandidate usposobiti za usklajeno in pravilno izvajanje postrojitelvenih postopkov ter vojaško obnašanje;
- **osebno orožje s poukom streljanja** – kandidate usposobiti za rokovanje, uporabo in vzdrževanje osebnega orožja in streliva ter jih seznaniti z oborožitvijo v pehotnem oddelku;
- **preživetje** – kandidate usposobiti za uspešno preživetje na bojišču v različnih bojnih, časovnih, zemljiščnih in vremenskih razmerah ter izvajanje bojnih nalog in postopkov posameznika v boju;
- **RKBO** – kandidate usposobiti v pravilni ter hitri uporabi osebnih sredstev in postopkov RKB zaščite;
- **zveze** – kandidate usposobiti za vzdrževanje zveze v brezžičnem in žičnem radio-telefonskem prometu;
- **saniteta** – kandidate usposobiti za samopomoč in dajanje prve pomoči ranjenim oziroma poškodovanim na bojišču;
- **športna vzgoja** – kandidate pripraviti za premagovanje gibalnih naporov pri izvajanju vojaških nalog;
- **državljska vzgoja** – kandidatom razvijati domoljubje in vojaške vrednote;
- **druge aktivnosti** – ure, namenjene ponavljanju in utrjevanju veščin in znanj, se organizirajo in izvedejo po potrebi z vsebinami, pri katerih kandidati pokažejo pomanjkljiva znanja, ter ure za preverjanje kandidatov v znanju in usposobljenosti sproti in po končani I. fazi.

**Tabela 7.1: Predmetnik 1. faze programa TVSU**

	<b>PREDMETI</b>	<b>ŠT. UR</b>
A.	SPLOŠNI VOJAŠKI PREDPISI	25
B.	POSTROJITVENA PRAVILA	18
C.	OSEBNO OROŽJE S POUKOM STRELJANJA	74
D.	PREŽIVETJE	70
E.	RKBO	13
F.	ZVEZE	6
G.	SANITETA	19
H.	ŠPORTNA VZGOJA	26
I.	DRŽAVLJANSKA VZGOJA	9
<b>SKUPAJ UR</b>		<b>260</b>
<b>DRUGE AKTIVNOSTI</b>		
-	Ponavljanje in utrjevanje veščin in znanj	16
-	Preverjanje	28

Vir: Program TVSU, 2007.

Preverjanje po prvi fazi usposabljanja obsega pisni test, kondicijski pohod v dolžini okoli 5 km, preverjanje veščin iz predmetov orožje in oprema s poukom streljanja, preživetje, RKBO in saniteta.

### **7.2.2 Predmetnik 2. faze programa temeljnega vojaškega strokovnega usposabljanja**

V drugi fazi so cilji predmetnika naslednji:

- **splošni vojaški predpisi** – kandidate usposobiti za uporabo osnovnih predpisov in pravil, ki urejajo življenje, delo, pravice in dolžnosti posameznika v vojaški službi;
- **postrojitevna pravila** – vzdrževati usposobljenost kandidatov za usklajeno in pravilno izvajanje postrojitenih postopkov ter vojaško obnašanje;

- **oborožitev s poukom streljanja** – kandidate usposobiti za rokovanje, uporabo in vzdrževanje oborožitve v pehotnem oddelku;
- **taktika** – kandidate seznaniti in usposobiti za naloge in taktične postopke strelca pri samostojnem delovanju in delovanju v sestavi para oz. skupine v strelskem oddelku;
- **športna vzgoja** – kandidate pripraviti za premagovanje gibalnih naporov pri izvajanju vojaških nalog;
- **državljska vzgoja** – kandidatom razvijati domoljubje in vojaške vrednote;
- **druge aktivnosti** – ure, namenjene ponavljanju in utrjevanju veščin in znanj, se organizirajo in izvedejo po potrebi z vsebinami, pri katerih kandidati pokažejo pomanjkljiva znanja.

**Tabela 7.2: Predmetnik 2. faze programa TVSU**

	<b>PREDMETI</b>	<b>ŠT. UR</b>
<b>A.</b>	<b>SPLOŠNI VOJAŠKI PREDPISI</b>	<b>8</b>
<b>B.</b>	<b>POSTROJITVENA PRAVILA</b>	<b>4</b>
<b>C.</b>	<b>OBOROŽITEV PEHOTNEGA ODDELKA S POUKOM STRELJANJA</b>	<b>88</b>
<b>D.</b>	<b>TAKTIKA</b>	<b>77</b>
<b>E.</b>	<b>ŠPORTNA VZGOJA</b>	<b>32</b>
<b>F.</b>	<b>DRŽAVLJANSKA VZGOJA</b>	<b>9</b>
<b>SKUPAJ UR</b>		<b>218</b>
<b>DRUGE AKTIVNOSTI</b>		
	<b>Ponavljjanje in utrjevanje veščin in znanj</b>	<b>16</b>
	<b>Preverjanje</b>	<b>28</b>

Vir: Program TVSU, 2007.

Kandidate se preveri v znanju in usposobljenosti za pridobitev VED 11101 – strelec. Znanje in usposobljenost se ocenjuje sproti in se zaključi v okviru posameznih predmetov, v okviru zaokroženih samostojnih oblik usposabljanja oziroma ob koncu usposabljanja v vsaki posamezni fazi.

Preverjanje ob koncu usposabljanja obsega pisni test, preverjanje gibalnih sposobnosti po navodilu za preverjanje in ocenjevanje gibalnih sposobnosti zaposlenih v MORS, kontrolno streljanje z avtomatsko puško, kjer kandidat potrdi pridobljeno strelsko usposobljenost, kondicijski pohod v razdalji 15-20 km z obremenitvijo do 35 kg opreme, preverjanje veččin iz predmetov: oborožitev s poukom streljanja, taktika, RKBO in saniteta. Kandidat uspešno zaključi TVSU, če doseže z učnim načrtom predpisane standarde znanj in usposobljenosti. Kandidat za vojaka po uspešno opravljenem usposabljanju, predpisanim s tem učnim programom, izpolnjuje osnovne pogoje za razporeditev na dolžnost vojak strelec in na ta način ima potrebna znanja, spretnosti in navade in dosega osnovno potrebno usposobljenost, ki jo kot pogoj za uresničevanje določenih pogodbenih obveznosti določa zakonodaja (Jenko 2009, 26).

### **7.3 Usposabljanje pogodbenih pripadnikov rezervne sestave<sup>28</sup>**

PPRS, ki nima odsluženega vojaškega roka, opravi temeljno vojaško strokovno usposabljanje praviloma v prvem letu trajanja pogodbe. Usposabljanje PPRS opravi v skladu s programom izvajanja temeljnega vojaškostrokovnega usposabljanja.

PPRS, ki je opravil služenje vojaškega roka ali temeljno vojaško strokovno usposabljanje in ni usposobljen za dolžnost, za katero je sklenil pogodbo, opravi osnovno vojaško strokovno usposabljanje za vojaka oziroma osnovno usposabljanje za delo v vojski za vojaškega uslužbenca.

Usposabljanje pogodbenih pripadnikov rezervne sestave iz prejšnjega odstavka in usposabljanje pogodbenih pripadnikov rezervne sestave, ki so usposobljeni za dolžnost, za katero so sklenili pogodbo, se organizira in izvaja po načrtu usposabljanja, praviloma v več krajših terminih in enem daljšem neprekinjenem terminu. Skupaj usposabljanje v enem letu ne sme biti daljše od treh mesecev.

Ne glede na določbi prejšnjih dveh odstavkov se lahko pogodbenega pripadnika rezervne sestave, kandidata za častnika ali podčastnika, napoti v šolo za častnike

---

<sup>28</sup> 14. člen Uredbe o pogodbenem opravljanju službe v rezervni sestavi Slovenske vojske



oziroma šolo za podčastnike, praviloma pod pogoji in na način, kot to velja za pripadnike stalne sestave. Na smiselno enak način se izvaja tudi usposabljanje podčastnika in častnika pogodbene rezerve, ki mora opraviti specializacijo oziroma prekvalifikacijo za drug rod ali službo in nadaljevalno ter dopolnilno usposabljanje pogodbenih pripadnikov rezervne sestave.

PPRS, ki mu je predhodno prenehala pogodba o zaposlitvi brez krivdnih razlogov, ima skladno z Zakonom o službi v Slovenski vojski pravico do zmanjšane obsega usposabljanja.

### **7.3.1 Usposabljanje pogodbenih pripadnikov rezervne sestave pred odhodom na misijo**

Priprava in usposabljanje PPRS traja deset tednov v več fazah. Prva faza obsega opremljanje in usposabljanje s puško FN F 2000 S<sup>29</sup> ter lahkim puškomitraljezom FN MINIMI<sup>30</sup>, največji poudarek pa je na usposabljanju in uporabi opreme bojevnika 21. stoletja<sup>31</sup> ter individualnih veščinah, katerega cilj je doseči združljivost s pripadniki stalne sestave. V drugi fazi se kandidati usposabljujejo v okviru motoriziranih čet na mednarodni vojaški vaji v Združenem centru za usposabljanje v Hohenfelsu v Nemčiji, kjer v treh tednih izurijo in preverijo četo po seznamu bistvenih nalog za opravljanje dolžnosti na mednarodni misiji, in sicer v poveljevanju in kontroli, zagotavljanju varnega okolja, zagotavljanju svobode gibanja, načrtovanju obmejnih aktivnosti z večnacionalnimi silami, v načrtovanju in izvajanju civilno-vojaške ter informacijske dejavnosti in zaščiti ter vzdrževanju sil. Seznam bistvenih nalog pa se lahko od misije do misije razlikuje glede na poslanstvo in cilje enote, ki jih ima enota na misiji. V tretji fazi se PPRS v sestavi enote, ki bo napotena na mednarodno misijo, usposabljuje po vsebinah mirovnih operacij ter izvedejo skupna usposabljanja iz splošnih vojaških

---

<sup>29</sup> Puška belgijske proizvodnje, ki deluje na principu odvoda smodniških plinov, kaliber 5,56 x 45 mm NATO in tehta 3,6 kg ([http://sl.wikipedia.org/wiki/FN\\_F2000](http://sl.wikipedia.org/wiki/FN_F2000)).

<sup>30</sup> Mitraljez belgijske proizvodnje, ki deluje po principu odvoda smodniških plinov, kaliber 5,56 x 45 mm NATO in tehta 7,22 kg ([http://sl.wikipedia.org/wiki/FN\\_Minimi](http://sl.wikipedia.org/wiki/FN_Minimi)).

<sup>31</sup> Oprema bojevnika 21. stoletja vsebuje: osebno oborožitev, RKB-sredstva in opremo, optoelektronska sredstva, osebno opremo za nošenje, zaščitno opremo, inženirsko lopatko, uniformo in opremo za bivanje na terenu in telekomunikacijska sredstva. Več o opremi na [http://www.mors.si/fileadmin/mors/pdf/revija\\_sv/2002/sv02\\_18\\_priloga.pdf](http://www.mors.si/fileadmin/mors/pdf/revija_sv/2002/sv02_18_priloga.pdf).

vsebin. Omenjena usposabljanja potekajo na vadiščih v Sloveniji in trajajo šest tednov, končajo pa se z opravljenim zaključnim preverjanjem. Ves čas usposabljanja se redno spremlja dosežena stopnja usposobljenosti PPRS. Usposabljanje se po potrebi dopolni z dodatnimi usposabljanji iz določenih vsebin.

Glede na izkušnje so v priprave drugega kontingenta PPRS že vključili več usposabljanja iz strokovnega znanja vodenja in poveljevanja, ki predstavljata bistvo delovanja vsake vojske. Večji poudarek je bil tudi na spoznavanju celotne opreme in oborožitve, saj se ta pri PPRS razlikuje glede na naloge. Pri opravljanju nalog v mednarodni operaciji uporabljajo enako opremo in oborožitev kot pripadniki stalne sestave, na usposabljanjih v matičnih enotah v domovini pa uporabljajo opremo in oborožitev iz operativne rezerve (Strmole 2010, 20).

Z dousposabljanjem, ki sodi tudi med redne oblike dela vseh pripadnikov kontingenta na mednarodni misiji, so dodatno spoznavali določena področja, na primer uporabo informacijske tehnologije, varovanje podatkov, pravno in zdravstveno področje ter postopke medicinske evakuacije, izvajali pa so tudi strelska urjenja in preverili gibalne sposobnosti pripadnic ter pripadnikov (prav tam).

#### **7.4 Ugotovitve po prihodu z misije prvih pogodbenih pripadnikov rezervne sestave<sup>32</sup>**

PPRS so v 10. MOTB prispeli v začetku maja 2009, kar je teoretično pomenilo, da ima enota 4 mesece časa za njihovo vključitev. V enoti ugotavljajo, da bi bilo to dovolj, če bi se cikel enote ujema z njihovim prihodom. 10. MOTB v teh 4 mesecih ni izvajal aktivnosti, ki bi jim omogočile, da bi PPRS vključili v kolektiv enote. V tem času je imel 10. MOTB načrtovano varovanje objektov, zagotavljanje pripadnikov za gardne dolžnosti, podporo skupin za pridobivanje kadra ter koriščenje presežka ur po dolgem terenskem usposabljanju v Nemčiji. Večine teh aktivnosti pa PPRS niso smeli izvajati. Tako v delovnem procesu enote ni prišlo do ustreznih postopkov, ki bi prispevali k

---

<sup>32</sup> Povzeto po Zaključnem poročilu o delovanju SVNKON 20 KFOR.

boljšemu vključevanju pripadnikov v oddelke in vode. Dodatno pa je vključevanje motilo tudi menjavanje kadrov v zadnjem trenutku.

Priprave PPRS na misijo, ki so bile izvedene v 10. MOTB, so bile omejene. V času, ko se je nosilna enota pripravljala na misijo (od decembra 2008 do marca 2009) PPRS ni bilo v njihovi sestavi. V mesecih, preden je enota odšla na misijo, pa je bilo težišče poklicnih pripadnikov na varovanju, gardi, predstavitvah ter administrativnih in logističnih postopkih pred odhodom na misijo (zadolževanje opreme, zdravniški pregledi, uporaba LD, pakiranje).

Pripadniki 10. MOTB ugotavljajo, da so PPRS dokazali, da želijo delati in so bili pomemben del enote. Poveljniki oddelkov so se nekoliko težje vključili v kolektiv, zato je poveljniški kader, predvsem podčastniška linija, veliko časa in energije vložila v njihovo douposabljanje, kar je kasneje dalo pozitivne rezultate. Zanimive in precej pomembne pa so ugotovitve poklicnih vojakov, da so bili vzorci razmišljanja pri PPRS bistveno drugačni kot njihovi. Tudi na tem področju ocenjujejo, da je bil storjen napredek predvsem zaradi njihovega vložka in energije ter zavedanja o pomembnosti poenotene predstave o ciljih in poslanstvu enote.

Pripadniki 10. MOTB ocenjujejo, da misija KFOR od pripadnikov SV ne zahteva vrhunske usposobljenosti in širokega spektra znanja, zato je nivo usposobljenosti PPRS zadoščal za izvedbo vseh nalog. Drugače ocenjujejo delo in usposobljenost podčastnikov, saj menijo, daje njihovo zanje, razumevanje vloge podčastnika/poveljnika oddelka, vojaška strokovna usposobljenost, voditeljska usposobljenost, vzpostavljanje discipline, avtoritete itd na nezadovoljivem nivoju.

Motivacija PPRS je bila izredno velika, kar dokazuje tudi dejstvo, da nihče od PPRS ni dobil za odhod na misijo vpoklica, ampak so se za odhod na misijo odločili prostovoljno. Posledično z disciplino ni bilo večjih težav. Zanimiva in hkrati spodbudna je ugotovitev, da na koncu misije pri opravljanju nalog ni bilo bistvenih razlik med PPRS in STAS ter da so bili vojaki pogodbene rezerve med najboljšimi vojaki v enoti. Pri preverjanju gibalnih sposobnosti so vojaki v 10. MOTB v letu 2009 dosegli povprečno oceno 4,32, PPRS, ki so bili v sestavi 20. kontingenta, pa so na testiranju

dosegli povprečno oceno 4,12. To dokazuje, da so bili PPRS telesno izredno dobro pripravljeni in da njihove telesne sposobnosti niso odstopale od pripadnikov STAS.

## 8 VERIFIKACIJA HIPOTEZ

V industrijsko razvitih državah bodo v prihodnosti vojaške grožnje vedno manj neposredne, kar pomeni, da bodo vojaške grožnje samo občasne in praviloma zelo omejene. V takih razmerah je vzdrževanje masovnih obvezniških OS nesmotrno, »vojaki na zalogo« pa za državo izredno dragi, kar je tudi neproduktivno. Trend zmanjševanja množičnih obvezniških OS se je začel po koncu hladne vojne, spreminjale so se tudi vrednote, kar je posledica začetka neke nove dobe, vse to pa so dejstva, zaradi katerih obvezniške OS še nikoli niso bile tako nepriljubljene. Za demilitarizirane liberalne družbe so tako zelo primerne majhne poklicne OS, dopolnjene z dovolj veliko in kakovostno rezervno sestavo. V času gospodarske krize in zmanjšanih obrambnih proračunov bodo morale razvite industrijske države večjo pozornost nameniti prostovoljni pogodbeni rezervi, ki je cenejša od stalne sestave, in ohraniti sistem strateške rezerve.

Ekonomski razlogi so zagotovo eden izmed pomembnejših dejavnikov, da rezervna sestava dobiva vidnejšo vlogo v razvitih državah, saj sta oblikovanje in vzdrževanje rezervne sestave daleč cenejše kot vzdrževanje primerljive stalne sestave. Vendar pa bi bilo pretirano poudarjanje stroškov na račun kakovosti popolnoma zgrešeno. Precenjevanje sposobnosti rezervne sestave v ZDA bi lahko marsikdaj povzročilo resne posledice, po drugi strani pa se je izkazalo, da brez rezervne sestave ne bi uspeli končati vojaškega posega.

Kljub nekaterim pomislekom o učinkovitosti rezervne sestave, pa je treba povedati, da države, kot so Izrael, Švedska, Švica in ZDA, uporabljajo rezervno sestavo v precejšnjem obsegu tudi za opravljanje zelo zahtevnih nalog z najsodobnejšo tehnologijo (kot je primer pilotiranje bojnih letal). To dokazuje, da je rezervna sestava ob pravilnem pristopu lahko primerno dopolnilo in v omejenem obsegu tudi nadomestek stalni sestavi (Sandler, Hartley 1995, 162-163). Trditev lahko dopolnim samo z ugotovitvijo, da smo v SV mesta vojaških kirurgov in ostalega medicinskega osebja v veliki meri popolnili s PPRS, ki pa so svoje znanje in izurjenost že dokazali na MOM.

Na podlagi ugotovljenih dejstev lahko potrdim hipotezo, da bo s spreminjanjem okoliščin v sodobnem svetu imela rezervna sestava, popolnjena s prostovoljnimi pogodbenimi pripadniki, čedalje večjo vlogo v oboroženih silah sodobnih držav.

Nove vloge in naloge OS industrijsko razvitih držav izhajajo iz dejstva, da realne vojaške grožnje za te države niso več tako velike, da bi zahtevale polno zaposlitev vseh obstoječih vojaških zmogljivosti, grožnje pa so še vedno tolikšne, da zahtevajo določeno število OS, ki pa so cenejše, dosegljive na vpoklic in dobro usposobljene.

Zaradi spreminjanja narave in prioritete varnostnih tveganj in groženj, ob izgubi jasno razpoznavnega nasprotnika, pri povečanem številu in širjenju vpliva nenacionalnih organizacij ter skupin v mednarodni skupnosti, ob decentraliziranosti družbene strukture in preusmeritvi lojalnosti, ob nestabilnih ekonomskih razmerah in zmanjševanju obsega obrambnih proračunov ter v procesu spreminjanja vrednot se je v 90. letih prejšnjega stoletja začel proces zatona množičnih armad, popolnjenih z obvezno rezervo.

Zaradi teh sprememb in globalizacije, ki se kaže tudi v OS, je vse manj maneverskega prostora, v katerem bi vojaška sila delovala kot relativno neodvisna enota. kar pa seveda zahteva tudi spreminjanje vloge OS v drugačnih mednarodnih razmerah. Tudi SV nekaterih zmogljivosti ne bo razvijala samostojno, temveč jih bo zagotavlja v okviru zavezništva ali pa v okviru dvo- oziroma večstranskih dogovorov s partnerskimi državami. Temeljno zmogljivost SV bodo predstavljale sile za bojevanje, ki bodo skupaj s silami za bojno podporo in silami za zagotovitev delovanja omogočale združeno bojevanje rodov na ravni brigade na ozemlju Republike Slovenije in na ravni bataljonske bojne skupine izven območja države. Opravljanje podpornih nalog, kot so zaščita, reševanje in pomoč ob naravnih in drugih nesrečah, zagotovitev varnosti, boj proti terorizmu, iskanje in reševanje, evakuacija nevojaškega osebja, sodelovanje s civilnimi organizacijami ter zaščita kritične infrastrukture in virov oskrbe, kaže potrebo po določenem obsegu rezervne sestave, ki je popolnjena s pripadniki določenega poklica, ki ga primanjkuje pri poklicni sestavi OS.

Tudi v Strateškem pregledu obrambnega resorja je zapisano, da bodo pogodbeni rezervisti dopolnjevali in zamenjevali stalno sestavo v času konsolidacije enot in napotitve na VIU, sodelovali bodo tudi pri izvajanju VIU ter da bodo pogodbeni

rezervisti stalnica v mednarodnih operacijah in misijah, njihova usposobljenost pa bo primerljiva z usposobljenostjo profesionalnih vojakov.

Čeprav smo z letošnjim letom ukinili obvezno rezervno sestavo, analiza strukture SV pokaže, da bo po načrtu popolnitve kar 12 od 22 enot popolnjenih s PPRS 50 ali več odstotkov. To pa pomeni, da so te enote brez PPRS kot celota praktično neoperativne oz. neuporabne, še bolj pa bi se povečala odvisnost SV od zavezniških sil, saj bi določeni rodovi v SV izginili.

Na podlagi teh dejstev lahko potrdim postavljeno hipotezo, da se je s spremembo pomena in vloge rezervne sestave v razvitih državah spremenila tudi velikost in struktura rezervne sestave SV.

Analiza sistema vojaškega izobraževanja in usposabljanja ter pregled programov TVSU za vojake pokaže, da skoraj ni razlike med usposabljanjem poklicnih ter pogodbenih pripadnikov. Ravno tako ni teoretičnih razlik med usposabljanjem poklicnih in pogodbenih podčastnikov in častnikov. Razlika se pokaže pri načinu izvedbe, saj se kandidat za poklicnega pripadnika TVSU v dobrih treh mesecih usposobi za VED strelca, pogodbeni pripadnik pa TVSU opravi v prvem letu trajanja pogodbe.

Pregled vsebine programov in ciljev TVSU nam pokaže, da je program primeren za vojaškega obveznika, ki je imel dolžnost služiti v obvezni rezervi in je bil ob pravočasnem vpoklicu in dousposobitvi primeren in usposobljen za izvajanje klasičnih vojaških nalog, kot je obramba domovine. Tudi programi, po katerih se usposabljujejo PPRS v svojih matičnih enotah, ne upoštevajo nove vloge in danih nalog, ki jih imajo danes sodobne OS in z njimi PPRS.

Prva naloga, kjer so PPRS dejansko sodelovali in delovali ter se lahko primerjali s poklicnimi pripadniki, je bilo sodelovanje na mednarodni misiji. Priprave in usposabljanje na misijo pa pokažejo, da se je ustrezna usposobljenost PPRS dosegla samo s prilagojenim programom in v obsegu, ki upošteva posebnosti, okoliščine in razmere, v katerih so se usposabljali PPRS. Usposabljanje PPRS z novim orožjem in opremo je pomenilo podvajanje usposabljanja individualnih veščin, uporabo deleža ur, ki jih imajo PPRS v letu na voljo, a tudi višje stroške usposabljanja. Pomanjkanje časa

in neustrezno usposobljenost za izvedbo nalog na misiji so PPRS in njihovi nadrejeni pred odhodom na misijo reševali z dodatnim usposabljanjem, medtem ko so njihovi kolegi poklicni vojaki opravljali redne naloge varovanja, protokola in drugih zadolžitev.

Glede na prikazana dejstva in glede na vlogo, ki naj bi jo imela PPRS v SV, lahko potrdim hipotezo, da sistem izobraževanja in usposabljanja Slovenske vojske ni primeren za pripadnike prostovoljne pogodbene rezerve.

Rezervna sestava ima v primerjavi z enotami stalne sestave na razpolago zelo omejen čas za urjenje in usposabljanje. Zato Brown in Merill (1990, 272) menita, da je treba časovnim omejitvam prilagoditi način urjenja in usposabljanja, ki mora biti bolj domišljen in učinkovit, če hočemo doseči primerljivost v izurjenosti z enotami stalne sestave. Program usposabljanja 10. MOTB za udeležbo na misiji se je izkazal za pravilnega, težave in začetna nižja usposobljenost PPRS je bila bolj posledica neusklajenosti določenih terminov in postopkov, ki so razumljivi ob prvi vključitvi PPRS v tako kompleksen in zahteven proces, kot so priprave na misijo. Brown in Merill pa poudarjata, da je posebno pozornost treba nameniti predvsem usposabljanju in izobraževanju poveljnikov enot rezervne sestave, kar se je v primeru 20. kontingenta samo potrdilo.

Wyatt (1994, 96) omenja t. i. »starševski učinek«, pri katerem gre za trditev, da so lahko rezervne enote samo tako dobre, kot so dobre enote stalne sestave, zato razvoja slednjih nikakor ne smemo zapostavljati na račun prvih. To tezo potrjuje ugotovitev pripadnikov 10. MOTB, ki svoji izurjenosti in usposobljenosti pripisujejo večjo učinkovitost in usposobljenost PPRS.

Nadalje Brown in Merrill (1990, 273) opozarjata, da so prevelika pričakovanja glede učinkovitosti rezervne sestave nerealna, saj se ne upošteva cele vrste omejitev, predvsem pa je premalo realnosti. Od pripadnikov rezervne sestave, ki imajo letno za sabo do 2 meseca urjenja in usposabljanja, ne moremo pričakovati istih rezultatov kot od pripadnikov stalne sestave. Doseči je treba, da obvladajo osnovna vojaška znanja, da so usposobljeni za eno dolžnost, njihove naloge morajo biti ozko določene, enote pa uporabljene na vnaprej določenih območjih, za kar se lahko primerno pripravijo v časovno omejenih pogojih. PPRS 20. kontingenta so dokazali (po mnenju njihovih



poklicnih kolegov), da so se uspeli, ob koncentriranem in v nalogo usmerjenem usposabljanju, usposobiti na poklicnih pripadnikov. Vendar je treba to trditev dopolniti, da je bila ocena podana po koncu misije, kar pomeni, da so PPRS imeli poleg usposabljanja še 6-mesečno učenje in usposabljanje ob delu.

Na podlagi ugotovitev lahko samo delno potrdim hipotezo, da prostovoljna pogodbeni rezerva SV pri izvajanju svojih nalog ne more biti enako učinkovita kot STAS.

## 9 SKLEP

Na koncu analize lahko podam ugotovitev, da je pogodbeni rezerva SV enakovredna stalnim silam SV. To trditev pa je treba dodatno podkrepiti in obrazložiti z nekaterimi dejstvi, brez katerih bi bila lahko celo zavajajoča.

Pri analizi velikosti rezervne sestave 19 držav EU, ki nimajo jedrske oborožitve, sem ugotovil, da je v primerjavi z ostalimi državami razmerje med STAS in rezervno sestavo v SV premajhno. S tega stališča bi lahko trdil, da rezervna sestava po deležu ni enakovredna STAS. Vendar lahko prvi vzrok za takšno stanje najdemo v dejstvu, da se je SV hitro odzvala na gospodarsko krizo in spremenila načrt popolnitve z rezervno sestavo. Drugi vzrok pa gre pripisati dejstvu, da so bile v analizo zajete nekatere države, ki imajo, zaradi različnih vzrokov, še vedno sile, ki jih večinoma sestavljajo obvezniki. To pa bistveno vpliva na razmerje med stalnimi in rezervnimi silami.

Vloga pogodbenih pripadnikov rezervne sestave je zelo pomembna v sistemu nacionalne obrambe vsake države. Opora na rezervne sile bo v prihodnosti čedalje pomembnejši dejavnik OS. Čeprav je glede na zakonske akte rezervna sestava pri izvajanju nalog popolnoma enakovredna stalnim silam, pa gre v pri izpolnjevanju mednarodnih obveznosti za novo obliko delovanja, kjer bo treba na podlagi izkušenj določene stvari urediti na vseh ravneh in na več področjih. Pri nalogah na področju zaščite, reševanja in pomoči ob naravnih nesrečah pa gre samo za varnostni mehanizem in vpoklic PPRS ni posebej verjeten, saj se po vzoru obrambne reforme uvaja institut pogodbe o službi v civilni zaščiti, ki bo bolj prožen in selektiven, kot je sedaj.

Tudi Vojaška doktrina (Furlan 2006), ki jo je sprejela Vlada Republike Slovenije, izhaja iz enovitosti oboroženih sil, ne glede na način popolnjevanja. Čeprav so skoraj vse enote v SV, ne glede na njihov namen, sestavljene tako iz STAS kot iz PPRS, pa bo treba na novo opredeliti kategorijo pogodbenih rezervistov in določiti, na kakšen način ta kategorija dopolnjuje strukturo profesionalnih enot, katere enote bomo popolnjevali s PPRS, kako velike bodo te enote, katere dolžnosti bomo popolnjevali, kolikšen bo delež PPRS v posameznih enotah, ali bodo ogrodje v vseh enotah tvorili pripadniki STAS ali pa bomo imeli tudi enote, popolnjene samo s pripadniki STAS...

Analiza programov usposabljanja nam pokaže, da se kandidata za vojaka STAS in PPRS za osnovno dolžnost usposabljata po istem programu in celo v istem učnem centru z istimi inštruktorji. Vendar pa razlike nastanejo kasneje, kar bom poskušal ponazoriti s pripadniki 20. kontingenta KFOR. Najprej je treba omeniti, da so v analizo zajeti le pripadniki 20. kontingenta KFOR, kar pomeni približno 2% vseh pogodbenih pripadnikov SV. Med tistimi, ki so se javili (torej so bili vsi prostovoljci), so bili izbrani samo zdravstveno najbolj sposobni, telesno izredno pripravljani in osebno visoko motivirani posamezniki. Zaradi nove oborožitve in opreme so si morali rezervisti na novo pridobiti individualne veščine, kar je podaljšalo in podražilo priprave na misijo. Čas, ko so pripadniki STAS izvajali redne naloge (varovanje, protokol...), so pripadniki rezervne sestave izkoristili za dodatno usposabljanje. Na misiji so se opravljale precej enostavne naloge in postopki, ki ne zahtevajo visoko specializiranih in izurjenih posameznikov. Ugotovitev pripadnikov STAS, da so jim pripadniki PPRS enakovredni po usposobljenosti in izvajanju nalog, se nanaša na zaključno obdobje misije, kar pomeni, da so PPRS izkoristili za svoje napredovanje tudi čas, ko so bili na misiji. Predvsem pa je čas, ko so bili PPRS na misiji, pripomogel, da so se bolj identificirali z vojaškim poklicem in razmišljanjem ter načinom življenja, kot ga imajo pripadniki STAS. In trditev o enakovrednosti lahko zožimo samo na kategorijo vojakov, saj sta misija ter sistem usposabljanja pokazala, da potrebujejo podčastniki in častniki dolgoletno usposabljanje in dolgoletne izkušnje s področja vodenja, ker so se tu pokazale največje pomanjkljivosti omenjenega kadra. Na podlagi tujih in zdaj tudi lastnih izkušenj so PPRS 21. kontingenta v oddelkih razporejeni ločeno od pripadnikov STAS, pogodbeni rezervisti pa ne poveljujejo pripadnikom stalne sestave. Potrdilo se je predvidevanje, da vodenje in poveljevanje enoti predstavljata posameznikove veščine, ki se razvijajo tudi na podlagi izkušenj. In izkušnje so tista pomanjkljivost pri pogodbenih rezervistih, zaradi katere lahko pride do velikih razlik in težav, saj imamo na drugi strani pripadnike stalne sestave z izkušnjami iz delovanja na različnih misijah.

Tudi v raziskavi, ki jo je opravila Fakulteta za družbene vede,<sup>33</sup> se ugotavlja, da pogodbeni rezerva in zlasti tretji krog obrambe (strateška rezerva) potrebujeta ustrezno častniško strukturo. Raziskava ugotavlja, da se bo SV verjetno srečala s problemom

---

<sup>33</sup> Poročilo raziskovalnega projekta: »Upravljanje človeških virov v SV: pogodbeni rezerva, družine in konec vojaške službe« 2009, 2.

zagotavljanja častniškega kadra v pogodbeni rezervi. Raziskava ponuja rešitev, da se vključijo kadri, ki so že končali častniško izobraževanje, a še niso vključeni v stalno sestavo. S tem se misli na številne slovenske vojake, ki so po osamosvojitvi končali Šolo za častnike vojnih enot (ŠČVE) kot sestavni del svojega služenja vojaškega roka. Tu moram dopolniti, da gre za zelo omejeno in nesistemsko rešitev, saj je tako usposabljanje potekalo med leti 1992 – 2003, kar pomeni, da je krog kandidatov zelo omejen in tudi novega priliva ne bo, tako da bi ta vir po določenem času usahnil. Dobro bi bilo v obliki prostovoljnega služenja vojaškega roka ponuditi kandidatom možnost, da se usposobijo za rezervne častnike. Dodatna možnost, ki jo tu vidim, je vstop častnikov v PPRS po končani aktivni vojaški službi – upokojitvi. To pomeni, da bi bilo treba nekatere korake postoriti na področju zakonodaje, ki bi omogočala upokojevanje častnikov v letih, ki bi še omogočale služenje v rezervni sestavi. Na primeru Belgije se vidi, da se častniki s činom podpolkovnika upokojijo pri 55 letih, kar bi v slovenskem primeru pomenilo večino častnikov, ki nikakor ne bodo prestari, da bi tvorili strateško rezervo. Tu je še kategorija častnikov, ki ne bo podaljšala pogodbe o zaposlitvi, ali pripadniki, ki so zaradi različnih vzrokov odpovedali delovno razmerje v vojski.

Dokončati je treba projekt uvajanja vojaških poklicev, veljavne programe izobraževanja in usposabljanja pa preoblikovati. Izvesti je treba nekatera nova zahtevna usposabljanja, ki bodo zagotovila tista vojaška strokovna znanja in spretnosti, ki jih potrebujejo poklicni in pogodbeni vojaki za sedanje in prihodnje delovanje. Že pri programih TVSU bo potrebna prenova usposabljanja individualnih veščin, kjer se bodo upoštevala nova orožja, oprema in naloge današnje SV. Utrditi je treba načrtovanje vojaškega izobraževanja in usposabljanja, pri tem pa upoštevati zmožnosti sedanjega sistema. Več pozornosti je treba nameniti izboru kadrov, ki izvajajo vojaško izobraževanje in usposabljanje ter dopolniti koncept vojaškega izobraževanja in usposabljanja.

Pogoj za prenovu programov pa je tudi ta, da se PPRS zadolži z opremo in orožjem, ki jo uporabljajo pripadniki STAS. Tudi analiza FDV (2009, 143) ugotavlja, da PPRS pri vojaškem usposabljanju najbolj moti slaba organiziranost, saj se usposabljanje neprestano spreminja in prilagaja. Zato je pri usposabljanju tudi dosti čakanja. PPRS pogrešajo nove učne vsebine, specializirano usposabljanje po VED, večji obseg terenskega dela in fizičnih priprav ter primerna učna sredstva. Podobne težave z enakovrednim opremljanjem rezervne sestave imajo tudi druge evropske države, ki jih

je zajela omenjena raziskava. Vendar nekatere države že zakonsko opredeljujejo, da je rezervna sestava neenakovredna stalnim silam. Češka lahko v tujino pošlje samo pripadnike STAS, v Nemčiji pa so rezervisti v glavnem nadomestilo stalnim silam v domovini, ko so ti na misiji v tujini.

Če sem na začetku tega poglavja zapisal, da lahko za PPRS trdim, da so enakovredni pripadnikom STAS, pa še vedno ne moremo spregledati dejstva, da pripadniki PPRS, ki so bili v 20. kontingentu KFOR, za odhod na misijo niso dobili vpoklica, ampak so podpisali pogodbe o zaposlitvi za določen čas, zato s formalnopravnega vidika nisem popolnoma prepričan, če lahko sploh še govorimo o PPRS.

## VIRI

- Binkin, Martin. 1993. Who will Fight the Next War? The Changing Face of the American Military. Washington: The Brookings Institution.
- Brown, Frederic J. in Aubrey J. Merrill. 1990. Challenges of U.S. Army – Reserve Force Readiness. V *The U.S. Army in a New Security era*, ur. Sam C. Sarakesian, John Allen Williams. London: Lynne Rienner Publishers.
- Dandeker, Christopher. 1994. A Farewell to Arms? The Military and the Nation-State in a Changing World. V *The Military in New Times – Adapting Armed Forces to a Turbulent World*, ur. James Burk. Westview Press.
- Dawson, P. F. 1989. Canadian Military Mobilization. V *Armed Forces & Society*, Vol. 16, No. 1. SAGE.
- Dictionary of Military Terms. 1986. New York: The H. W. Wilson Company.
- Fakulteta za družbene vede. 2009. Poročilo projekta »Upravljanje človeških virov v SV: pogodbeni rezerva, družine in konec vojaške službe«.
- Gorenjci so postali prvi prostovoljci. Dostopno prek:  
[http://www.dnevnik.si/tiskane\\_izdaje/dnevnik/39621?url=http://www.dnevnik.si/tiskane\\_izdaje/dnevnik/39621](http://www.dnevnik.si/tiskane_izdaje/dnevnik/39621?url=http://www.dnevnik.si/tiskane_izdaje/dnevnik/39621) (15. marec 2010).
- Griffith, James. 2009. After 9/11, What Kind of Reserve Soldier?: Considerations Given to Emerging Demands, Organizational Orientation, and Individual Commitment. V *Armed Forces & Society*, Vol. 35, No. 2. SAGE.
- Griffith, James. 2009b. After 9/11, Being a Reserve Soldier: A Matter of Social Identity. V *Armed Forces & Society*, Vol. 36, No. 1. SAGE.
- Gross, Ehud. 1994. Military, Democracy and Education. V *The Military in the Service of Society and Democracy, The Challenge of the Dual-Role Military*, ur. Daniella Ashkenazy. Westport: Greenwood Press.
- Informbiro. Dostopno prek:  
<http://www.educa.fmf.uni-lj.si/izodel/sola/2005/ura/zakosek/stran/ostalo/informbiro.htm> (2. marec 2010).
- International Military and Defense Encyclopedia (IMDE). 1993. Washington: Brassey's (US).
- Jelušič, Ljubica. 1997. Legitimnost sodobnega vojaštva. Ljubljana: Fakulteta za družbene vede.

- Jenko, Miloš. 2009. Prostovoljno usposabljanje v Slovenski vojski – element pridobivanja poklicnih vojakov. Diplomsko delo. Maribor: Fakulteta za organizacijske vede.
- Kladnik, Tomaž. 2006. Slovenska vojska v službi domovine. Ljubljana: Defensor.
- Klinar, Tomaž. 2007. Primerjava organiziranosti in nalog oboroženih sil Avstrije in Slovenije. Specialistično delo. Ljubljana: FDV.
- Kotnik-Dvojmoč, Igor D. 2002. Preoblikovanje OS sodobnih evropskih držav. Ljubljana: FDV
- Kotnik-Dvojmoč, Igor. 1994. Primerjalna analiza naborniškega in poklicnega popolnjevanja OS z vojaki v Evropi in Severni Ameriki. Magistrsko delo. Ljubljana: Fakulteta za družbene vede.
- Krošl, Jani. 2010. Kako je na misiji Kforja deloval 20. kontingent SV. *Revija Slovenska vojska*, leto XVIII, 5. 3. 2010, št. 3. Ljubljana: MORS.
- Lahki puškomitraljez FN MINIMI. Dostopno prek:  
[http://sl.wikipedia.org/wiki/FN\\_Minimi](http://sl.wikipedia.org/wiki/FN_Minimi) (18. april 2010).
- Malešič, Marjan. 2003. A Conscript Army or an All-Volunteer Force? A Contribution to the Discussion in Slovenia. V *Conscription vs. All-Volunteer Forces in Europe*. Militär und Sozialwissenschaften, Band 33, ur. Marjan Malešič, 173-186. Baden-Baden: Nomos Verlagsgesellschaft.
- Markovič, Polona. 2009. Delovanje občinskega štaba teritorialne obrambe – primer: Žalec. Diplomsko delo. Ljubljana: Fakulteta za družbene vede.
- Marolt, Ana. 2006. Rezervna sestava poklicnih oboroženih sil in zagotavljanje njenega kadra. Diplomsko delo. Ljubljana: Fakulteta za družbene vede.
- Mednarodne operacije in misije. Dostopno prek:  
[www.slovenskavojska.si/mednarodno-sodelovanje/mednarodne-operacije-in-misije](http://www.slovenskavojska.si/mednarodno-sodelovanje/mednarodne-operacije-in-misije) (26. januar 2010).
- Metul, Danilo. 2005. Vloga in naloge Slovenske vojske v sistemu varstva pred naravnimi in drugimi nesrečami. Diplomsko delo. Ljubljana: FDV.
- MORS. 2003. Obvezne usmeritve ministra za obrambo za preoblikovanje in razvoj sistema vojaškega izobraževanja in usposabljanja v Slovenski vojski, št. 811-01-1/2003-31 z dne 14. julij 2003.
- MORS. 2007. Program temeljnega vojaškostrokovnega usposabljanja, št. 603-80/2006-9 z dne 3. maj 2007.

- Moskos, Charles C. 1986. Success Story. Blacks in the Army. The Atlantic, Vol. 257, No. 5.
- Munda, Mirko. 2001. Beograjska spletko. Maribor: Večer.
- Novak, Roman. 2005. Podoba teritorialne obrambe Slovenije v časniku »Delo« med leti 1968 in 1989. Diplomsko delo. Ljubljana: Fakulteta za družbene vede.
- Ob 30-letnici ustanovitve Teritorialne obrambe Slovenije. Dostopno prek: <http://www2.gov.si/up-rs/2002-2007/bp-mk.nsf/dokumenti/19.11.1998-97-02> (2. marec 2010).
- Opća enciklopedija jugoslavenskog leksikografskog zavoda. 1979. Zagreb.
- Prezelj, Iztok. 2005. Nacionalni sistemi kriznega menedžmenta. Ljubljana: FDV.
- Puška FN F 2000 S. Dostopno prek: [http://sl.wikipedia.org/wiki/FN\\_F2000](http://sl.wikipedia.org/wiki/FN_F2000) (18. april 2010).
- Rapoša, Kazimir (ur). 1981. Stoletje svetovnih vojn. Ljubljana: Cankarjeva založba.
- Repe, Božo. 2002. Jutri je nov dan: Slovenci in razpad Jugoslavije. Ljubljana: Modrijan.
- Roseenau, James N. 1994. Armed Force and Armed Forces in a Turbulent World. V *The Military in New Times – Adapting Armed Forces to a Turbulent World*, ur. James Burk. Westview Press.
- Sandler, Todd, Keith Hartley. 1995. The Economics of Defense. Cambridge: Cambridge University Press.
- Segal, David R. 1989. Recruiting for Uncle Sam: Citizenship and Military Manpower Policy. Lawrence: University Press of Kansas.
- Sociološki leksikon. 1982. Beograd: Suvremena administracija.
- Strateški pregled obrambnega resorja 2009. Povzetek ključnih ugotovitev SPOR 2009 - za komuniciranje z zainteresiranimi javnostmi. Dostopno prek: <http://www.mors.si/fileadmin/mors/pdf/dokumenti/SPOR2009.pdf> (3. marec 2010).
- Strmole, Jasna. 2010. Prvi pogodbeni rezervisti uspešno končali misijo. *Revija Slovenska vojska*, leto XVIII, 9. 4. 2010, št. 5. Ljubljana: MORS.
- Struktura Slovenske vojske. Dostopno prek: [www.slovenskavojska.si/struktura](http://www.slovenskavojska.si/struktura) (29. januar 2010).
- SV. 2003. Koncept sistema vojaškega izobraževanja in usposabljanja v Slovenski vojski, št. 811-01-6/03-4.



- SV. 2010. Kadrovski načrt SV za leto 2010, št. 100-60/2009-22 z dne 9. februar 2010.
- SV. 2010b. Zaključno poročilo o delovanju SVNKON 20 KFOR, št. 871-18/2010-28 z dne 5. marec 2010
- Štirideset let od nastanka Teritorialne obrambe (ozadje). Dostopno prek: <http://www.sta.si/vest.php?s=s&id=1339402&pr=3> (2. marec 2010).
- Švajncer, Janez J. 1992. Vojna in vojaška zgodovina Slovencev. Ljubljana: Prešernova družba.
- Taslak, Ivo. 2003. Vloga vojaške rezerve nekoč in danes. Diplomsko delo. Ljubljana: Fakulteta za družbene vede.
- Teritorialna obramba na Slovenskem 1968–1990. Avtor Karlo Nanut. Dostopno prek: [http://www.velenje.zvvs.si/publikacije/to\\_na\\_slovenskem\\_1968\\_1990.pdf](http://www.velenje.zvvs.si/publikacije/to_na_slovenskem_1968_1990.pdf) (3. marec 2010).
- The Military Balance 2009. The annual assessment of global military capabilities and defence economics. London: IISS.
- Uredba o pogodbenem opravljanju vojaške službe v rezervni sestavi SV. Ur. l. RS 95/2002 (13. november 2002).
- Ureja se status pripadnikov civilne zaščite. Dostopno prek: <http://www.dnevnik.si/novice/slovenija/173504> (14. marec 2010).
- Vilar, Andrej. 1993. Tanki tretje generacije: Kujte grom! (2. del). *Revija Obramba*, št. 11, november. Radomlje: Defensor.
- Vilar, Lidija. 1999. Reorganizacija Slovenske vojske. Diplomsko delo. Ljubljana: Fakulteta za družbene vede.
- Vlada RS. 2006. Srednjeročni obrambni program 2007 – 2012, št. 803-2/2006-58 z dne 27. november 2006.
- Vobič, Zoran. Kadrovski vidiki popolnjevanja SV. *V Bilten SV, junij 2009 – 11/št. 2*. Ljubljana: GŠSV.
- Vojaška doktrina. 2006. Ljubljana: Defensor.
- Vojna enciklopedija. 1974. Beograd: Vojnoizdavački zavod.
- Wiarda, Howard J. 1996. American Foreign Policy. Actors and Processes. New York: Harper Collins College Publisher.

- Wyatt, Thomas C. 1994. Society's Soldiers: Regulars and Reserves in the United States. V *The Military in the Service of Society and Democracy, The Challenge of the Dual-Role Military*, ur. Daniella Ashkenazy. Westport: Greenwood Press.
- Zakon o obrambi (Zobr-UPB-1). Ur. l. RS 103/2004 (23. september 2004).
- Zakon o službi v Slovenski vojski. Ur. l. RS 68/2007 (30. julij 2007).
- Zakon o vojaški dolžnosti (ZvojD-UPB). Ur. l. RS 108/2002 (12. december 2002).
- Živković, Miljenko. 1985. Teritorialna obrana Jugoslavije: najširi oblik organiziranja radnih ljudi i građana za oružanu borbu. Beograd: Vojnoizdavački zavod.