

UNIVERZA V LJUBLJANI
FAKULTETA ZA DRUŽBENE VEDE

Uroš Paternus

**PREOBLIKOVANJE
VOJAŠKIH SPECIALNIH ENOT DRŽAV
ZVEZE NATO**

Magistrsko delo

Ljubljana, 2010

UNIVERZA V LJUBLJANI
FAKULTETA ZA DRUŽBENE VEDE

Uroš Paternus

Mentorica: red. prof. dr. Ljubica Jelušič

**PREOBLIKOVANJE
VOJAŠKIH SPECIALNIH ENOT DRŽAV
ZVEZE NATO**

Magistrsko delo

Ljubljana, 2010



IZJAVA O AVTORSTVU magistrskega dela

Podpisani/-a Uroš Paternus, z vpisno številko 21060810, sem avtor/-ica magistrskega dela z naslovom:
PREOBLIKOVANJE VOJAŠKIH SPECIALNIH ENOT DRŽAV ZVEZE NATO.

S svojim podpisom zagotavljam, da:

- je predloženo magistrsko delo izključno rezultat mojega lastnega raziskovalnega dela;
- sem poskrbel/-a, da so dela in mnenja drugih avtorjev oz. avtoric, ki jih uporabljam v predloženem delu, navedena oz. citirana v skladu s fakultetnimi navodili;
- sem poskrbel/-a, da so vsa dela in mnenja drugih avtorjev oz. avtoric navedena v seznamu virov, ki je sestavni element predloženega dela in je zapisan v skladu s fakultetnimi navodili;
- sem pridobil/-a vsa dovoljenja za uporabo avtorskih del, ki so v celoti prenesena v predloženo delo in sem to tudi jasno zapisal/-a v predloženem delu;
- se zavedam, da je plagiatstvo – predstavljanje tujih del, bodisi v obliki citata bodisi v obliki skoraj dobesednega parafraziranja bodisi v grafični obliki, s katerim so tuje misli oz. ideje predstavljene kot moje lastne – kaznivo po zakonu (Zakon o avtorstvu in sorodnih pravicah, Uradni list RS št. 21/95), prekršek pa podleže tudi ukrepom Fakultete za družbene vede v skladu z njenimi pravili;
- se zavedam posledic, ki jih dokazano plagiatstvo lahko predstavlja za predloženo delo in za moj status na Fakulteti za družbene vede;
- je elektronska oblika identična s tiskano obliko magistrskega dela ter soglašam z objavo magistrskega dela v zbirki »Dela FDV«.

V Ljubljani, dne 3. 5. 2010

Podpis avtorja/-ice: _____

POVZETEK

Preoblikovanje oboroženih sil po hladni vojni vključuje tudi preoblikovanje enot za specialno delovanje držav zveze Nato. Prilagajanje nalog, usposabljanja, opreme in delno tudi strukture, so rezultat sodobnih virov ogrožanja, znanstveno tehnološke revolucije in pridobljenih izkušenj iz sodobnih operacij. Vse to samo še povečuje vlogo in pomen enot za specialno delovanje znotraj oboroženih sil. Enote za specialno delovanje držav zveze Nato so po hladni vojni postale učinkovito orodje za uporabo na sodobnih bojiščih še posebej v Afganistanu, ki zahteva večjo sposobnost prilagajanja, stopnjo izurjenosti, izkušenj in zmožnost delovanja v vseh pogojih. Operacija Mednarodnih varnostnih sil Isaf je potrdila koncept preoblikovanja enot za specialno delovanje držav zveze Nato.

KLJUČNE BESEDE

- Enote za specialno delovanje;
- Preoblikovanje enot za specialno delovanje držav zveze Nato po hladni vojni;
- Preoblikovanje vojaških specialnih enot zveze Nato;
- Izkušnje pripadnikov enot za specialno delovanje iz operacije Isaf v Afganistanu.

SUMMARY

Transforming of armed forces after the cold war also includes transforming of the Nato special operation forces. Adapting tasks, trainings, equipment and partially also structures are the result of modern sources of threat, scientific-technological revolution and gained experiences from contemporary operations. All that contributes to the importance of special operation forces within armed forces. Since the end of the cold war the Nato special operation forces have become very effective on contemporary battle fields, especially in Afghanistan, which demands a higher capability to adapt, a higher level of experience and capability to act in any conditions. The operation of the International Security Assistance Forces confirmed the concept of transforming the Nato special operation forces.

KEY WORDS

- Special operation forces;
- Transforming of the Nato special operation forces after the cold war;
- Transforming of the Nato military special operations forces;
- Experiences of the special operation forces members in the Isaf operations in Afghanistan

KAZALO

1	UVOD	7
2	METODOLOŠKO HIPOTETIČNI OKVIR	10
2.1	Predmet proučevanja	10
2.2	Cilj proučevanja	10
2.3	Hipoteze	10
2.4	Metodološki pristop	11
2.5	Temeljni pojmi	12
3	PREOBLIKOVANJE OBOROŽENIH SIL V 21. STOLETJU	14
3.1	Varnostna tveganja in grožnje v sodobnem svetu	17
3.2	Nove vloge in naloge oboroženih sil članic zveze Nato	18
3.3	Razvoj tehnologije in vojaške tehnike	21
3.4	Modularna struktura sodobnih oboroženih sil	24
3.5	Uveljavljajoči se tip vojaka prihodnosti	25
4	DETERMINANTE RAZVOJA ENOT ZA SPECIALNO DELOVANJE	26
4.1	Razvoj enot za specialno delovanje zveze Nato po hladni vojni	28
4.2	Nove vloge in naloge enot za specialno delovanje zveze Nato	29
5	VOJAŠKE OPERACIJE ENOT ZA SPECIALNO DELOVANJE NATA PO HLADNI VOJNI ...	32
5.1	Značilnosti vojaških operacij enot za specialno delovanje na Balkanu	33
5.1.1	Naloge enot za specialno delovanje na Balkanu	34
5.1.2	Organizacijska struktura enot za specialno delovanje na Balkanu	35
5.1.3	Pridobljene izkušnje iz operacije na Balkanu	37
5.2	Značilnosti vojaških operacij enot za specialno delovanje v Iraku	37
5.2.1	Naloge enot za specialno delovanje v Iraku	38
5.2.2	Organizacijska struktura enot za specialno delovanje v Iraku	39
5.2.3	Pridobljene izkušnje iz operacije v Iraku	40
5.3	Značilnosti vojaških operacij enot za specialno delovanje v Afganistanu	41
5.3.1	Naloge enot za specialno delovanje v Afganistanu	42
5.3.1.1	Namen in naloge enot za specialno delovanje ZDA in Nata v operaciji Trajna svoboda	42
5.3.1.2	Namen in naloge ESD v Isafu	44
5.3.1.3	Primerjava namena in nalog enot ZDA in ESD	45
5.3.2	Organizacijska struktura enot za specialno delovanje v Afganistanu	47
5.3.2.1	Struktura enot za specialno delovanje ZDA in Nata v operaciji Trajna svoboda	47
5.3.2.2	Struktura ESD v Isaf	49
5.3.2.3	Primerjava formacijske strukture enot ZDA in ESD	50

5.3.3	Usposabljanje enot za specialno delovanje v Afganistanu	50
5.3.3.1	Usposabljanje in priprave enot za specialno delovanje ZDA in Nata v operaciji Trajna svoboda	51
5.3.3.2	Usposabljanje in priprave ESD v Isafu	53
5.3.3.3	Primerjava usposabljanja in priprav enot ZDA in ESD	56
5.3.4	Oborožitev in oprema za izvedbo operacij V Afganistanu	57
5.3.4.1	Oborožitev in oprema enot za specialno delovanje ZDA in Nata v operaciji Trajna svoboda	57
5.3.4.2	Oborožitev in oprema ESD v Isafu	59
5.3.4.3	Primerjava oborožitve in opreme enot ZDA in ESD	60
5.3.5	Pridobljene izkušnje iz operacije v Afganistanu	61
5.3.5.1	Pridobljene izkušnje enot za specialno delovanje ZDA in Nata iz operacije Trajna svoboda	62
5.3.5.2	Pridobljene izkušnje ESD iz Isafu	64
5.3.6	Vpliv izkušenj iz operacij v Afganistanu na preoblikovanje NATO enot za specialno delovanje	64
6	PREOBLIKOVANJE ENOT ZA SPECIALNO DELOVANJE ZVEZE Nato	66
6.1.	Vrhunsko zasedanje zveze Nato v Rigi	66
6.1.1	Iniciativa preoblikovanja enot za specialno delovanje zveze Nato	66
6.2	Normativni dokumenti enot za specialno delovanje zveze Nato	69
6.2.1	Nova Nato organizacijska struktura enot za specialno delovanje	71
6.2.2	Skupno usposabljanje in preverjanje enot za specialno delovanje zveze Nato	75
6.3	Prihodnji izzivi za Nato enote za specialno delovanje	77
7	MODEL ENOTE ZA SPECIALNO DELOVANJE SV V BODOČE	80
7.1	Namen in naloge	80
7.2	Organizacijska struktura	80
7.3	Usposabljanje	82
7.4	Oprema	83
8	ZAKLJUČEK	85
8.1	Verifikacija hipotez	87
8.2	Sklep	89
9	LITERATURA	92

1 UVOD

Konec hladne vojne, preoblikovanje vojaških organizacij in nove naloge oboroženih sil vplivajo na spremembo tradicionalnih nalog, strukture in namena enot za specialno delovanje. S pojavom novih tehnologij in vojaških sistemov se povečujeta hitrost in natančnost bojnega delovanja sil za specialno delovanje, ki je usmerjeno na nasprotnikove strateško-operativne cilje in je postalo glavna značilnost novega postindustrijskega vojskovanj (Biddle 2002, 1)¹. Vse to samo še povečuje vlogo in pomen enot za specialno delovanje znotraj oboroženih sil.

Enote za specialno delovanje zagotavljajo specifične nacionalno-varnostne cilje držav. Visoka usposobljenost, sposobnost prikritega delovanja, zmožnost »kirurške natančnosti« zaradi zmanjševanja stranskih učinkov in visoka prilagodljivost glede na različne vire ogrožanja so samo nekatere značilnosti, ki poudarjajo njihovo vlogo in pomen znotraj oboroženih sil (MC 437/1, 2006; AJP 3.5. 2009, 5-7).

Enote za specialno delovanje posameznih držav zveze Nato so po koncu hladne vojne postale učinkovito orodje za uporabo na sodobnih bojiščih na Balkanu, še posebej pa v Afganistanu in Iraku (Biddle 2002, 3), ki zahteva večjo sposobnost prilagajanja, stopnjo izurjenosti, izkušenj in zmožnost delovanja v vseh pogojih. Na osnovi teh operacij v državah zveze Nato preoblikujejo enote za specialno delovanje s ciljem njihove večje učinkovitosti in sposobnosti skupnega delovanja.

Tako so na primer sile za specialno delovanje ZDA (ang. Special Operations Forces) v operacijah kriznega odzivanja v Bosni in Hercegovini leta 1995 pa vse do sodelovanja v operacijah Trajna svoboda v Afganistanu (ang. Operation Enduring Freedom) bistveno spremenile svojo vlogo in namen v okviru oboroženih sil ZDA.² Pridobljene izkušnje niso vplivale samo na spreminjanje programov usposabljanja in opremljanja pripadnikov sil za specialno delovanje ZDA, ampak tudi doktrino njihove uporabe v prihodnje (Coons 2007, 2).

¹ Koncept sodobnega digitaliziranega bojevanja, ki so ga razvili zahodni vojaški strokovnjaki, se ujema z informacijskim valom bojevanja, ki ga je v svoji knjigi *War and Antiwar* opredelil publicist Alvin Toffler skupaj s svojo ženo Heidi.

² Spreminjanje vloge in nalog specialnih sil ZDA od leta 1995 do 2004 najbolj predstavi Armando Ramirez v svoji magistrski nalogi *From Bosnia To Baghdad: The Evolution Of US Army Special Forces from 1995-2004*.

V vojaških operacijah v Afganistanu je potrebno poudariti, da so prvič v vojaški zgodovini enote za specialno delovanje katere koli države bile osnova (glavnina) izvajanja celotne vojaške operacije v njeni začetni fazi. V preteklosti so enote za specialno delovanje podpirale konvencionalne enote s posebnimi nalogami. V operaciji Trajna svoboda pa so bile zaradi pomanjkanja načrta uporabe konvencionalnih enot v Afganistanu, premika množičnih sil v kratkem času, bojazni pred velikimi izgubami in zaradi izkušenj sovjetske invazije v Afganistan ter podpore političnega vrha, predvsem sekretarja za obrambo ZDA Donalda Rumsfelda, uporabljene sile za specialno delovanje ZDA (Ramirez 2004, 32-34). Pri tem so v celoti prišle do izraza sposobnosti in zmožnosti delovanja enot za specialno delovanje na zahtevnem bojišču v Afganistanu, ki so jih enote za specialno delovanje ZDA v popolnosti izkoristile (proračun sil za specialne operacije ZDA, njihova vloga in pomen znotraj oboroženih sil ter uvajanje nove opreme se je bistveno povečal v primerjavi s konvencionalnimi enotami).

Na osnovi izkušenj iz vojaških operacij na Balkanu, v Afganistanu in Iraku je bilo na vrhunskem zasedanju zveze Nato v Rigi sprejeto preoblikovanje enot za specialno delovanje zveze Nato. Iz omenjene deklaracije vrhunskega srečanja izhaja, da se v letu 2007 začne tako imenovana Iniciativa preoblikovanja enot za specialno delovanje držav članic Nata (Riga Summit Declaration 2007, 12), s ciljem večje medsebojne primerljivosti in sposobnosti skupnega delovanja. Poudarek je predvsem na skupnem usposabljanju, opremljanju in doseganju istih standardov, ki omogočajo skupno delovanje predvsem v operaciji Isaf v Afganistanu (McRaven 2007, 4).

Poleg sprejete iniciative preoblikovanja na zasedanju v Rigi je Severnoatlantski svet oktobra 2006 sprejel dokument MC 437/1, Doktrino enot za specialno delovanje (ang. Special Operations Policy and Doctrine), ki prvič v zgodovini Nata opredeljuje skupno Nato doktrino uporabe enot za specialno delovanje, kar je bila v preteklosti izključna domena nacionalnih držav, ne pa zavezništva. Tako že lahko govorimo o korenitih spremembah, ki se bodo dogajale na področju enot za specialno delovanje članic zveze Nato in širše (McRaven 2007, 6).

Tudi za Slovensko vojsko velja, da spreminja notranjo sestavo in ustroj. S ciljem nadaljnega približevanja zvezi Nato in izgradnji majhnih, visoko mobilnih ter učinkovitih oboroženih sil postaja vprašanje obstoja in pomena Enote za specialno delovanje Slovenske vojske vse večje.

Vendar pa se je vprašanju razvoja in namena takšne enote v preteklosti namenjal premalo pozornosti, še več, v javnosti so krožila različna razmišljanja vojaških analitikov o potrebi in vlogi takšne enote v Sloveniji.³

Odred za specialno delovanje - danes Enota za specialno delovanje (ESD) je že leta 1996 začela s skupnim sodelovanjem in usposabljanjem s pripadniki specialnih sil ZDA (ang. Special Forces). V tem času so bili poslani prvi pripadniki enote na tečaje specialnih sil (ang. Special Forces course) in Ranger tečaj. Skupno sodelovanje se je do leta 2004 samo še okrepilo, tako da je do danes zabeleženih že preko dvajset različnih dogodkov sodelovanja na bilateralni ravni in trideset pripadnikov, ki so uspešno končali različne tečaje sil za specialno delovanje v ZDA. S skupnim sodelovanjem so se prenašale izkušnje pripadnikov ZDA na pripadnike Enote za specialno delovanje in so bile osnova za spreminjanje normativnih dokumentov delovanja enote, programov izbora in usposabljanja ter načrtov opremljanja. Zaradi pomanjkanja konkretne angažiranosti enote v operacijah kriznega odzivanja so bile izkušnje iz skupnega sodelovanja edina osnova za razvoj enote.

Z letom 2004 in sodelovanjem v operaciji Isaf, ter ob vstopu v zvezo Nato se je vloga Enote za specialno delovanje z vidika uporabe na kriznih žariščih bistveno spremenila. Tako so pripadniki Enote za specialno delovanje od 2004 do 2007 sodelovali v operacijah: Isaf 5, Isaf 6 (ang. International Security Assistance Forces - Afganistan); NTM-I 1, NTM-I 2 (ang. Nato Training Mission - Irak); UNIFIL 1, UNIFIL 2 (ang. United Nation International Forces in Lebanon - Libanon); OMLT 1, OMLT 2 (ang. Operations mentor liason team - Afganistan). Na osnovi pridobljenih izkušenj iz operacij kriznega odzivanja danes lahko tudi ocenimo stopnjo usposobljenosti, opremljenosti in primerljivosti Enote za specialno delovanje z ostalimi enotami za specialno delovanje zveze Nato.

Zato bom v nadaljevanju naloge predstavil trende preoblikovanja enot za specialno delovanje zveze Nato na osnovi izkušenj iz vojaških operacij na Balkanu, v Iraku in Afganistanu ter predstavil dosedanji in nadaljnji razvoj Enote za specialno delovanje v smeri izpolnjevanja vseh postavljenih standardov zveze Nato.

³ Zelo znano je poročilo upokojenega ameriškega generala Garett, ki je v letu 1998 pomagal z naveti ministrstvu za obrambo Republike Slovenije pri oblikovanju in razvoju Slovenske vojske. General Garett v tem poročilu nasprotuje in odsvetuje oblikovanje specialne enote Slovenske vojske.

2 METODOLOŠKI HIPOTETIČNI OKVIR

2.1 Predmet proučevanja

Predmet analize je razvoj enot za specialno delovanje držav zveze Nato po letu 2001, s poudarkom na njihovem preoblikovanju skladno z izkušnjami iz vojaške operacije iz Balkana, Iraka in Afganistana 2001-2005 ter normativnimi dokumenti zveze Nato iz leta 2006, ki so nastali na osnovi pridobljenih izkušenj. Predmet analize vključuje tudi preoblikovanje Enote za specialno delovanje Slovenske vojske in pomen pridobljenih izkušenj iz operacije Isaf na njeno nadaljnje prilagajanje in sposobnost skupnega delovanja v okviru zavezništva.

2.2 Cilj proučevanja

Glavni cilj naloge je izdelava sodobnega modela enot za specialno delovanje zavezništva, ki upošteva vse normativne dokumente zveze Nato in usmeritve zavezništva pri oblikovanju enot za specialno delovanje v prihodnje ter izkušnje iz vojaških operacij na Balkanu, Iraku in Afganistanu.

Izvedbeni cilji so:

- preveriti vlogo in pomen izkušenj iz vojaške operacije v Afganistanu od 2001 do 2005 na preoblikovanje enot za specialno delovanje Nata,
- določiti naloge enote in postopek njenega preoblikovanja,
- predstaviti organizacijsko-formacijsko strukturo ter
- predstaviti možne programe skupnega usposabljanja in preverjanja.

2.3 Hipoteza

Splošna hipoteza:

Sodobni viri ogrožanja, razvoj vojaške tehnologije in oborožitve ter izkušnje iz vojaških operacij na Balkanu, v Iraku in Afganistanu vplivajo na preoblikovanje vloge, nalog in strukture enot za specialno delovanje enot držav članic zveze Nato. Tovrstne spremembe vplivajo tudi na način usposabljanja, vojaško oborožitev in način delovanja enot za specialno delovanje vseh držav članic Nata.

Delovne hipoteze:

1. Prihodnja vloga in naloge enot za specialno delovanje članic Nata bo njihova uporaba za doseganje operativno-strateških ciljev tako v bojnih, kakor tudi nebojnih vojaških operacijah,

kar bo vplivalo na preoblikovanje strukture teh enot v smeri večje primerljivosti in modularnosti.

2. Način delovanja enot za specialno delovanje zveze Nato se spreminja v smeri uporabe sodobne vojaške opreme in oborožitve, ki pogojuje poenotenje standardov usposabljanja in opremljanja, s ciljem zagotavljanja zmožnosti in sposobnosti skupnega delovanja.

3. Skladno s splošnimi trendi pri preoblikovanju enot za specialno delovanje članic Nata se spreminja tudi ESD. Preoblikovanje zmogljivosti specialnega delovanja v Slovenski vojski se izvaja predvsem na ravni enote (ESD) in ne zajema sprememb na operativnem in strateškem nivoju, kar vpliva, da proces sprememb poteka počasneje in ne tako celovito. Težave so zaznane predvsem na področju nenamenske uporabe enote v vojaških operacijah zavezništva .

2.4 Metodološki pristop

V nalogi bom uporabil metodo deskripcije, metodo analize primarnih in sekundarnih pisanih virov, primerjalno metodo, metodo intervjuja in pogovora, induktivno-deduktivno metodo, metodo opazovanja z udeležbo in študijo primera.

Uporaba deskriptivne metode in metode analize vsebine relevantnih pisanih virov bom uporabil za opredelitev temeljnih pojmov, klasifikacijo definicij specialnih enot, pregled sodobnih specialnih enot in sprememb, ki se dogajajo v oboroženih silah s pojavom novih virov ogrožanja. Z uporabo primerjalne metode bom primerjal preoblikovanje enot za specialno delovanje Nata in izkušenj iz operacij iz Afganistana z Enoto za specialno delovanje Slovenske vojske. Z uporabo metode intervjuja bom predstavil preoblikovanje enot za specialno delovanje Nata in njihove izkušnje iz skupnega delovanja v Afganistanu. Vzorec obsega osemnajst poveljnikov Nato enot za specialno delovanje, ki so sodelovali na konferencah 2007 v Monsu (Belgija), 2008 v Deauvillu (Francija) in 2009 v Rimu (Italija).

Z metodo študija primera bom predstavil vojaške operacije enot za specialno delovanje v Afganistanu. V nalogi bom uporabil že opravljene analize specialnih enot ZDA in Nata, na podlagi katerih se danes izvajajo spremembe.

Ključni bo kvalitativni pristop z uporabo opazovanja in udeležbe, saj sem bil leta 2004 udeleženec operacije kriznega odzivanja v Afganistanu. Leta 2006 sem se udeležil Nato tečaja za delovanje v operativnih poveljstvih enot za specialno delovanje v Oberammergau v

Nemčiji. Februarja 2007 pa sem sodeloval na prvem sestanku poveljnikov Nato enot za specialno delovanje v Stuttgartu, ki je bil organiziran na podlagi sprememb, ki so se zgodile po vrhunskem zasedanju Nata v Rigi. Sledili so še sestanki poveljnikov septembra 2007 v Monsu (Belgija) in simpozij Nato specialnih enot v Deauvillu v Franciji maja 2008 ter septembra 2009 v Rimu v Italiji.

Z idealno tipskim modelom bom predstavil trend razvoja enot za specialno delovanje zavezništva, ki upošteva in vključuje spremembe nalog, strukture, oborožitve in izkušnje iz sodobnih vojaških operacij na Balkanu, v Afganistanu in Iraku.

2.5 Temeljni pojmi

Danes se v strokovni javnosti, javnih medijih in med ljudmi pojavlja veliko opredelitev in pojmov, ki opredeljujejo enote za specialno delovanje. Zato želim v tem delu naloge jasno predstaviti izraze, ki se danes uporabljajo v strokovni javnosti za označevanje enot za specialno delovanje.

Specialne sile - (*ang. Special Forces*) so ena izmed enot sil za specialne operacije kopenske vojske ZDA (*ang. US Army Special Operations Forces*), ki so organizirane, usposobljene in opremljene za izvajanje specialnih operacij. Zelene baretke so danes najbolj znan predstavnik sil za specialne operacije kopenske vojske ZDA, po katerem se zgleduje večina držav na svetu. Poleg specialnih sil sestavljajo sile za specialne operacije kopenske vojske ZDA še: rangerji, letalstvo za specialne operacije (*ang. Special Operations Aviation*), enote za psihološko delovanje (*ang. Psychological Operations*) in enote za civilno-vojaške zadeve (*ang. Civil Affairs*). Iz opisanega je razvidno, da je pojem specialne sile ožji od pojma sil za specialne operacije in se danes uporablja v ZDA samo za opis enote in pripadnikov Special Forces, ne pa vseh drugih enot in pripadnikov v okviru celotnih sil za specialne operacije (Joint Doctrine Encyclopedia 1997, 641).

Enote za specialno delovanje - (*ang. Special Operations Forces*) so točno določene in posebno organizirane, opremljene in izurjene enote za izvajanje specialnega delovanja. Osnovni namen enot za specialno delovanje je podaljšanje bojnega delovanja v globini nasprotnika. Njihova vloga je predvsem zmanjšati bojno moč in moralo nasprotnika. Enote za specialno delovanje sestavlja vojaško osebje, ki je izurjeno, da organizira, oskrbuje, usmerja

in vodi manjše (paravojaške) enote v gverilskem vojskovanju in protiodporniških operacijah ter izvaja operacije nekonvencionalnega vojskovanja. Ognjena moč, mobilnost, zmožnost komuniciranja in logistična podpora enot za specialno delovanje so omejene (AJP 3.5 2009, 1-1).

Specialno delovanje - (*ang. Special Operations*) so aktivnosti, ki jih izvajajo posebno organizirane, izurjene in opremljene vojaške in paravojaške enote, da bi dosegle vojaške, politične, ekonomske ali psihološke cilje. Specialno delovanje se ponavadi razlikuje od konvencionalnega v stopnji tveganja, operativnih metodah, načinu uporabe, neodvisnosti podpore in odvisnosti od obveščevalnega delovanja v nasprotnikovem zaledju. Specialno delovanje ponavadi poteka v sovražnih, zaprtih ali politično občutljivih območjih, ki so izven dosega taktičnih oborožitvenih sistemov in konvencionalnih manevrskih sil. Med specialno delovanje uvrščamo direktne akcije, specialno izvidovanje ter nadzorovanje in vojaško pomoč (AJP 3.5, 1-1).

Direktne akcije - (*ang. Direct Action*) so kratkotrajni siloviti napadi in druge oblike ofenzivnega delovanja enot za specialno delovanje, katerih namen je onesposobitev, zajetje, prevzem ali uničenje točno določenih operativno-strateških ciljev nasprotnika. Direktne akcije so po svojem obsegu in času delovanja omejene. Glavni načini izvajanja direktnih akcij so: diverzije, naskoki, zasede, usmerjanje delovanja ognjene podpore iz zemlje, zraka in morja ter navajanje lasersko vodenih bomb (AJP 3.5 2009, 2-1).

Specialno izvidovanje - (*ang. Special Reconnaissance*) je aktivnost zbiranja obveščevalnih podatkov, ki zapolnjuje vrzel pri zbiranju podatkov na operativni in strateški ravni. Ko v oteženih okoliščinah (visoka aktivnost nasprotnika, zahteven teren ipd.) izvidniško-obveščevalni organi v konvencionalnih silah ne morejo pravočasno zagotoviti natančnih in časovno pomembnih podatkov, se uporabijo sile za specialne operacije. Specialno izvidovanje se načeloma uporablja, da bi dobili podatke na naslednjih področjih: geografsko-demografske značilnosti okolja, v katerem potekajo bojne aktivnosti, zagotavljanje ključnih informacijah o namerah in aktivnostih potencialnega nasprotnika ter pomembnosti možnih ciljev napada. Specialno izvidovanje zajema spremljanje ciljev (*ang. Target acquisition*), presojo zemljišča (*ang. Area assessment*) in ugotavljanje učinkov bojnega delovanja na cilje nasprotnika (*ang. Poststrike reconnaissance*) (SOF RF 1998, 1-3; AJP 3.5 2009, 1-1).

3 PREOBLIKOVANJE OBOROŽENIH SIL PO HLADNI VOJNI

Spremembe konec 20. stoletja pomembno vplivajo na razvoj oboroženih sil. Aktivno povezovanje držav v mednarodne varnostne integracije (Nato, OVSE, ZEU oziroma evropska varnostna arhitektura), skupen nastop obrambnih in varnostnih organizacij pri zagotavljanju varnosti ter preprečevanju širjenja kriznih žarišč, zmanjševanje obrambnih proračunov in sodobni oborožitveni sistemi zahtevajo manjše, visoko usposobljene, premične in hitro prilagodljive oborožene sile, znotraj katerih izpolnjujejo vse našete pogoje enote za specialno delovanje. Omenjene varnostne organizacije morajo v spremenjenem mednarodnem okolju poiskati novo legitimnost, utemeljeno na novih poslanstvih in strukturi, ki bodo drugačni od shem, ki so vodile do njihovega nastanka v obdobju hladne vojne in dvopolnosti (Grizold 1999, 17).

Številne države po svetu danes spreminjajo velikost in strukturo svojih oboroženih sil (Haltiner 1998). Preoblikovanje strukture oboroženih sil najrazvitejših industrijskih držav se nanaša na količinske in kakovostne spremembe. Kotnik-Dvojmoč je opredelil devet strukturnih sprememb oboroženih sil industrijsko razvitih držav, ki vplivajo tudi na preoblikovanje enot za specialno delovanje (Kotnik - Dvojmoč 2002, 223). Spremembe v **popolnjevanju**, ki se bo v prihodnje izvajalo pretežno ali izključno s poklicnimi vojaki, bistveno ne bodo vplivale na enote za specialno delovanje. Enote za specialno delovanje industrijsko razvitih držav se od svoje ustanovitve dalje popolnjujejo s poklicnimi vojaki in ne z naborniki. Odsotnost grožnje globalnega spopada in **zmanjševanje oboroženih sil** ne bosta negativno vplivala na enote za specialno delovanje. Vojaški spopadi v Afganistanu in Iraku (Biddle 2002) celo poudarjajo vse večji pomen in vlogo enot za specialno delovanje znotraj oboroženih sil. Vse večja **odprtost in socialna reprezentativnost** oboroženih sil ne bosta veljali za enote za specialno delovanje. Narava specialnih operacij zahteva dolgo trajno in naporno usposabljanje pripadnikov enot za specialno delovanje. Bolj poudarjeni **več funkcionalnost in modularnost oborožitve ter opreme** v oboroženih silah sta v enotah za specialno delovanje že uvedeni. **Možnost zamenljivosti žive sile s tehničnimi sredstvi** v prihodnje ne bo vplivala na enote za specialno delovanje. Slednje se že danes uporabljajo takrat, ko naloge ni moč izvesti z visoko sofisticirano vojaško tehnologijo in tehniko. **Prerazporeditev človeških in materialni virov med zvrstmi in rodovi** bo vplivala na razvoj lahkih in hitro premičnih sil, med katere sodijo tudi enote za specialno delovanje. Vse večji **pomen večnacionalnih vojaških enot in povečanje njihovega števila** bosta pomembno

vplivala na sodelovanje in skupno delovanje enot za specialno delovanje držav zveze Nato in OZN. Narava specialnih operacij in naloge visokega tveganja že danes poudarjajo **pomen usposobljenosti in izobrazbe za izvedbo nalog** v enotah za specialno delovanje. **Pojav alternativ služenju vojaškega roka** v prihodnje ne bo vplival na razvoj enot za specialno delovanje.

Nov čas in novi izzivi seveda postavljajo nove razsežnosti sodobnega vojskovanja in zahtevajo prilagajanje oboroženih sil, kar posredno vpliva tudi na prilagajanje enot za specialno delovanje. Oborožene sile industrijsko razvitih držav pri svojem razvoju ne smejo zanemariti sprememb svoje vloge in nalog pri izvajanju obrambne in varnostne politike, zato mora njihov razvoj upoštevati naslednje dejavnike:

- konec hladne vojne in bipolarne razdelitve sveta s pojavom novih virov ogrožanja (prehod iz koncepta globalnega sovražnika, ki ga je predstavljala SZ, v koncept različnih virov ogrožanja⁴ na regionalni ravni, ki pogojuje kolektivno uporabo vojaške sile v nevojnih vojaških operacijah; ta vključuje operacije humanitarne pomoči, vzdrževanje miru, vsiljevanje in izgradnjo miru, kar bo vplivalo na preoblikovanje namena in nalog enot za specialno delovanje);
- spremembe v vojaški tehnologiji in tehniki (spremembe v vojaški tehnologiji in vojaška tehnološka revolucija vplivajo na naslednje značilnosti sodobnega vojskovanja: ubojnost in učinkovitost oborožitvenih sistemov v prostoru, natančnost in gostota ognja sodobnih oborožitvenih sistemov, integrirani sodobni oborožitveni sistemi, razmerje med učinkovitostjo sodobnih oborožitvenih sistemov in množičnostjo vojske ter zaznavanje in detekcija; tehnološke spremembe vplivajo na spremembe v taktiki, usposabljanju, vodenju in poveljevanju enot za specialno delovanje);
- razlogi za vojno, narava vojne in bojna moč (to so vsaj trije vidiki vojskovanja, ki bodo tudi v prihodnosti ostali razmeroma nespremenjeni) (Sullivan in Dubik 1993, 2–25).

Značilnosti bojišča po koncu hladne vojne so danes opredeljene v vseh doktrinarnih dokumentih oboroženih sil industrijsko razvitih držav, ki predstavljajo osnovo za

⁴ S koncem hladne vojne koncept zunanjih sovražnikov zamenja koncept virov ogrožanja, ki so posledica delovanja različnih ogrožajočih dejavnikov v naravi, družbi ter v odnosih med državami (Grizold 1993, 3)

preoblikovanje oboroženih sil. Tako so v ZDA razvili dokument Skupna vizija 2020 (*ang. Joint Vision 2020*) in doktrinarne dokumente zvrsti in rodov (*ang. Army, Navy, Airforce, Marine*), ki določajo spremembe v oboroženih silah ZDA. Izdelali so tudi nove doktrinarne dokumente sil za specialne operacije, ki upoštevajo spremenjene okoliščine po koncu hladne vojne. Tudi na Ministrstvu za obrambo Republike Slovenije so oblikovali dokument preoblikovanja Slovenske vojske: Obseg in struktura Slovenske vojske 2000–2010 (MORS 2000, 5–6), ki opredeljuje naslednje značilnosti sodobnega vojskovanja, pomembne za razvoj enot za specialno delovanje:

- klasična razmejitev med fronto in zaledjem bo še bolj zabrisana;
- prisotne bodo spremembe v smeri visoko mobilnih enot in vedno večjega deleža tehnike in sofisticirane opreme v oborožitvi oboroženih sil,
- povečujejo se vmesni prostori med bojnimi razporedi enot;
- povečuje se natančnost ognjenih delovanj (uporaba laserskih daljinomerov, radarskih sistemov, laserskih označevalcev ciljev, novih eksplozivov, brezpilotnih letal, satelitskih sistemov za določanje pozicije, uvajanje novih tehnologij idr.);
- zelo se povečuje mobilnost bojnih sistemov;
- povečujejo se samozadostnost, manevrska sposobnost, ognjena moč in bojna pripravljenost enot;
- bojna delovanja se izvajajo v vseh vremenskih razmerah, podnevi in ponoči;
- pobuda na taktični ravni je neprekinjena, kar pomeni neprenehni bojni stik z nasprotnikom;
- prisotna bo cikličnost procesov na vojskovališču oziroma neprekinjena izmenjava koncentracije sil, nujnih za bojno operacijo, in njihove razpršitve oziroma premeščanja po opravljeni nalogi;
- logistika, ki je vse bolj ogrožena zaradi izginjanja klasičnega zaledja bo zahtevnejša;
- udari iz razdalje postajajo čedalje pomembnejši elementi sodobnega vojskovanja;
- pomen obrambe mest kot upravnih, gospodarskih, komunikacijskih in drugih središč je vse večji;
- pojavila se bo internacionalizacija sporov in sodelovanje v mednarodnih oboroženih sestavih, s ciljem vzdrževati ali vzpostavljati mir na določenem območju, regiji idr.;
- naraščalo bo število beguncev in pregnancev kot posledica večje intenzivnosti oboroženih spopadov;
- prisotna bo široka uporaba metod in sredstev nekonvencionalnega vojskovanja (atentati, sabotaze, diverzije, ugrabitve, napadi na naseljena središča itd.);

- pomembni bosta pomen in sposobnost elektronskega bojevanja.

3.1 Varnostna tveganja in grožnje v sodobnem svetu

Konec 20. stoletja je bil zaznamovan z velikimi družbenimi in političnimi spremembami, ki so bistveno vplivale na obrambno-varnostne razmere v svetu. Konec hladne vojne, združitve Nemčije ter razpad SZ in SFRJ, slednji se je končal z vojno, so samo nekatera pomembna obeležja tega časa. Z razpadom bipolarnosti, družbenimi spremembami v državah v prehodu, s širjenjem demokratičnih vrednot ter z nastankom novih neodvisnih in suverenih držav se je verjetnost globalnega spopada bistveno zmanjšala. Po eni strani se povečuje število lokalnih in znotraj državnih oboroženih spopadov, hkrati pa se povečujejo različne oblike nevojaškega ogrožanja, kot so etnični spori, množične migracije in begunci, mednarodni terorizem, onesnaževanje okolja idr. (Rotfeld 1992, 8).

Spremenjeni politični odnosi so vplivali na spremembo virov ogrožanja v svetu. Zmanjšana možnost svetovnega spopada je bistveno vplivala na razvoj in oblikovanje nacionalno-varnostnih sistemov. Tako danes svoje nacionalno-varnostne sisteme na novo določa večina držav v svetu, ne le države v prehodu, med katere sodi tudi Slovenija. Ekološko onesnaževanje, organizirani kriminal in drugi nevojaški viri čedalje bolj pridobivajo na pomenu. Zmanjševanje pomena vojaških virov ogrožanja v primerjavi z nevojaškimi zmanjšuje tudi pomen zagotavljanja varnosti s strani nacionalnih oboroženih sil, ki so za odpravljanje nevojaških virov ogrožanja praviloma slabo opremljene in izurjene (Garnett 1992, 67–69).

V spreminjajočem se okolju je težko določiti nova varnostna tveganja in hkrati ovrednotiti stara. Dodatni razlogi, ki še povečujejo nepreglednost sodobnih virov ogrožanja, pa so naslednji:

- globalna vojaška grožnja ni več primarna, saj so jo zamenjale regionalne grožnje;
- v ospredju ni več jedrska, temveč konvencionalna grožnja;
- po koncu hladne vojne so se okrepile težave z varnostjo v okoljih, ki so bila politično in ekonomsko zaradi prejšnje prezaposlenosti z zagotavljanjem strateškega ravnotežja med obema konfliktima svetovnima sistemoma na obrobju;
- grožnje svetovne stabilnosti in varnosti so dokaj nerazpoznavne in obsegajo širok spekter virov ogrožanja (vojaških, ekoloških, ekonomskih, socialnih itd.) (Kotnik Dvojmoč 2002, 157).

Danes je zaradi univerzalizacije in globalizacije težko klasificirati vire ogrožanja po njihovem pomenu, dolžini, nastanku in vplivu (Kotnik-Dvojmoč 2003, 165)⁵. Kotnik identificira naslednja sodobna varnostna tveganja in grožnje:

- dezintegracija in preoblikovanje sistemov vrednot,
- populacijska eksplozija v državah v razvoju in neenakomerna rast prebivalstva,
- razlike v dostopnosti do življenjsko pomembnih naravnih virov (energetski viri, voda, hrana, ipd.),
- nepremostljiva neenakost med ekonomijami razvitih držav in držav v razvoju,
- globalnost ekonomskih problemov,
- množična migracijska gibanja,
- regionalni konflikti, nasilni etnični spori in spopadi ter državljanske vojne,
- notranje napetosti v postsocialističnih državah,
- organizirani kriminal,
- islamski fundamentalizem,
- terorizem,
- širjenje izrabe jedrske energije v miroljubne namene,
- širjenje orožja za množično uničevanje (jedrsko, kemično, biološko),
- nenadzorovano širjenje dvonamenske (civilne, vojaške) tehnologije,
- mednarodna trgovina z najsodobnejšim konvencionalnim orožjem,
- nalezljive bolezni (kolera, malarija, tuberkuloza, AIDS),
- globalno onesnaževanje okolja,
- zmanjševanje biološke raznolikosti življenjskih vrst,
- zmanjševanje kulturne raznolikosti,
- neizobraženost in nepismenost (Kotnik-Dvojmoč 2002, 165–174).

Predstavljena varnostna tveganja in grožnje danes delujejo vse redkeje izolirano. Zato so sodobna varnostna vprašanja vse bolj večplastna in težko obvladljiva.

3.2 Nove vloge in naloge oboroženih sil

Spremenjene politično-varnostne razmere v svetu vplivajo na funkcionalno prilagajanje oboroženih sil držav. Funkcionalno prilagajanje se izvaja s spreminjanjem vloge in nalog

⁵ Wiberg vire ogrožanja malih držav razvršča v vojaške, ekološke, ekonomske, politične in socialne vire (Wiberg 2000, 23-27).

oboroženih sil. Nova varnostna tveganja in zmanjševanje realnih vojaških groženj vplivajo na omejevanje obsega osnovne namembnosti oboroženih sil, to je pripravlanje in izvajanje oboroženega boja, ter na vso večjo multifunkcionalnost oboroženih sil, kar se kaže preko vse obsežnejšega izvajanja dodatnih vlog in nalog. Pri tem je treba poudariti, da iskanje novih, dodatnih nalog oboroženih sil ni nov pojav, še zlasti če oborožene sile opazujemo skozi obdobja sorazmerno majhne verjetnosti vojaških spopadov in vojaške ogroženosti, v katerih vojaške organizacije ne morejo izpolnjevati svojega primarnega poslanstva (odvrčanje in izvajanje oboroženega boja).

S tem oborožene sile izgubljajo svojo tradicionalno vlogo, kar se izraža skozi krizo funkcij in legitimnosti oboroženih sil v družbi. Z namenom ohranjanja svoje legitimnosti v družbi in nadaljnjega zagotavljanja proračunskih sredstev vojska išče aktiven zunanji videz, ki temelji na politično sprejemljivih in s strani javnosti sprejemljivih podprtih nalogah oboroženih sil (Jelušič 1992, 73).

Podpora javnosti tako postaja vse pomembnejši dejavnik pri določanju nove vloge in nalog oboroženih sil. Huntington pri proučevanju pričakovanj in zahtev javnosti do vojaške organizacije vzpostavi razlikovanje med funkcionalnim in socialnim imperativom (Huntington 1957, 2). Funkcionalni imperativ se nanaša na neposredno zagotavljanje nacionalne varnosti, socialni imperativ pa se nanaša na druge naloge in vlogo, ki jih ima vojaška organizacija v družbi (Jelušič 1992, 83–84).

Meja med obema imperativoma je bila v preteklosti veliko bolj jasna, saj je vojaška organizacija delovala v vojni oziroma miru. Tako so se oborožene sile v miru pripravljale na izvajanje nalog, v vojni pa so te naloge tudi izvajale (Battistelli 1991, 3). Danes pa je meja med dvojnostjo nalog v vojni in miru vse bolj zabrisana. Pojavljajo se nove vloge in naloge, ki jih ne moremo povsem nedvoumno umestiti v koncept funkcionalnega in socialnega imperativa. Zmanjšuje se tudi pomen tradicionalnih nevojaških nalog s področja izpolnjevanja socialnega imperativa (izobraževanje, socializacija, gradnja civilne infrastrukture itd.).

Poklicne oborožene sile v primerjavi z obvezniškimi že tradicionalno posvečajo manj pozornosti izpolnjevanju nalog iz socialnega imperativa (Kotnik-Dvojmoč 2002, 183). Vse pomembnejše pa postajajo neznačilne vojaške naloge, ki v klasičnem modelu funkcionalnega in socialnega imperativa predstavljajo vmesno področje. Te naloge zadevajo vprašanje

notranje varnosti, zaščite in reševanja, humanitarno pomoč, nadzor volitev itd. Poleg tega nove nevojaške funkcije oboroženih sil niso več stalne, tako kot so bile tradicionalne, temveč so odvisne od trenutnih potreb in so torejčasne (Ashkenazy v Kotnik 2002, 183).

Tako je mogoče v strokovni literaturi najti poimenovanja novega stanja, ki ni ne vojna ne mir. Uporabljajo termina »druge vojaške operacije« (ang. *Other Military Operations (OMO)*) in »nevojne vojaške operacije« (ang. *Operations Other Than War (OOTW)*). Tako kontinuiteta vojaških operacij predpostavlja obstoj treh strateških okolij, in sicer miru, konflikta in vojne.

Slika 3.1: Obseg vojaških operacij.

RAZMERE V OKOLJU	CILJ NACIONALNE POLITIKE	VRSTE VOJAŠKIH OPERACIJ	PRIMERI
VOJNA	bojevanje in zmaga	Vojne	<ul style="list-style-type: none"> • obsežnejše bojne operacije • napad • obramba
KONFLIKT	preprečevanje vojne in reševanje konflikta	Nevojne	<ul style="list-style-type: none"> • hitri vpadi ali udari z razdalje • vsiljevanje in/ali ohranjanje miru • podpora vstajam in proti vstajam • protiteroristično delovanje • nebojne evakuacijske operacije
MIR	krepitev miru	Nevojne	<ul style="list-style-type: none"> • boj proti trgovini z mamili • pomoč ob naravnih nesrečah • pomoč civilnim oblastem • graditev miru • vojaška pomoč tujim državam

Vir: FM 100-5 Operations 1993, 2-1.

Značilnosti nevojnih vojaških operacij so: njihovo število, obseg, pogostnost, kompleksnost in negotovost (Franke 1997, 34). Zato morajo biti oborožene sile pripravljene za izvajanje različnih bojnih in nebojnih nalog.

Doktrinarni dokument vojske ZDA FM 100-5 med nevojne vojaške operacije uvršča naslednje naloge:

- iskanje in reševanje ter evakuacija ogroženih civilistov iz tuje države,
- nadzor nad oboroževanjem,
- podpora civilnim oblastem v ZDA v nujnih primerih,
- humanitarna pomoč in pomoč pri odpravljanju posledic naravnih nesreč,

- varnostna pomoč pri krepitvi strokovnosti, profesionalnosti in usposobljenosti tujih oboroženih sil,
- operacije krepitve miru (*ang. Peace-building operations*),
- operacije ohranjanja miru (*ang. Peace-keeping operations*),
- operacije vsiljevanja miru (*ang. Peace-enforcement operations*),
- boj proti trgovini z mamili,
- boj proti terorizmu,
- demonstracija sile,
- vpadi in napadi kot resna demonstracija sile,
- podpora vstajam in protivstajniške operacije (FM 100–5: 13–4).

Poleg vseh naštetih nalog v nevojnih vojaških operacijah pa FM 100–5 dopušča še druge možne naloge, ki v dokumentu niso naštete.

Bistvena značilnost nevojnih vojaških nalog je, da so po svoji vsebini zelo spremenljive in da zahtevajo hitro prilagajanje na spremembo okolja iz nebojnega v bojno ali celo prehod iz nevojnega v vojno stanje. Nevojne vojaške operacije na opazovanem območju lahko potekajo pred vojno, po njej ali pa hkrati z njo (FM 100–5, 1993: 13–1).

3.3 Razvoj tehnologije in vojaške tehnike

Značilnosti sodobnega vojskovanja so po mnenju številnih avtorjev determinirane s spremembami in z razvojem vojaške tehnologije in tehnike, ki pomembno vpliva na preoblikovanje vloge in nalog enot za specialno delovanje. Značilnosti sodobnega bojišča, ki so praviloma posledica tehnološkega razvoja in bistveno vplivajo na preoblikovanje vojaške organizacije in enot za specialno delovanje, so:

- **funkcionalna negotovost** (za sodobno bojišče velja pogosto in intenzivno spreminjanje taktičnega položaja, pri čemer je izrednega pomena prilagodljivost posameznika na nove naloge in vlogo oboroženih sil, ki jo enotam za specialno delovanje zagotavlja dolgotrajno urjenje za različne namenske naloge);
- **povečana moč, natančnost in ubojnost naj sodobnejšega konvencionalnega orožja** (udare z razdalje omogoča uporaba natančnega orožja s pomočjo podpore enot za specialno delovanje, ki ima zelo omejene stranske učinke in zmanjšuje možnost nenadzorovane eskalacije spopadov);

- vse obsežnejša uporaba selektivno ubojnega, manj ubojnega in neubojnega orožja (sodobno bojišče in nove naloge zahtevajo razvoj selektivno ubojnega, manj ubojnega in predvsem neubojnega orožja, ki omogoča visoko stopnjo prilagodljivosti in možnost za nadzorovanje pri stopnjevanju uporabe sile ter zmanjšuje raven nasilja),
- razpršenost sil (razpršenost sil je neposredna posledica povečane ognjene moči ter večje natančnosti in ubojnosti orožja, kar povečuje pomen uporabe manjših, zelo premičnih vojaških formacij, še posebej enot za specialno delovanje, ki se hitro prilagajajo spreminjajočim se bojnim razmeram in so primerne za izvajanje nevojnih vojaških operacij, pa tudi za običajno vojskovanje v manjših sporih);
- večja učinkovitost majhnih enot (to je s poudarkom na enotah za specialno delovanje možno zagotoviti, kadar imajo enote pravo oborožitev in opremo, s katero ob uporabi prilagojene doktrine upravljajo zelo kakovostni in dobro usposobljeni vojaki, vpeti v ustrezen sistem vodenja in poveljevanja, ki temelji na dobrih odnosih in ustrezni organiziranosti sodelovanja in skupnega delovanja);
- povečane zmožnosti preživetja na bojišču (omejevanje obsega oboroženih sil in trend vse večje ubojnosti sodobnih oborožitvenih sistemov povzročata veliko razpršenost in stalno premičnost sil, kar zagotavlja večjo zaščito in varnost ter doseganje večje zmožnosti preživetja);
- povečana premičnost združenih taktičnih enot (načelo velike gostote sil bo precej nadomestilo načelo hitre premičnosti sil);
- informacijska podpora (sodobno vojskovanje zahteva hiter pretok informacij na bojišču, večjo sposobnost v časovnem usklajevanju, hitrejši in širši dostop do podatkov, večje poznavanje trenutnega položaja in učinkovitejšo zaščito sil);
- elektronsko vojskovanje;
- zmanjšanje pomena nadzorovanja ozemlja (zaradi sodobnih oborožitvenih sistemov in načel uporabe enot nadzor ozemlja vse bolj izgublja pomen in nasprotnik postaja vse pomembnejši dejavnik);
- povečanje pomena lahkih sil (s premikom iz konfliktov visoke intenzivnosti h konfliktom nizke intenzivnosti je povezan premik iz težkih vojaških formacij, ki jih označujejo težka oklepna sredstva in težka artilerija, k lahkim vojaškim formacijam, ki so manjše, hitreje uporabne in prvenstveno namenjene uporabi zunaj Evrope) (Kotnik-Dvojmoč 2002, 253; AJP 3.5 2009, 1-3).

Izredno hiter tehnološki razvoj v zadnjih desetletjih, pojav novih kompozitnih materialov, množična proizvodnja in uporaba računalnikov so omogočili avtomatizacijo in miniaturizacijo oborožitvenih sistemov, s čimer se zagotavlja izvajanje specialnih operacij v vseh pogojih bojnih delovanj. Tehnološke spremembe so povzročile tako temeljne in obsežne spremembe, da nekateri avtorji pišejo o t. i. revoluciji v vojaških zadevah (*ang. Revolution in Military Affairs (RMA)*), vojaškotehnični revoluciji (*ang. Military Technical Revolution (MTR)*) in vojskovanju informacijske dobe (*ang. Information Age Warfare*) (Kotnik Dvojmoč 2002. 247).

Sodobni oborožitveni sistemi so v zadnjih desetih letih postali izredno kompleksni in sofisticirani. Temeljna cilja razvoja oborožitvenih sistemov sta bila predvsem izboljšanje mobilnosti in povečanje natančnosti, obsega in učinkovitosti delovanja orožja. Sodobno orožje ne zahteva več zoženih lokacij, temveč predvideva kar največjo razpršenost, kar zmanjšuje njegovo ranljivost, povečuje pa njegovo učinkovitost. Zaradi že omenjene avtomatizacije oborožitvenih sistemov, ki sta jo omogočili elektronika in miniaturizacija sistemov, se je močno zmanjšalo število vojakov za ravnanje z njimi⁶. Tabela prikazuje, kako se je skozi zgodovino spreminjala velikost bojišča, na katerem se je bojevalo 10 000 vojakov (Dooxford 1995, 15–30).

S pojavom cele vrste pametnih orožij se je pojavilo vojskovanje na daljavo, kjer se žrtve ne vidijo in vojna postaja neosebna. Zaradi zahtev javnosti in pomena javnega mnenja v industrijsko razvitih državah je v sodobnih konfliktih izražena potreba po čim manjših žrtvah (predvsem civilnega prebivalstva). Zaradi uporabe vse bolj natančnih in ubojnih orožij pa je glavno vlogo v najnovejših sodobnih operacijah prevzelo letalstvo s podporo enot za specialno delovanje, ki pomagajo z navajanjem orožja in nakazovanjem tarč globoko v nasprotnikovem zaledju. Zato danes ne moremo več govoriti o totalni vojni, v kateri se rezultati merijo v tonah odvrženih bomb, temveč se v sodobnem vojskovanju uveljavlja omejena in natančna uporaba sile. Ta bo v bodoče sprejemljivejša zaradi svoje cene, manjše škode in manj žrtev, ki so posledice spopadov.

⁶ Tako bo na prihodnjih rušilcih ZDA potrebno le še 95 ljudi, čeprav bodo imeli večjo ognjeno moč od današnjih, na katerih je 300 ljudi. Današnja sodobna brigada s 4 000 vojaki pa ima enako ognjeno moč kot včasih divizija z deset do osemnajst tisoč možmi.

Slika 3.2: Spreminjanje velikosti bojišča glede na število vojakov skozi zgodovino.

OBMOČJE, KI GA ZASEDE 10 000 VOJAKOV	ANTIKA	NAPOLEONOVE VOJNE	DRŽAVLJANSKA VOJNA V ZDA	PRVA SVETOVNA VOJNA	DRUGA SVETOVNA VOJNA	ZALIVSKA VOJNA
Km ²	1,00	20,12	25,75	248	2 750	213 200
DOLŽINA FRONTE (km)	6,67	8,05	8,58	14	48	400
GLOBINA FRONTE (km)	0,15	2,5	3,0	17	17	533
ŠTEVILO VOJAKOV (km)	10 000	4 790	3 883	404	404	2,34
ŠTEVILO m ² NA VOJAKA	10	200	257,5	2 475	27 500	426 400

Vir: Savege 1995, 35; Sullivan in Dubik 1993, 14.

3.4 Modularna struktura sodobnih oboroženih sil

Narava vojaških nalog danes zahteva drugačno oblikovanje oboroženih sil. Namensko oblikovane bojne skupine so sestavljene iz različnih držav (ang. Combined) in različnih zvrsti ter rodov (ang. Joint), ki delujejo pod okriljem ali pa neposrednim nadzorom neke mednarodne organizacije. Za soočanje z globalnimi varnostnimi tveganji in grožnjami so te nove oblike organiziranja vojaških sil gotovo bolj primerne od tradicionalnih, ozko nacionalnih organizacijskih rešitev. Danes poznamo to obliko organiziranosti uveljavljeno skozi koncept združenih namensko oblikovanih bojnih skupin (ang. Joint Task Forces).

Koncept združenih namensko oblikovanih bojnih skupin je nastal kot posledica naslednjih značilnosti sodobnega vojskovanja:

- zapletenost vojne (sodobno vojno lahko obvladujemo le s pravilno sestavo sodelujočih sil, ki je odvisna od geografskega okolja, politične situacije in nasprotnika);
- časovne omejitve (čas za izvedbo naloge je omejen zato je potrebno imeti ustrezne sile za izvedbo naloge);
- stroški vojne (poraba nacionalnih materialnih virov, izguba življenj in pojav bede, ki je povzročena z vojaškim posegom, bistveno vplivajo na čim hitrejši zaključek vojaških posegov);
- geografsko politične omejitve (različnost geografskih pogojev, političnega konteksta in nasprotnikovih sil pogojuje različno sestavo sil);
- potreba po sinergizmu (hkratno delovanje različnih zvrsti in rodov omogoča doseganje odločilne zmage v sodobnem vojskovanju) (Kotnik-Dvojmoč 2002, 267).

Najkompleksnejšo obliko modularnih oboroženih sil danes predstavlja Nato koncept CJTF (ang. Combined Joint Task Forces), ki hkrati združuje večnacionalno in strukturno-funkcionalno raven modularnega oblikovanja oboroženih sil. Koncept CJTF predstavlja odmik od tradicionalne Natove doktrine in omogoča oblikovanje namenskih enot določenih držav zveze Nato, ki so pripravljene v določeni operaciji sodelovati. Tako ni več potrebe po celotnem angažiranju vseh držav zavezništva v konkretni operaciji (Organizacijska struktura zveze Nato. Dostopno prek: http://www.Nato.int/issues/military_structure/command/index-e.html (15. oktober 2009)).

3.5 Uveljavljajoči se tip vojaka prihodnosti

Sodelovanje v kompleksnih in zahtevnih vojaških operacijah zahteva posebno izobraževanje, usposabljanje in urjenje vojakov na vseh ravneh, posebej to zadeva poveljniško strukturo. V prihodnosti bodo morali vojaki razpolagati z bojnimi veščinami in diplomatskimi spretnostmi ter s sposobnostjo vsestranskega ocenjevanja vojaških akcij, ne samo v pogledu vojaške učinkovitosti, pač pa tudi v luči vpliva političnih, etničnih, jezikovnih in verskih okoliščin, v okviru katerih delujejo. Vojaki morajo biti usposobljeni v omejenosti uporabe sile in spoštovanja lokalnih navad (Bredow 1996, 15). Zato bo moral vojak prihodnosti povečati svoje analitične sposobnosti, da bo lahko razumel vse večjo kompleksnost strateškega okolja. Izobraževati in uriti se bo moral za obvladovanje mnogo širšega spektra dogajanja, ki ga je v preteklosti ponujalo klasično bojišče. Naučiti se bo moral delati v spolno, rasno, religiozno in kulturno zelo raznolikem okolju (Franke 1997, 37).

Ravno zaradi vse večje kompleksnosti sodobnih operacij prihajajo do veljave naslednje značilnosti vojakov in poveljnikov, ki kažejo na potrebo po široki splošni razgledanosti in znanju ter vojaško-strokovni usposobljenosti in profesionalizmu: primerno znanje tujih jezikov, občutek za kulturno različnost ter poznavanje kulture in lokalnih navad, poznavanje narave operacije, poznavanje sodelujočih oboroženih sil in varnostnih struktur, poznavanje in upoštevanje mednarodnega vojnega prava, poznavanje veččin dela z ljudmi, obvladovanje sodobne tehnike in oborožitvenih sistemov, obvladovanja tehnik sodelovanja z mediji, poznavanje vpliva akcij na druga področja družbenega delovanja, prilagodljivost, elastičnost in sposobnost improvizacije, sposobnost selektivnega presojanja informacij, odločnost in odgovornost, pogum, hladnokrvnost in sposobnost motiviranja ter sposobnost delovanja v večnacionalnih oboroženih silah (Kotnik-Dvojmoč 2002, 283-285; NATO Special Operations Study 2008, ii, 2-5).

4 DETERMINANTE RAZVOJA ENOT ZA SPECIALNO DELOVANJE PO KONCU HLADNE VOJNE

Sodobna varnostna vprašanja so vse bolj večplastna in težko obvladljiva. Posledica tega je izražena potreba po multifunkcionalnih mehanizmih za obvladovanje sodobnih varnostnih groženj. Pri tem je zaznaven paradoks hkratne funkcionalne specializacije in univerzalizacije varnostnih mehanizmov. Zaradi omejevanja finančnih virov namreč ni več mogoče oblikovati in vzdrževati visoko specializiranih sil, temveč morajo biti vojaške enote hkrati specializirane in multifunkcionalne (Kotnik-Dvojmoč 2002, 165).

Hkratno specializacijo in multifunkcionalnost enot čedalje bolj zagotavljajo sodobni oborožitveni sistemi. Znanstveno-tehnološki razvoj, izražen skozi razvoj vojaške tehnologije in tehnike, v veliki meri vpliva na strukturo oboroženih sil. Še več, določa načine njihove uporabe, kar se kaže v spreminjanju vojaške strategije, operatike in taktike (Sullivan 1993, 17).

Po koncu hladne vojne se preoblikovanje oboroženih sil industrijsko razvitih držav izvaja v smeri manjših, visoko usposobljenih, premičnih in hitro prilagodljivih oboroženih sil, ki lahko z visoko tehnološkimi oborožitvenimi sistemi porazijo številčno večje vojske, ki ne posedujejo modernih oborožitvenih sistemov, ampak se naslanjajo na svojo številčnost. Zato se danes bolj poudarjata razvoj in posedovanje sodobne vojaške tehnologije in tehnike, ki zahtevata daljše in bolj specializirano usposabljanje in izobraževanje. Tako vojaški analitiki danes govorijo o bojnih multiplikatorjih, ki jih predstavljajo manjše, dobro opremljene in premične sile, med katere sodijo tudi enote za specialno delovanje (NATO Special Operations Study 2008).

Večnamenskost, prilagodljivost, visoka stopnja usposobljenosti, sposobnost delovanja z različnimi zvrstmi in rodovi oboroženih sil ter s civilnimi agencijami so samo nekatere izmed značilnosti enot za specialno delovanje, ki omogočajo njihovo široko uporabo po koncu hladne vojne in ob vse večji nepreglednosti sodobnih virov ogrožanja.

Sodobni doktrinarni pristopi oboroženih sil industrijsko razvitih držav določajo v sodobnem vojskovanju novo vlogo in naloge enot za specialno delovanje. Te danes delujejo v treh

strateških okoljih, in sicer v času miru, vojne in v danes vse bolj prisotnih nevojnih vojaških operacijah. Nova vloga in naloge enot za specialno delovanje se kažejo predvsem v premiku od tradicionalnih nalog (gverilsko bojevanje, direktne akcije) k nevojnim vojaškim operacijam, ki vključujejo humanitarne aktivnosti, reševanje talcev, boj proti terorizmu in organiziranemu kriminalu ter sodelovanje v operacijah za podporo miru v okviru sistema kolektivne obrambe (zveze Nato) in kolektivne varnosti (OZN) (Collins 1993, 3–5).

Značilnosti sodobnega vojskovanja je po mnenju številnih avtorjev determinirano s spremembami in z razvojem vojaške tehnologije in tehnike, ki pomembno vpliva na preoblikovanje vloge in nalog enot za specialno delovanje. Zaradi večplastnosti sistemov se je v enotah za specialno delovanje povečala tudi potreba po visoko specializiranih in izobraženih kadrih, usposobljenih za delovanje z oborožitvenimi sistemi. S pojavom novih tehnologij in vojaških sistemov se povečujeta hitrost in natančnost bojnega delovanja enot za specialno delovanje z omejeno silo, ki je usmerjena na nasprotnikove glavne strateške cilje in je postala glavna značilnost novega postindustrijskega vojskovanja⁷. S pojavom cele vrste pametnih orožij se je pojavilo vojskovanje na daljavo, kjer se žrtve ne vidijo in vojna postaja neosebna. Zaradi zahtev javnosti in pomena javnega mnenja v industrijsko razvitih državah je v sodobnih konfliktih izražena potreba po čim manjših žrtvah (predvsem civilnega prebivalstva). Zaradi uporabe vse natančnejših in obojnih orožij je glavno vlogo v najnovejših sodobnih operacijah prevzelo letalstvo s podporo enot za specialno delovanje, ki pomagajo z navajanjem orožja in nakazovanjem tarč globoko v nasprotnikovem zaledju. Zato danes ne moremo več govoriti o totalni vojni, v kateri se rezultati merijo v tonah odvrženih bomb, temveč se v sodobnem vojskovanju uveljavlja omejena in natančna uporaba sile. Ta je v bodoče sprejemljivejša zaradi svoje cene, manjše škode in manj žrtev, ki so posledice spopadov. Hkrati pa še vedno omogoča enotam za specialno delovanje doseganje strateških, operativnih in tudi taktičnih ciljev.

Zaradi tega postajajo enote za specialno delovanje pomemben del oboroženih sil po svetu, predvsem v zvezi Nato, in imajo poseben status v procesu preoblikovanja glede na ostale zvrsti in rodove oboroženih sil. Še vedno pa ostaja ključni dejavnik preoblikovanja enot za specialno delovanje človeški dejavnik. Tako danes še bolj kot v preteklosti velja, da enote za specialno delovanje izpostavljajo kvaliteto pred kvantiteto, iz česar izhaja, da enote za

⁷ Koncept sodobnega digitaliziranega bojevanja, ki so ga razvili zahodni vojaški strokovnjaki, se ujema z informacijskim valom bojevanja, ki ga je v svoji knjigi *War and Antiwar* opredelil publicist Alvin Toffler skupaj s svojo ženo Heidi.

specialno delovanje niso množičen produkt zaradi selektivnega izbora pripadnikov in njihovega dolgotrajnega usposabljanja. Hkrati pa je za njihov razvoj in oblikovanje potreben določen čas, da lahko opravijo svoje poslanstvo in zadane naloge.

4.1 Razvoj enot za specialno delovanje po hladni vojni

V preteklosti je bil razvoj in oblikovanje enot za specialno delovanje v izključni domeni nacionalnih držav. Razvoj je bil determiniran glede na velikost, razvitost in vlogo oboroženih sil različnih držav v mednarodni skupnosti. Zaradi tega so v preteklosti obstajali različni modeli razvoja enot za specialno delovanje. Posledica tega so bile različna vloga in načela uporabe enot za specialno delovanje znotraj oboroženih sil, njihova opremljenost in usposobljenost za izvajanje namenskih nalog. Tako so se enote za specialno delovanje v nekaterih državah uporabljale izključno za doseganje zunanjepolitičnih ciljev v tujini, ponekod pa so se te enote uporabljale za izvajanje nalog zagotavljanja varnosti in zaščite znotraj držav. Vse to je vplivalo na nezmožnost skupnega in uspešnega delovanja enot za specialno delovanje zveze Nato v operacijah zavezništva na Balkanu, Iraku in Afganistanu.

Na podlagi teh spoznanj in izkušenj, predvsem iz operacij enot za specialno delovanje v Afganistanu, je bila leta 2006 na vrhunskem zasedanju zveze Nato v Rigi sprejeta odločitev o preoblikovanju enot za specialno delovanje zveze Nato (Nato SOF Transformation Initiative), s ciljem doseganja večje medsebojne primerljivosti in zmožnosti skupnega delovanja. Ta cilj naj bi bil dosežen predvsem s skupnim usposabljanjem, opremljanjem ter z vzpostavitvijo in doseganjem skupnih standardov.

Kot izhodišče pri vzpostavljanju skupnih standardov je Severnoatlantski svet v letu 2006 sprejel dokument MC 437/1 Special Operations Policy, ki predstavlja temelj za oblikovanje skupne Nato doktrine za specialne operacije. Leta 2008 je bil začel proces ratifikacije AJP 3.5 Allied Joint Doctrine for Special Operations, ki že pomeni združeno zavezniško doktrino za specialne operacije. Novembra 2008 pa je bila zaključena še študija NATO Special Operation Forces Study⁸, ki opredeljuje pomen enot za specialno delovanje v nacionalni in kolektivni obrambi, možne organizacijske modele, finančni aspekt in minimalne zahtevane zmogljivosti.

8. Študijo so izdelali v Nato koordinacijskemu odseku za specialno delovanje (ang. Nato Special Coordination Center).

Enote za specialno delovanje danes predstavljajo ustrezno zmogljivost, ki je idealno prilagojena na nejasno, dinamično in »neregularno« okolje, po drugi strani pa ohranja svobodo delovanja z uporabo načela varčnosti sil. Dodatno imajo enote za specialno delovanje edinstveno zmožnost za izvedbo nalog v okoljih, kjer so konvencionalne sile v primerjavi s specialnimi silami v strateško ali operativno slabšem položaju (NATO Special Operations Study 2008, 10). Zaradi tega postaja nadaljnji razvoj enot za specialno delovanje vse pomembnejši del preoblikovanja vojaških zmogljivosti zveze Nato.

4.2 Nove naloge enot za specialno delovanje v sodobnih oboroženih spopadih

Sodobni doktrinarni pristopi oboroženih sil industrijsko razvitih držav določajo v sodobnem vojskovanju novo vlogo in naloge enot za specialno delovanje. Nove razsežnosti virov ogrožanja, sodobna vojaška tehnologija in tehnika, preoblikovanje vojaških organizacij in nove naloge oboroženih sil vplivajo na spremembo tradicionalnih nalog enot za specialno delovanje .

Tako lahko v sodobni literaturi in doktrinarnih dokumentih različnih držav po svetu najdemo številne naloge enot za specialno delovanje, ki pa v glavnem povzemajo klasifikacijo ZDA in njihova merila uporabe. V ZDA enote za specialno delovanje uporabljajo, ko nevojaške opcije niso zadostne, druge vojaške opcije pa so neprimerne ali neizvedljive. Uporabljajo jih tam, kjer uspehi zahtevajo delovanje zunaj območja vpliva konvencionalnih vojaških sil. S sposobnostjo prikritega delovanja, z zaznavo samo učinkov njihovega delovanja, z zmožnostjo kirurške natančnosti zaradi zmanjševanja stranskih učinkov in delovanja posredno skozi vojaško silo zunanjih vlad ali političnih skupin enote za specialno delovanje zagotavljajo posebne nacionalno-varnostne cilje držav, kar vpliva tudi na njihovo umeščenost v celoten obrambno-varnostni sistem (FM 100–25 2006, 4). Še posebej se poudarja pomen enot za specialno delovanje po terorističnem napadu v New Yorku .

Zato je za razumevanje nalog enot za specialno delovanje potrebno poznati njihove značilnosti delovanja, ki so:

- **doseganje strateških in operativnih ciljev** vojaških operacij, ki se praviloma izvajajo v sovražnem, politično občutljivem okolju za dosego vojaških, diplomatskih in ekonomskih ciljev;

- izvajanje nalog **samostojno** oziroma v **sodelovanju** s konvencionalnimi enotami ter različnimi varnostnimi in obveščevalnimi organizacijami;
- **obsežna lastna obveščevalna podpora** delovanja, s ciljem zagotovitve pravočasnih, natančnih in zanesljivih obveščevalnih podatkov za izvedbo nalog;
- delovanje s ciljem zagotavljanja **stalne iniciative in presenečenja**;
- izvajanje nalog temelji na **manjših skupinah**, v katerih so pripadniki visoko usposobljeni in specializirani za izvajanje bojnih in nebojnih nalog hkrati (AJP 3.5 2009, 1-2).

Slika 4.1: Naloge enot za specialno delovanje ZDA v času vojne, kriznih stanjih in miru.

RAZMERE V OKOLJU	VOJAŠKE OPERACIJE	SPLOŠNI CILJI ZDA	AKTIVNOSTI ENOT ZA SPECIALNO DELOVANJE
VOJNA	Vojna	bojevanje in zmaga	<ul style="list-style-type: none"> • specialno izvidovanje • direktne akcije • obrambne aktivnosti v tujini • podpora koaliciji • nekonvencionalno delovanje • psihološko delovanje (letaki)
KONFLIKT	nevojne vojaške operacije	preprečevanje vojne in reševanje konflikta	<ul style="list-style-type: none"> • operacije evakuacije in reševanja • direktne akcije • protiterorizem • specialno izvidovanje • preprečevanje sovražnih dejanj • psihološko delovanje (radio, televizija)
MIR		krepitev miru	<ul style="list-style-type: none"> • protiterorizem • humanitarna pomoč • izgradnja miru • podpora državam • civilna podpora • boj proti drogam • protiminsko delovanje • operacije evakuacije in reševanja • obrambne aktivnosti v tujini • psihološko delovanje (posterji)

Vir: FM 100-25 2006, 1-2.

Značilnosti izvajanja nalog enot za specialno delovanje izhajajo iz narave specialnega delovanja in obsegajo:

- **prikritost delovanja**, ki zajema hiter in tajen **način** izvedbe naloge;
- **preventivno delovanje** pred začetkom vojaških operacij oziroma v njenem nadaljevanju s ciljem doseganja strateških in operativnih vojaških ter političnih ciljev;
- delovanje na **celotnem območju** operacije, z izvajanjem bojnih in nebojnih nalog istočasno;
- **strateška uporaba** enot, s ciljem doseganja strateških ciljev, ki presegajo vojaške cilje;
- **ekonomičnost in hitrost uporabe** relativno majhnih enot glede na dosežene cilje vojaških operacij (AJP 3.5 2009, 1-5).

Glede na specifične naloge enot za specialno delovanje (direktne akcije, specialno izvidovanje in vojaška pomoč) ter naravo njihovega delovanja, ki pogostokrat delujejo prikrito ali tajno, z visoko stopnjo fizičnega in političnega tveganja je jasno, da so enote za specialno delovanje izpostavljene enakim grožnjam kot konvencionalne sile.

Vendar pa so ob ustrezni podpori enote za specialno delovanje zaradi svoje prilagodljivosti, nekonvencionalnega delovanja, usposobljenosti in opremljenosti bolj sposobne zagotoviti ustrezno zaščito sil in učinkovitejši odgovor na aktualne grožnje kot konvencionalne sile. S tem neposredno zmanjšujejo tveganja zaradi delovanja nasprotnikov – ne glede na okolje, v katerem delujejo.

Značilnosti specialnega delovanja so se v zadnjih letih spremenile predvsem zaradi izkušenj uporabe in delovanja enot za specialno delovanje v sodobnih vojaških operacijah. Zato bom v nadaljevanju naloge predstavil vojaške operacije po koncu hladne vojne, ki spreminjajo prihodnjo podobo in razvoj enot za specialno delovanje.

5 VOJAŠKE OPERACIJE ENOT ZA SPECIALNO DELOVANJE PO HLADNI VOJNI

Enote za specialno delovanje držav zveze Nato so po hladni vojni sodelovale v številnih vojaških operacijah po celem svetu. Glede na njihovo vključevanje v vojaške operacije jih lahko razdelimo v dve skupini:

- Enonacionalne vojaške operacije enot za specialno delovanje posamezne države,
- Združene vojaške operacije enot za specialno delovanje različnih držav.

V prvo skupino sodijo vojaške operacije, ki so bile izvedene s ciljem doseganja diplomatskih, političnih in vojaških interesov posamezne države (ZDA, Velika Britanija, Francija, Turčija, idr.). V to skupino sodijo predvsem tiste vojaške operacije, s katerimi so posamezne države izvajale nevojne in vojne operacije, ki so obsegale: vojaško sodelovanje in pomoč partnerskim državam, evakuacijo lastnih državljanov in zajetih talcev, pridobivanje obveščevalnih podatkov iz območij interesa posamezne države ter omejenih bojnih nalog, s ciljem doseganja vojaških in političnih ciljev. Enonacionalne vojaške operacije enot za specialno delovanje so tradicionalen način uporabe specialnih enot. Enote za specialno delovanje so se uporabljale izključno za doseganje nacionalnih interesov posamezne države in so se praviloma uporabljale kot enonacionalne, kar je veljalo vse do konca hladne vojne.

V drugo skupino sodijo združene vojaške operacije enot za specialno delovanje več držav v okviru različnih bilateralnih sporazumov oziroma v okviru zveze Nato. Ta sklop vojaških operacij enot za specialno delovanje se je začel uporabljati v večjem obsegu po hladni vojni. Enote za specialno delovanje zveze Nato tako postajajo pomemben del zavezniških vojaških posredovanj po svetu in niso več namenjene samo za doseganje strateških in operativnih ciljev posamezne države. Z vidika nadaljnjega razvoja in preoblikovanja enot za specialno delovanje zveze Nato je druga skupina vojaških operacij pomembnejša.

Vojaške operacije enot za specialno delovanje po hladni vojni, ki pomembno vplivajo na njihov nadaljnji razvoj, so:

- vojaške operacije na Balkanu od 1995 do 2001, ki vključujejo uporabo enot v Bosni in Hercegovini na Kosovu ter v Albaniji;
- vojaške operacije v Iraku od 1991 do danes in
- vojaške operacije v Afganistanu od 2001 do danes (Ramirez 2004, 5-53).

V nadaljevanju bom podrobneje predstavil vojaške operacije enot za specialno delovanje na Balkanu, v Iraku in Afganistanu.

5.1 Značilnosti vojaških operacij enot za specialno delovanje na Balkanu

Mednarodna skupnost je v Bosno in Hercegovino že med vojno pod mandatom Združenih narodov napotila mirovniške sile Unprofor (UN Protection Force) za varovanje varnih con (UN Protected Areas), kamor naj bi se zateklo notranje razseljeno prebivalstvo oziroma notranji begunci in kjer so se pospeševala mirovna pogajanja, ker je šlo za najbolj sporna ozemlja. Po končani vojni in mirovnem sporazumu so naloge Daytonskega sporazuma prevzele Natove sile, najprej Ifor (Implementation Force) z enoletnim mandatom v operaciji Joint Endeavour in Nato Sfor (Stabilisation Force) v okviru operacij Joint Guard 1996-1998 in Joint Forge do leta 2004. Države participantke v nobenem primeru niso bile omejene s članstvom v Severnoatlantskem zavezništvu. Ifor je vzpostavil tri večnacionalne divizije v Mostarju, Banjaluki in Tuzli, ki so jih s postopno stabilizacijo operacijskega območja in s tem z zmanjševanjem mirovniških sil v okviru Sforja nadomestile brigade (MNB). Vse operacije so imele pooblastila stabilizacijskega delovanja in vzpostavljanja miru.

Po koncu operacije Sforja so se leta 2004 vse dotedanje naloge kriznega odzivanja prenesle na mirovniške enote Evropske unije (EU Force – EUFOR) v okviru operacije Euforja Althea, katere naloge obsegajo dokončno vzpostavitev vseh določil Daytonskega sporazuma, demokratizacijo BiH ter približevanje integraciji v evro-atlantske povezave.

Kompleksnost konflikta in intenzivnost vojaških spopadov na Balkanu sta zaradi svoje zgodovinske, etnične, kulturne in verske dimenzije predstavljala možnost uporabe pripadnikov enot za specialno delovanje zveze Nato. Zaradi poznavanja jezika, kulture in lokalnih navad, ki so jih pripadniki enot za specialno delovanje Velike Britanije in ZDA tudi imeli, je bila sprejeta odločitev o njihovi uporabi v vojaških operacijah na Balkanu (Ramirez 2004, 5-9).

Sodelovanje enot za specialno delovanje Velike Britanije sega na Balkanu v leto 1994, ko je na območju Hrvaške ter Bosne in Hercegovine potekala vojaška operacija OZN pod imenom Unprofor (ang. United Nations Protection Forces). Angleški General Michael Rose je od 1994 do 1995 kot poveljujoči enot Unprofor uporabljal pripadnike enote za specialno delovanje

Velike Britanije SAS (ang. Special Air Service) za izvajanje nalog nadzora in sodelovanja z lokalnimi poveljniki hrvaške, bosanske in srbske vojske in paravojaških enot za zbiranje obveščevalnih podatkov in zaščite sil.

Vojaške operacije zveze Nato na Balkanu, v katerih so sodelovale enote za specialno delovanje, lahko v nadaljevanju časovno in krajevno razdelimo na operacije v Bosni in Hercegovini od 1995 do 2001 ter na vojaško operacijo v Albaniji od 1999 do 2001, ki je zajemala tudi Kosovo vse do leta 2002.

Enote zveze Nato in enote za specialno delovanje ZDA in Velike Britanije so 20. 12. 1995 začele z vojaško operacijo Joint Endeavor v okviru Nato operacije Ifor (ang. Implementation Force) v Bosni in Hercegovini. Po preoblikovanju Nato operacije Ifor v Sfor 20. 12. 1996 (ang. Stabilization Force) so enote za specialno delovanje sodelovale v vojaški operaciji Joint Guard. V začetku aprila 1999 so pripadniki enot za specialno delovanje ZDA in Velike Britanije v Albaniji sodelovali v vojaški operaciji Allied Force in v operaciji Joint Guardian na Kosovu po demobilizaciji kosovske osvobodilne vojske zaključili z nalogami na območju Balkana (Ramirez 2004, 5-9).

V vojaških operacijah na Balkanu so z enotami za specialno delovanje sodelovale naslednje članice zaveznitva: Velika Britanija, ZDA, Francija in Kanada.

5.1.1 Naloge enot za specialno delovanje na Balkanu

Naloge enot za specialno delovanje so se v vojaških operacij na Balkanu razlikovale glede na čas izvajanja, območje in mandat operacije. Ravno mandat operacij je bistveno vplival na naloge enot za specialno delovanje. Ne glede na to, pa lahko povzamem naslednje osnovne naloge enot za specialno delovanje:

- **oblikovanje skupin za povezavo** med Nato in nenato državami, ki so v vojaški operaciji sodelovale; naloge skupin za povezavo so zajemale zagotavljanje zveze in povezav med različnimi nacionalnimi kontingenti, s ciljem zagotavljanja učinkovitega vodenja in poveljevanja, izmenjavo obveščevalnih podatkov, skupno usposabljanje iz postopkov reševanja in ognjene podpore, navajanje letalske podpore ter koordinacijo delovanj;
- **specialno izvidovanje in zbiranje obveščevalnih podatkov**, s ciljem zaščite mednarodnih sil in iskanja oseb osumljenih vojnih zločinov;

- izvajanje **direktnih akcij**, s ciljem zajetja oseb osumljenih vojnih zločinov;
- **navajanje letalskih napadov** na operativne in strateške cilje;
- **vojaška pomoč in sodelovanje**, s ciljem vzpostavljanja, organiziranja, usposabljanja in opremljanja vojaških enot (ta naloga velja predvsem za vojaško operacijo Allied Force v Albaniji pri vzpostavljanju in usposabljanju pripadnikov kosovske osvobodilne vojske) (Ramirez 2004, 5-9).

5.1.2 Organizacijska struktura enot za specialno delovanje na Balkanu

Organizacijska struktura enot za specialno delovanje se je spreminjala glede na vrsto in čas vojaških operacij na Balkanu. Nato je 20. decembra 1995 začel z vojaško operacijo Joint Endeavor, v okviru katere je sodelovalo 240 pripadnikov enot za specialno delovanje. Oblikovano je bilo Poveljstvo za specialno delovanje operacije Ifor (ang. Special Operations Comand IFOR), kateremu je poveljeval brigadni general Canavan iz ZDA, in Združena namenska enota za specialno delovanje (ang. Combined Joint Special Operations Task Force), ki je bila sestavljena iz pripadnikov 10. skupine specialnih sil ZDA (ang. Special Forces Group USA) in pripadnikov SAS iz Velike Britanije. Enoti je poveljeval brigadni general Cedric Delves iz Velike Britanije. Združena namenska enota za specialno delovanje je bila sestavljena iz treh skupin za vodenje in poveljevanje enot za specialno delovanje (ang. Special operations Command and Control Element), ki so bile locirane v okviru treh večnacionalnih divizij v Mostarju, Banjaluki in Tuzli. Vsaka skupina za vodenje in poveljevanje enot za specialno delovanje je imela v območju delovanja vsake večnacionalne divizije deset skupin za povezavo (ang. Liaison Coordination Element), ki je bila sestavljena iz sedmih pripadnikov (šest operaterjev za specialno delovanje in specialist za navajanje letalskega ognja) (Ramirez 2004, 5-9).

V večnacionalni brigadi Sever so skupine za povezavo skrbele za zvezo z madžarskim in romunskim inženirskim bataljonom, rusko padalsko brigado, turško brigado in poljsko padalsko brigado, v večnacionalni diviziji Jugozahod z malezijsko in češko bojno skupino ter v večnacionalni diviziji Jugovzhod z egiptovskim bataljonom.

Po preoblikovanju Nato operacije Ifor v Sfor 20. 12. 1996 so ZDA prevzele poveljstvo nad Združeno namensko enoto za specialno delovanje. Organizacijska struktura enot za specialno delovanje se je spremenila zaradi preoblikovanja večnacionalnih divizij v večnacionalne brigade pod poveljstvom centralnih kopenskih sil ZDA (ang. US Land Forces Central). Še

vedno, pa je sestava temeljila na treh skupinah za vodenje in poveljevanje enot za specialno delovanje-SOCCE in s tremi skupinami za povezavo (ruska brigada, madžarski in romunski bataljon) ter z operativnimi bojnimi skupinami, z nalogo zbiranja obveščevalnih podatkov in direktnih akcij. V letu 1998 pripadniki enot za specialno delovanje Velike Britanije in Francije nadomestijo glavino enot za specialno delovanje ZDA v nalogah sodelovanja z lokalnimi poveljniki in politiki v območju delovanja (Ramirez 2004, 5-9).

Slika 5.1: Organizacijska shema enot za specialno delovanje v operaciji Ifor.

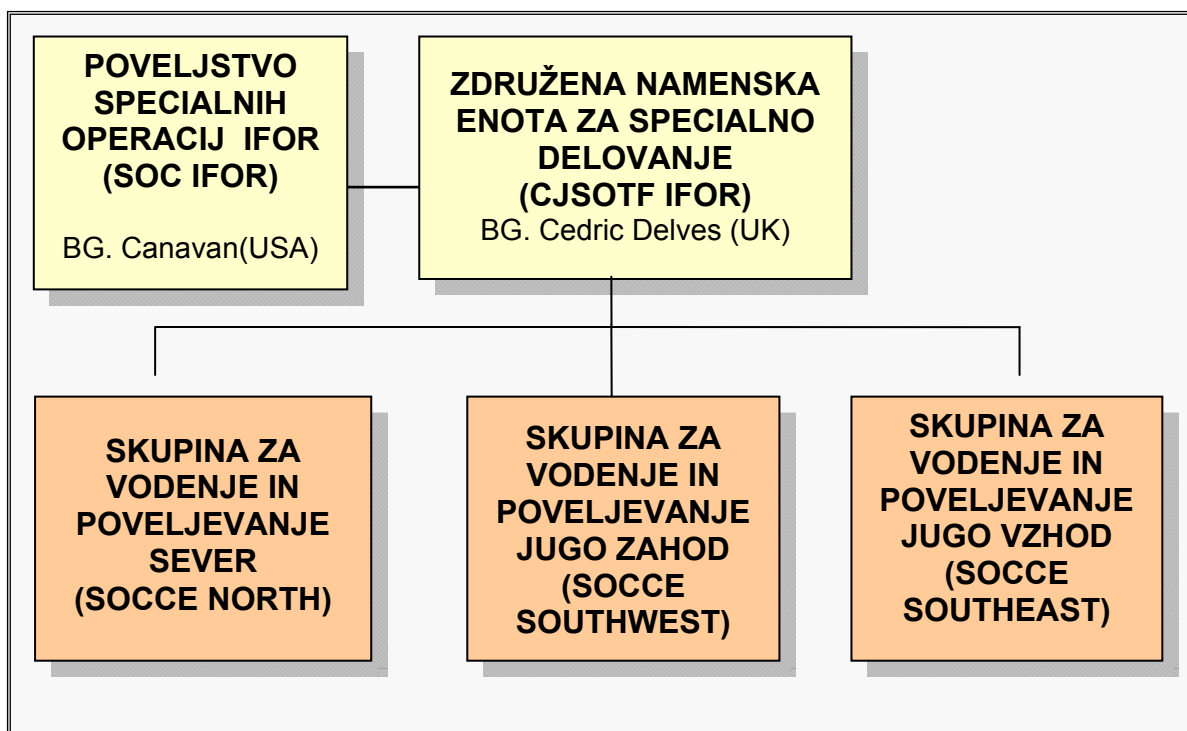

Vir: Ramirez 2004, 6

V začetku aprila 1999 so pripadniki enot za specialno delovanje ZDA in Velike Britanije v Albaniji sodelovali v vojaški operaciji Allied Force. Približno 60 pripadnikov specialnih enot je organiziralo centre za usposabljanje v Albaniji, kjer so izvajali naloge vojaške pomoči in usposabljanja pripadnikov Osvobodilne vojske Kosova, predvsem v izvajanju navajanja letalskega ognja na pomembne vojaške cilje srbskih oboroženih sil⁹. Organizacijska struktura operacije Joint Guardian na Kosovu je zopet temeljila na skupnem poveljstvu za specialno delovanje in na skupinah za vodenje in poveljevanje enot za specialno delovanje.

⁹ Glede na uradne vire pripadniki enot za specialno delovanje ZDA in Velike Britanije niso aktivno sodelovali v nalogah navajanja letalskega ognja na Kosovu in v Srbiji.

5.1.3 Pridobljene izkušnje iz vojaških operacij na Balkanu

Sodelovanje enot za specialno delovanje na Balkanu predvsem ZDA in Velike Britanije, je bila prva večnacionalna uporaba specialnih enot v kompleksni sodobni vojaški operaciji po koncu hladne vojne. V začetni fazi operacij v Bosni in Hercegovini (operacija Ifor in Sfor) so do izraza prišle številne pomanjkljivosti in slabosti delovanja večnacionalnih enot in skupnega delovanja konvencionalnih enot in enot za specialno delovanje. Ugotovljeno je bilo, da je zaradi nepoznavanja načel uporabe in zmogljivosti enot za specialno delovanje bila uporaba letih neprimerna. Med konvencionalnimi poveljniki in enotami za specialno delovanje ni bilo vzpostavljenega ustreznega zaupanja, sodelovanja in vključevanja predvsem v fazo načrtovanja. Zaradi tega niso bile izkoriščene vse njihove zmogljivosti, ki bi lahko bistveno izboljšale obveščevalno podporo delovanja operacij. Skupine za vodenje in poveljevanje enot za specialno delovanje niso bile popolnoma integrirane v konvencionalna poveljstva, tudi znotraj enonacionalnih sestavov (konvencionalne-specialne enote ZDA). Tudi prenos operacij med pripadniki enot za specialno delovanje Velike Britanije ter ZDA ni bilo izvedeno v celoti, kar je vplivalo na dolgotrajno vključevanje novih enot v operacijo (Ramirez 2004, 23-29).

V operaciji Allied Force v Albaniji in Joint Guardian na Kosovu se je integracija enot za specialno delovanje in konvencionalnih enot izboljšala. Predvsem z nalogami vojaške pomoči in sodelovanja s pripadniki Kosovske osvobodilne vojske ter navajanjem letalske podpore iz zraka so se pokazale zmogljivosti enot za specialno delovanje v odnosu do konvencionalnih enot, ki teh zmogljivosti niso imele. Enote za specialno delovanje so v operaciji v Albaniji in na Kosovu postale bojni multiplikator, kar je vplivalo tudi na povečanje zaupanja med poveljniki konvencionalnih enot in enot za specialno delovanja. Zaradi tega so bili pripadniki enot za specialno delovanje vključeni tudi v fazo načrtovanja, s čimer se je izboljšala njihova uporaba in zmogljivosti (Ramirez 2004, 23-29).

Vse opisane izkušnje enot za specialno delovanje so vplivale na spreminjanje doktrinarnih dokumentov in načrtov usposabljanja oboroženih sil ZDA, s ciljem povečanja stopnje zaupanja, integracije in načel uporabe med konvencionalnimi in specialnimi enotami. Tako se je povečala njihova učinkovitost in uspešnost delovanja, kar je pomembno vplivalo na uporabo enot za specialno delovanje v vojaški operaciji v Iraku in Afganistanu.

5.2 Značilnosti vojaških operacij enot za specialno delovanje v Iraku

Združene države Amerike in Velika Britanija sta 20. marca 2003 začeli z vojaško operacijo v Iraku, ki ga je vodil Sadam Husein, Iraška svoboda (ang. Operation Iraqi Freedom – OIF).

Koaliacijska vojska, sestavljena iz ameriških, britanskih, poljskih, danskih in avstralskih vojaških enot, je v dveh tednih zasedla vsa večja mesta v Iraku, vključno z Bagdadom, ki so ga koaliacijske sile zavzele 9. aprila 2003. Ameriški predsednik George W. Bush je 1. maja razglasil konec bojnih operacij v Iraku, ki so jim sledile operacije za vzpostavljanje stabilnosti in miru v Iraku, po razmahu terorističnih napadov na koaliacijske sile, pa protiuporniške operacije (ang. Counterinsurgency-COIN) katerih glavni nosilec so bile enote za specialno delovanje. V vojaški operaciji ameriških vojakov 13. decembra 2003 so Huseina prijeli v bližini njegovega rojstnega kraja ob mestu Tikrit, severno od iraške prestolnice.

5.2.1 Naloge enot za specialno delovanje v Iraku

Naloge enot za specialno delovanje so se v vojaških operacij v Iraku razlikovale glede na čas izvajanja operacije in njeno območje. V začetni fazi operacije so enote za specialno delovanje izvedle celoten spekter bojnih nalog, ki so zajemale direktne akcije, specialno izvidovanje, zbiranje obveščevalni podatkov ter usposabljanje in vodenje določen etničnih in protiuporniških skupin, ki niso bile naklonjene Sadamu Huseinu.

S tem namenom sta bila oblikovana dva združena namenska poveljstva enot za specialno delovanje na severu in zahodu Iraka. Severno poveljstvo enot za specialno delovanje je organiziralo in vodilo bojne operacije skupaj s kurdske divizije velikosti 10 000 pripadnikov, s ciljem uničenja teroristične skupine Ansar Al Islam ter zavzetjem severovzhodnega območja Iraka z mesti Kirkuk in Mosul, ki meji na Iran. Pripadniki enot za specialno delovanje so koordinirali bojne naloge kurdske divizije ter s pomočjo letalske podpore uničevali ključne vojaške objekte, oborožitev in vojaško silo iraške vojske.

Zahodno poveljstvo enot za specialno delovanje se je preko Savdske Arabije in Jordanije infiltriralo na zahodno območje Iraka, s ciljem zavzetja ključnih letališč v puščavi na meji Jordanije in Sirije z Irakom. Osnovna naloga teh enot je bila preprečitev izmika iraških enot v Jordanijo oziroma Sirijo. Hkrati, pa so bili zadolženi za iskanje in uničenje izstrelišč balističnih raket, s ciljem preprečitve napadov na Jordanijo in Izrael.

Na ta način so enote za specialno delovanje nase vezale trinajst iraških divizij na severu in tri divizije na zahodu in s tem omogočile glavni napad konvencionalnih enot na smeri Kuvajt – Bagdad. Hkrati pa se je izvedla blokada in izolacija glavnega mesta ter njegovo hitro zavzetje.

V naslednji fazi operacije so enote za specialno delovanje izvajale predvsem naloge vojaške pomoči in usposabljanja iraških varnostnih sil, specialnega izvidovanja in zbiranja obveščevalnih podatkov, s ciljem prijetja vodij iraškega političnega in vojaškega vrha ter iskanja orožja za množično uničevanje (Ramirez 2004, 42-53).

Slika 5.2: Organizacijska shema vodenja in poveljevanja enotam za specialno delovanje ZDA in Nato v Iraku.

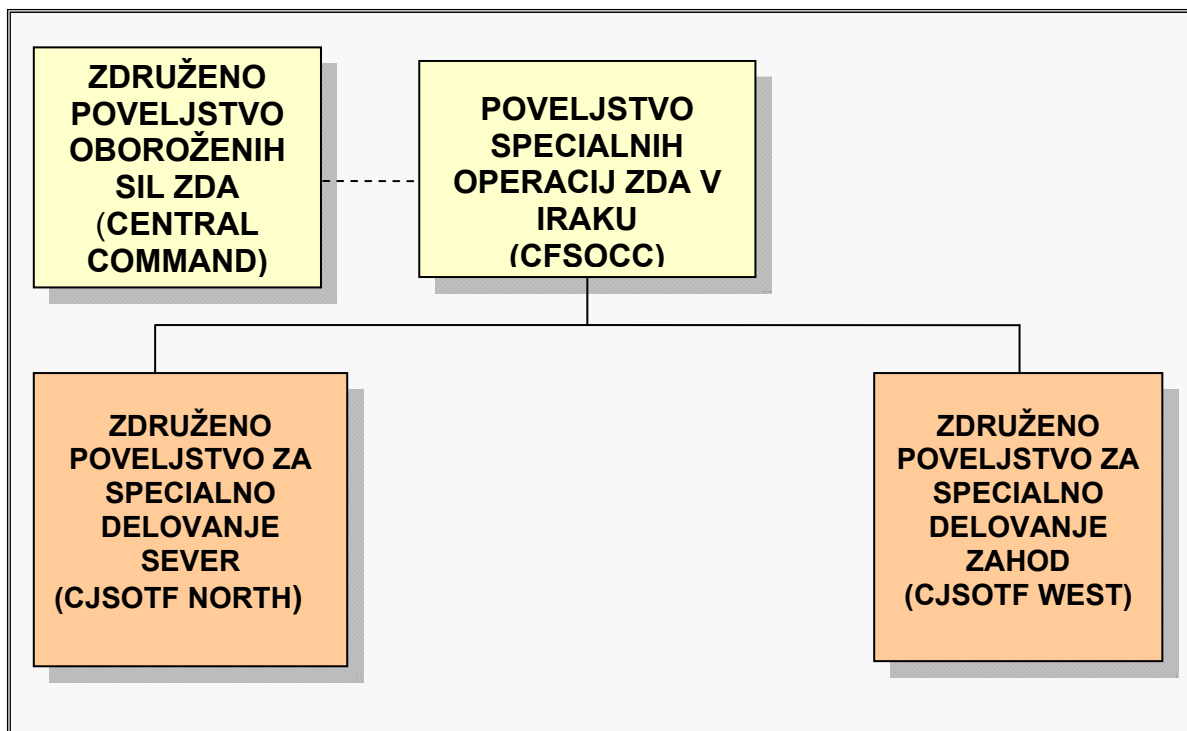

Vir: Ramirez 2004, 43

5.2.2 Organizacijska struktura enot za specialno delovanje v Iraku

V prvi fazi operacije je združeno poveljstvo oboroženih sil ZDA v Iraku vzpostavilo dve združeni poveljstvi enot za specialno delovanje:

- Združeno poveljstvo za specialno delovanje sever (ang. CJSOTF NORTH), s tajnim nazivom Bojna skupina Viking (ang. Task Force Viking), ki je bila sestavljena iz pripadnikov 10. in 3. Skupine specialnih sil (ang. Special Forces Group); enota je bila sestavljena iz treh bataljonov Specialnih sil (ang. Special Forces), ki so skupaj imeli 45 bojnih skupin; skupaj s konvencionalnimi enotami je enota štela 5200 pripadnikov;
- Združeno poveljstvo za specialno delovanje zahod (ang. CJSOTF WEST) je bilo sestavljeno iz pripadnikov enot za specialno delovanje Velike Britanije, Avstralije in 5. Skupine specialnih sil; v njegovi sestavi je bilo okoli 800 pripadnikov (Ramirez 2004, 42-53).

Po zavzetju Bagdada se je v drugi fazi operacije Iraška svoboda Združeno poveljstvo za specialno delovanje sever premaknilo v glavno mesto Iraka. Združeno poveljstvo za specialno delovanje zahod, pa so premaknili na jug Iraka in ga preimenovali v Združeno poveljstvo za specialno delovanje Arabski polotok, kjer so glavnino enote sestavljali pripadniki mornariške enote za specialno delovanje ZDA (ang. Navy Seals) (Ramirez 2004, 42-53).

5.2.3 Pridobljene izkušnje iz operacije v Iraku

Enote za specialno delovanje koalicije, ki so jo sestavljale posamezne države zveze Nato in partnerskih držav, so bile pod vodstvom ZDA 19. 3. 2003 aktivno vključene v vojaško operacijo Iraška svoboda. Uporaba enot za specialno delovanje v operaciji Iraška svoboda je predstavljala revolucionaren pristop pri uporabi specialnih enot v sodobnih vojaških operacijah, podobno kot v operaciji Trajna svoboda v Afganistanu. Zaradi nasprotovanja Turčije, ki ni dovolila prevoza vojaških enot in tehnike preko njihovega ozemlja oziroma zračnega prostora, je bila sprejeta odločitev o množični uporabi enot za specialno delovanje v severnem in zahodnem Iraku pred začetkom glavnega vojaškega napada, ki je potekal iz Kuvajta proti glavnemu mestu Bagdadu. Tako enote za specialno delovanje niso bile samo podpora konvencionalnim enotam, ampak so na severu in zahodu Iraka predstavljale glavnino sil s svojim območjem delovanja, kar je novost pri uporabi enot za specialno delovanje.

Na osnovi izkušenj iz operacij na Balkanu so enote za specialno delovanje oblikovale skupine za zbiranje obveščevalnih podatkov, kar je vplivalo na spremembo tradicionalne obveščevalne podpore, ki je v preteklosti potekala od glavnega poveljstva operacije po liniji vodenja in poveljevanja do najnižjih taktičnih enot. S tem se je povečala hitrost in učinkovitost delovanja, saj so obveščevalne skupine na terenu glede na zbrane obveščevalne podatke izvajale in koordinirale bojne aktivnosti.

V operaciji Iraška svoboda je bilo tudi sodelovanje in vzpostavljeno zaupanje med konvencionalnimi in specialnimi enotami, v primerjavi z operacijami na Balkanu, boljše. Večja stopnja zaupanja je vplivala na učinkovitejše delovanje v operaciji, kar je vplivalo na sinergične učinke nalog enot za specialno delovanje in njihova potrditve v vlogi multiplikaterjev bojne moči in zmogljivosti v vojaški operaciji.

Nezmožnost uporabe večjega števila konvencionalnih enot ZDA in Velike Britanije v severnem Iraku je z uporabo enot za specialno delovanje koalicije skupaj s partnerji (Kurdi, šiitsko manjšino) potrdila pomen nekonvencionalnega delovanja specialnih enot, ki temelji na organiziranju in pomoči »prijateljskim« varnostnim silam v operaciji. Z relativno majhnimi silami (s 5200 pripadniki enot za specialno delovanje) na severu Iraka so skupaj z kurdsko divizijo (10 000 pripadnikov) nase vezali trinajst iraških divizij in dosegli vse vojaške cilje. Zaradi tega ni bila potrebna še večja uporaba konvencionalnih enot, ki bi jih koalijske sile v Iraku potrebovale (Ramirez 2004, 42-53).

V vojaških operacijah v Iraku se je vloga in pomen enot za specialno delovanje samo še povečala. Poleg tega pa so specialne enote izvajale tako bojne kot nebojne naloge hkrati. Zaradi tega izkušnje iz vojaške operacije v Iraku pomembno vplivajo na preoblikovanje enot za specialno delovanje zveze Nato.

Še pomembnejša za začetek preoblikovanja enot za specialno delovanje zveze Nato pa je vojaška operacija v Afganistanu. Ravno na podlagi izkušenj uporabe in delovanja enot za specialno delovanje v Afganistanu so bili sprejeti normativni dokumenti in pravne podlage zveze Nato za oblikovanje skupnega in celovitega razvoja specialnih enot zavezništva, kar je bilo v preteklosti izključna domena nacionalnih držav. Zato bom v nadaljevanju naloge s študijo primera predstavil vojaške operacije enot za specialno delovanje ZDA in Slovenske vojske v Afganistanu ter predstavil njihov pomen za preoblikovanje enot za specialno delovanje zveze Nato.

5.3 Značilnosti vojaških operacij enot za specialno delovanje v Afganistanu

Po izvedenem terorističnem napadu na New York, 11. septembra 2001, je združeno poveljstvo oboroženih sil ZDA začelo z načrtovanjem in pripravami za napad na Afganistan. Združeno poveljstvo oboroženih sil ZDA (ang. Central Command - CENCOM) je ugotovilo dve kritični pomanjkljivosti, ki sta vplivali na način in potek same izvedbe operacije. Ključni pomanjkljivosti sta bili neobstoj načrta napada množičnih konvencionalnih sil na Afganistan ter pomanjkanje možnih ameriških vojaških baz v okolici Afganistana, ki bi se uporabile za množično premeščanje oboroženih sil ZDA v Afganistan. Poleg tega pa so pri načrtovanju upoštevali negativne izkušnje SZ, ki je z množično invazijo v Afganistan naletela na odpor pri večini lokalnih poveljnikov (ang. Warlord) in pri tem imela velike izgube v ljudstvu in tehniki (Ramirez 2004, 32-33).

Zato se je načelnik združenega poveljstva oboroženih sil ZDA general Tommy Franks skupaj z obrambnim sekretarjem Donald Rumsfeldom odločil za uporabo majhnih, fleksibilnih in z letalstvom podprtih sil, ki bodo skupaj z afganistanskimi zavezniki - Severno zvezo, premagali talibanski režim in uničili teroristično mrežo Al Kaida. Za operacijo so načrtovali 200 pripadnikov enot za specialno delovanje ZDA in okoli 50 pripadnikov centralne obveščevalne službe (ang. Central Intelligence Agency-CIA), podprtih s strani poveljnikov Severne zveze in ognjene podpore zavezniškega letalstva (Ramirez 2004, 33). Operacija se je začela 15. oktobra 2001, ko so pripadniki enot za specialno delovanje ZDA prestopili afganistansko mejo in začeli delovati skupaj s Severno zvezo proti talibanom.

5.3.1 Naloge enot za specialno delovanje v Afganistanu

Novi vir ogrožanja - terorizem, sodobna vojaška tehnologija in tehnika so vplivali na spremembo tradicionalnih nalog enot za specialno delovanje v Afganistanu. Tradicionalna dinamika vojaške moči je neustrezna v okolju, kot je Afganistan, kjer nevojaški vidik položaja prevladuje v vojaški operaciji in nasprotnik ali obstoj bojišča nista jasno določena (FM 100–25 2006, 1–2). Zmanjševanje pomena vojaških virov ogrožanja in delovanje v vseh treh strateških okoljih (mir, vojna, konflikt) postavlja pred enote za specialno delovanje v Afganistanu nove izzive in naloge.

5.3.1.1 Namen in naloge enot za specialno delovanje ZDA in Nato v operaciji Trajna svoboda

Osnovni namen operacije je bil zrušiti talibanski režim v Afganistanu z Mullah Omarjem na čelu, uničiti teroristično mrežo Al Kaida in centre za usposabljanje v Afganistanu ter ujeti Osama bin Ladna in ostale visoke predstavnike teroristične organizacije.

Naloge, ki so jih izvajale enote za specialno delovanje ZDA ter Nato v Afganistanu in izhajajo iz njihove Doktrine specialnih operacij, lahko glede na sam potek operacije od 15. oktobra 2001 do danes razvrstimo v tri različne faze.

V prvi fazi, ki je potekala od 15. oktobra 2001 do 1. marca 2002, je bila bistvena naloga enot za specialno delovanje povezava z generali Severnega zavezništva in skupno delovanje pri osvobajanju Afganistana. Glavni namen je bil vzpostavitev medsebojnega zaupanja med enotami za specialno delovanje in lokalnimi vojaškimi poveljniki za ustvarjanje pogojev

množičnega prihoda ameriških oboroženih sil. V tem času so pripadniki enot za specialno delovanje izvajali direktne akcije proti talibanom, z navajanjem letalskega ognja uničevali njihove utrjene točke in omogočali osvobajanje mest s strani Severnega zavezništva ter povezovali med seboj nekdanje lokalne vojaške poveljnike v boju proti talibanom. Značilnosti prve faze sta bili velika ofenzivnost operacij in bojno delovanje, katere nosilec so bile enote za specialno delovanje.

V drugi fazi, ki se je začela 1. marca 2002 z operacijo ANCONDA, so nosilec operacije postale konvencionalne sile ZDA. Pri tem so enote za specialno delovanje postale pomemben del operacije, ne pa več nosilec kot v prvi fazi. Z operacijo ANACONDA so pripadniki 10. gorske divizije (ang. 10. Mountain Division) in 101. padalske divizije (ang. 101. Airborne Division) obkolili okoli 1000 Talibanov v provinci Paktia (provinca južno od Kabula). Operacija je potekala do 15. marca 2002. V operaciji je bilo ubitih preko 500 talibanov in okoli 80 zavezniških vojakov (v glavnem ZDA), kar so bile največje žrtve zaveznikov v kateri koli operaciji v Afganistanu do danes. Pripadniki enot za specialno delovanje so v operaciji zbirali obveščevalne podatke, iskali skrivališča talibanov, navajali letalski ogenj in z opazovalnic varovali premike lastnih sil (Ramirez 2004, 39-40).

V tretji fazi, ki se je začela po koncu operacije ANACONDA in traja do danes, pripadniki enot za specialno delovanje zbirajo obveščevalne podatke, izvajajo direktne akcije, iščejo in uničujejo zbirališča orožja in po odkritju talibanov navajajo letalski ogenj. Značilnosti tretje faze so manjša ofenzivnost, večja vključenost v konvencionalne sile in potreba po varovanju lastnih sil (ang. Force Protection).

Povzetek nalog enot za specialno delovanje v operaciji Trajna svoboda, ki izhajajo tudi iz Doktrine specialnih operacij, so:

- direktne akcije (ang. Direct Action (DA)),
- specialno izvidovanje (ang. Special Reconnaissance (SR)),
- nekonvencionalno bojevanje (ang. Unconventional Warfare (UW)),
- protiteroristično bojevanje (ang. Counterterrorism (CT)),
- izvajanje obrambnih aktivnosti v tujini (ang. Foreign Internal Defence (FID) (SOF RF 1998, 1-2; FM 100-25 2006, 2-9)).

Dodatne aktivnosti (SOF RF 1998, 1-3; FM 100-25 2006, 2-18) so:

- pomoč in podpora koalicijskim partnerjem (ang. Coalition Support),
- bojno iskanje in reševanje (ang. Combat Search and Rescue (CSAR) (SOF RF 1998, 1–2; FM 100–25 2006, 2-9).

5.3.1.2 Namen in naloge ESD v Isafu

Decembra 2001 je Varnostni svet (VS) OZN z resolucijo 1386 (2001) vzpostavil podlago za ustanovitev mednarodnih varnostnih sil za Afganistan (Isaf) in v maju 2002 z resolucijo 1413 (2002) podaljšal mandat Isaf za nadaljnjega pol leta. VS OZN je 27. novembra 2002 sprejel resolucijo 1444 (2002), s katero je silam podaljšal mandat do konca leta 2003.

Cilji in naloge mednarodnih stabilizacijskih sil so:

- zagotavljanje pomoči prehodni vladi pri razvijanju obrambnih in varnostnih struktur,
- zagotavljanje varnega okolja,
- pomoč pri rekonstrukciji Afganistana in
- pomoč pri razvijanju in usposabljanju prihodnjih afganistanskih varnostnih sil.

Glavne naloge Isafa so zagotavljanje varnega okolja, ponovna vzpostavitev afganistanskih organov oblasti, izboljšanje zmogljivosti afganistanske policije in oboroženih sil, upravljanje mednarodnega letališča Kabul in zagotavljanje ukrepov za zaščito sil ter boljše poznavanje razmer. Najpomembnejša od teh je pomoč prehodnim afganistanskim oblastem pri zagotavljanju varnega okolja v Kabulu in njegovi okolici, kar bo pripomoglo k zgraditvi novega Afganistana (Šket 2005, 15).

Prvotni mandat je sile Isaf omejeval na operacije v Kabulu in na okoliškem območju, toda oktobra 2003 je resolucija (1510) VS OZN omogočila razširitev območja delovanja. V okviru te resolucije se VS strinja, da bo širitev mandata Isafa pozitivno vplivala na prizadevanja pri vzpostavljanju in utrjevanju afganistanske oblasti. Podloga za širitev misije Isaf so skupine za obnovo provinc (Provincial Reconstruction Team – PRT), s katerimi bodo poskušali izkoristiti vpliv na oblikovanje takšnih okoliščin, ki bodo imele učinek na stabilizacijo regije ter bodo omogočale obnovo in izvajanje aktivnosti, povezanih graditvijo državnosti.

Osnovni namen ESD v Afganistanu je bila vključitev Slovenske vojske v operacijo Isaf in podpora delovanja mednarodnih sil Isaf z nalogami izvidovanja območja obveščevalnega interesa poveljnika Mednarodne brigade Kabul (ang. Kabul Multinational Brigade-KMNB) ter zbiranja obveščevalnih podatkov o delovanju terorističnih skupin v območju delovanja

KMNB. ESD v operacijo Isaf ni bila poslana za izvajanje specialnih nalog in podporo delovanja enot za specialno delovanje zveze Nato v okviru vojaških operacij Trajna svoboda. Ne glede na to pa so pripadniki ESD od aprila 2004 do februarja 2005 izvedli večje število nalog globinskega izvidovanja in zbiranja obveščevalnih podatkov, prav tako so izvedli naloge vojaške pomoči in sodelovanja s koalicijskimi silami ter naloge bojnega iskanja in reševanja.

Povzetek nalog, ki so jih pripadniki ESD izvajali v Afganistanu, je naslednje:

- globinsko izvidovanje (v sklopu kanadske izvidniške čete oziroma samostojno),
- pomoč in podpora koalicijskim partnerjem – usposabljanje pripadnikov oboroženih sil Kanade in Norveške v bojevanju v urbanem okolju,
- iskanje in uničenje skrivališča orožja in streliva,
- varovanje in spremstvo pomembnih oseb - načelnika generalštaba Slovenske vojske ob obisku v Afganistanu (generalmajor Ladislav Lipič je obiskal Kabul maja 2004),
- bojno iskanje in reševanje (ang. Combat Search and Rescue (CSAR) z izvedeno konkretno nalogo reševanja potniškega letala Ariana, kar je predstavljalo glede na konkretno situacijo, eno najtežjih izvedenih nalog v okviru operacije Isaf.

5.3.1.3 Primerjava namena in nalog enot ZDA in ESD

Iz primerjave namena obeh operacij je razvidno, da gre pri operaciji Trajna svoboda za ofenzivno operacijo, cilj katere je zrušiti talibanski režim v Afganistanu z Mullah Omarjem na čelu, uničiti teroristično mrežo Al Kaida in centre za usposabljanje v Afganistanu ter ujeti Osama bin Ladena in ostale visoke predstavnike teroristične organizacije. V nasprotju z operacijo Trajna svoboda pa je cilj operacije Isaf pomoč afganistanskim oblastem pri zagotavljanju varnega okolja v Afganistanu, s ciljem izgradnje družbeno političnih struktur države.

Slika 5.3: Primerjava SF in ESD glede na naloge.

ENOTA NALOGE	ENOTE ZA SPECIALNO DELOVANJE ZDA	ESD
NEKONVENCIONALN O BOJEVANJE	osnovna naloga	delno
DIREKTNE AKCIJE	Da	da
PROTITERORISTIČNO BOJEVANJE	omejeno	ne
SPECIALNO IZVIDOVANJE	da	globinsko
IZVAJANJE OBRAMBNIH AKTIVNOSTI V TUJINI	da	da
SODELOVANJE S CIVILNIMI AGENCIJAMI	da	ne
ISKANJE OROŽJA ZA MNOŽIČNO UNIČEVANJE	da	ne
BOJNO ISKANJE IN REŠEVANJE	da	da
POMOČ IN PODPORA KOALICIJSKIM PARTNERJEM	da	da
SODELOVANJE V BOJU PROTI DROGAM	da	ne
SODELOVANJE V HUMANITARNI POMOČI	da	da

Vir: Lastni 2004.

Iz tabele je razvidno, da so naloge enot za specialno delovanje ZDA in ESD le delno primerljive. V operaciji Trajna svoboda je bilo v prvi in drugi fazi izvedenih več ofenzivnih operacij, kot so direktne akcije in nekonvencionalno bojevanje. V tretji fazi operacije Trajna svobod pa je bil, prav tako kot v operaciji Isaf poudarek na zbiranju obveščevalnih podatkov, zagotavljanju varnega okolja prebivalcem, opravljanju nalog bojnega iskanja in reševanja ter iskanje in uničevanje skrivališč orožja, streliva ter pripadnikov Al Kaide in talibanov. Pripadniki enot za specialno delovanje ZDA so bili v Afganistan poslani izključno z namenom izvajanja specialnih nalog. V nasprotju z njimi je bil ESD v operacijo v Afganistan poslan z namenom vključitve Slovenske vojske v operacijo Isaf in podporo delovanja mednarodnih sil Isaf, ne pa z namenom izvajanja specialnih nalog zavezništva. Ne glede na to, pa so pripadniki ESD izvedli številne naloge, ki po Doktrini enot za specialno delovanje

ZDA in po novih Nato doktrinarnih dokumentih specialnih enot, sodijo med naloge enot za specialno delovanje. Zato lahko povzamem, da je ESD v operaciji ISAF opravljal naloge, ki so delno primerljive nalogam enot za specialno delovanje zavezništva v Afganistanu.

5.3.2 Organizacijska struktura enot za specialno delovanje v Afganistanu

Narava specialnih operacij zahteva majhne, posebno organizirane, izurjene in opremljene vojaške enote. Organizacijsko formacijska struktura enot za specialno delovanje Nata v Afganistanu temelji na majhnih bojnih skupinah. Osnovna enota je bojna skupina, ki šteje od dvanajst do šestnajst pripadnikov. V operaciji Trajna svoboda so bila od 2001 do 2005 vzpostavljena tri združena poveljstva enot za specialno delovanje, v sestavi katerih je bilo od osem do deset bojnih skupin.

Slika 5.4: Organizacijska shema vodenja in poveljevanja enotam za specialno delovanje ZDA in Nata v Afganistanu.

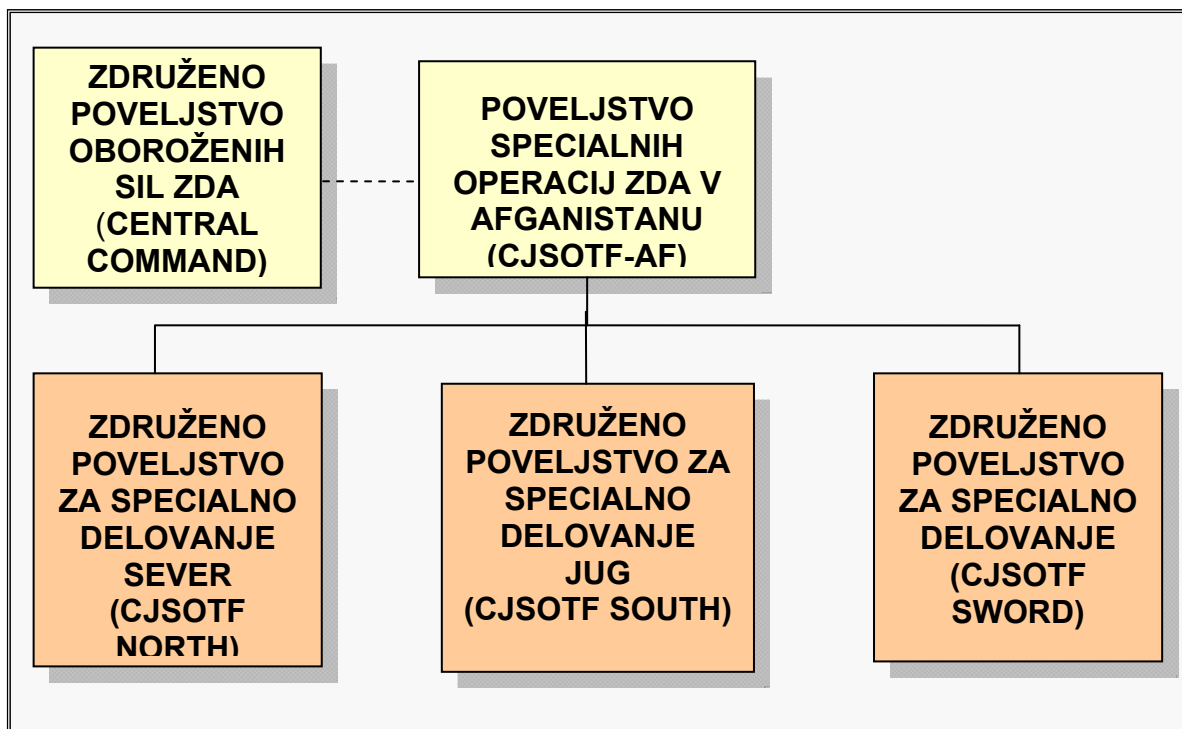

Vir: Ramirez 2004, 34.

5.3.2.1 Struktura enot za specialno delovanje ZDA in Nata v operaciji Trajna svoboda

V prvi fazi operacije je združeno poveljstvo oboroženih sil ZDA v Afganistanu vzpostavilo tri združena poveljstva enot za specialno delovanje:

- Združeno poveljstvo za specialno delovanje sever (ang. CJSOTF NORTH), s tajnim nazivom Bojna skupina bodalo (ang. Task Force Dagger), je bila sestavljena iz pripadnikov 5. Skupine specialnih sil (ang. Special Forces Group);
- Združeno poveljstvo za specialno delovanje jug (ang. CJSOTF SOUTH), s tajnim nazivom Bojna skupina K-BAR (ang. Task Force K-BAR) je bila sestavljena iz pripadnikov sil za specialne operacije mornarice (ang. Navy Seals), 1. čete 1. bataljona 5. Skupine specialnih sil in pripadnikov enot za specialno delovanje zavezniških držav (Velika Britanija, Avstralija, Poljska, Nizozemska);
- Združeno poveljstvo za specialno delovanje (ang. CJSOTF), s tajnim nazivom Bojna skupina meč (ang. Task Force Sword), so sestavljali pripadniki centralne obveščevalne službe in enot za specialno delovanje (Ramirez 2004, 34).

Slika 5.5: Organizacijska shema specialne operativne bojne skupine ODA.



Vir: Special Operations Forces Reference Manual 1998, 3-16.

Bojno skupino (ang. Special Operations Detachment) sestavljajo poveljnik bojne skupine (ang. Special Operations detachment Commander), namestnik (ang. Assistant Detachment Commander), poveljujoči podčastnik (ang. Operations Sergeant), obveščevalni podčastnik (ang. Intelligence NCO) in osem podčastnikov specialistov s področja oborožitve in taktike

(ang. Weapons NCO), rušenja (ang. Engineer NCO), sanitete (ang. Medical NCO) in zvez (Communications NCO).

5.3.2.2 Struktura ESD v Isafu

V misiji Isafa je od leta 2004 do 2005 delovalo več kot 8000 pripadnikov kopenske vojske, mornarice in letalskih sil iz 36¹⁰ držav. Na poveljstvu Isafa, ki je operativno poveljstvo misije, je delovalo več kot 600 pripadnikov iz 36 držav. V kabulski večnacionalni brigadi so bile tri bojne skupine, ki so jim poveljevali Nemci, Francozi in Kanadčani. Brigada je bila odgovorna za taktično poveljevanje kopenskim silam.

Slika 5.6: Organizacijska shema Isaf 4 (februar 2004- september 2004).

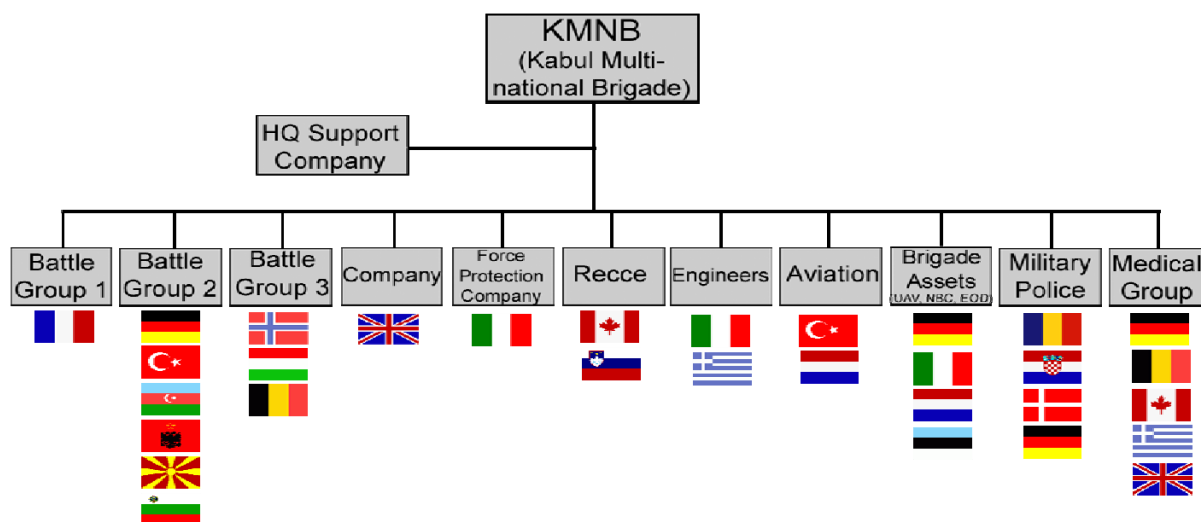

Vir: Lastni 2004.

ESD je bil v operaciji Isaf umeščen pod poveljstvo kanadske izvidniške čete znotraj KMNB. Kontingent ESD je bil organizacijsko razdeljen na poveljniški element, bojno skupino in nacionalno podporni del. Skupaj je štel šestnajst pripadnikov. Dva pripadnika, pa sta delovala v poveljstvu Isaf.

Poveljniški element ESD je bil sestavljen iz štirih pripadnikov: poveljnik, podčastnik za obveščevalne zadeve, podčastnik za operativne zadeve in podčastnik za zveze in informatiko.

¹⁰ Države, ki sodelujejo oziroma so sodelovale v silah Isafa so: Albanija, Avstrija, Azerbajdžan, Belgija, Bolgarija, Češka, Danska, Estonija, Finska, Francija, Grčija, Hrvaška, Islandija, Irska, Italija, Kanada, Latvija, Litva, Luksemburg, Makedonija, Madžarska, Nemčija, Nizozemska, Norveška, Nova Zelandija, Poljska, Portugalska, Romunija, Slovaška, Slovenija, Španija, Švedska, Švica, Turčija, Velika Britanija in Združene države Amerike.

Bojna skupina je bila sestavljena iz desetih pripadnikov: poveljnik bojne skupine, namestnik poveljnika in osem specialistov s področja oborožitve in taktike, rušenja, sanitete in zvez. V nacionalno podpornem elementu sta bila dva pripadnika: podčastnik za logistične zadeve in vojak logistik - voznik.

Slika 5.7: Organizacijska shema bojne skupine ESD.



Vir: Lastni 2004.

5.3.2.3 Primerjava formacijske strukture enot ZDA in ESD

ESD je v Isafu sodeloval samo z eno bojno skupino, zato lahko izvedem primerjavo samo osnovne bojne skupine, ne pa večih bojnih skupin, povezanih v združeno poveljstvo enot za specialno delovanje ZDA. Iz primerjave strukture osnovne bojne skupine enot za specialno delovanje ZDA in ESD ni ugotovljenih bistvenih razlik, kar je rezultat preoblikovanja ESD od leta 1998 naprej. Bojno skupino enot za specialno delovanje ZDA, kakor tudi ESD, sestavljajo: poveljnik, namestnik poveljnika, specialisti za oborožitev, rušenje, saniteto ter zveze. Glede na organizacijsko strukturo so enote med seboj primerljive.

5.3.3 Usposabljanje enot za specialno delovanje v Afganistanu

Vstop v enote za specialno delovanje je povsod po svetu zelo zahteven in dolgotrajen proces. Osnova za pridobivanje novih pripadnikov je kandidatova prostovoljnost, visoka psihofizična pripravljenost in motiviranost za delo. Kandidati morajo pred vstopom v specialne enote opraviti zahtevne selekcijske teste, v katerih so postavljena visoka merila, da bi tako pridobili ustrezne pripadnike. Veliki psihofizični napor in visoko postavljeni standardi vplivajo na to, da v specialne enote sprejmejo majhen odstotek kandidatov. Po uspešno zaključeni selekciji

se kandidati napotijo na osnovno usposabljanje, ki mu načeloma sledi specialistično, pozneje pa še usposabljanje skupine. Tako je približno potrebno dve do tri leta usposabljanj, da pridobimo operativno usposobljeno enoto za specialno delovanje.

5.3.3.1 Usposabljanje in priprave enot za specialno delovanje ZDA in Nata v operaciji Trajna svoboda

Za boljše razumevanje bojne pripravljenosti pripadnikov Specialnih sil ZDA, ki so delovali v operaciji v Afganistanu, je potrebno poznati njihov način izbora in dolgotrajnega usposabljanja. Za vstop v specialne sile ZDA morajo biti pripadniki prostovoljci, zdravstveno sposobni, visoko psihofizično pripravljene in padalsko usposobljeni¹¹. Preko administrativnih služb se prijavijo na 24-dnevno selekcijo. Na selekciji se preverja psihofizična pripravljenost kandidatov in vsebuje: pohodništvo, premagovanje ovir, taktične steze, plavanje z uniformo, fizično preverjanje in orientacijo (Special Forces Training Plan 1998, 4–5).

Po uspešno opravljeni selekciji jih napotijo na šestmesečno kvalifikacijsko usposabljanje. Kvalifikacijski tečaj za pripadnika SF je razdeljen v 5 faz in se razlikuje po dolžini trajanja glede na specialnost¹². V prvi fazi individualnega usposabljanja, ki traja 40 dni in poteka v Camp Rowe, kandidate usposablja v osnovah taktike malih enot, orientaciji in streljanju. Prva faza je za vse kandidate SF enaka (Special Forces Training Plan 1998, 6–7).

V drugi fazi se kandidati specializirajo za določeno specialnost: poveljnik bojne skupine (18 MOS A), specialist za oborožitev (18 MOS B), specialist za inženirstvo (18 MOS C), specialist za zveze (18 MOS E) in specialist za saniteto (18 MOS D) (Special Forces Training Plan 1998, 9).

V tretji fazi oblikujejo specialne operativne bojne skupine skladno z že predstavljeno organizacijsko-formacijsko strukturo in izvajajo kolektivno usposabljanje, ki traja 38 dni. Kandidati se v tretji fazi usposablja v tehnikah nekonvencionalnega bojevanja, direktnih akcijah, zračnoprenosnih (*ang. Airmobile*) in desantnih (*ang. Airborne*) operacijah ter

¹¹ Vsi kandidati SF morajo imeti že opravljen 3 tedenski padalski tečaj AIRBORNE v Fort Benningu oziroma ga opravijo pred začetkom Kvalifikacijskega tečaja za Specialne Sile ZDA.

¹² Tako na primer tečaj za specialista za oborožitev in za specialista za inženirstvo traja 24 tednov, za specialista za saniteto pa 55 tednov.

spoznavajo doktrino in organizacijo specialnih sil. Zaključek kolektivnega usposabljanja je zaključna vaja v kampu Robin Sage (Special Forces Training Plan 1998, 9).

V četrti fazi kvalifikacijskega tečaja kandidate napotijo na posebno usposabljanje tujega jezika, ki traja glede na zahtevnost jezika tudi do enega leta. Pripadniki 5. Skupine specialnih sil se usposabljujejo za arabski jezik. Med kandidati so tudi pripadniki arabskega rodu, ki tekoče govorijo arabsko (paštunsko, darij). Ponavadi četrti fazi sledi izvedba tečaja SERE (*ang. The Survival, Evasion, Resistance and Escape*), kjer se podajajo osnovna znanja in tehnike preživetja na bojišču in v ujetništvu.

Temu sledijo zahtevna nadaljevalna usposabljanja v padalstvu (*ang. Military Free-Fall (MFF)*), potapljaštvu (*ang. Combat Diver*), protiterorističnih veščinah, gorništvu, smučanju, specializiranemu globinskemu izvidništvu ipd. Po zaključku usposabljanj se operativne skupine nahajajo v pripravljenosti za delovanje.

Tako so pripadniki 5. Skupine specialnih sil imeli na razpolago en mesec časa od odločitve za delovanje do samega delovanja v Afganistanu. Pred tem so imeli manjše prilagojene priprave o območju delovanja in možnih nalogah na operaciji

Bojne zmožnosti bojne skupine SF so:

- načrtovanje in izvajanje vseh vrst specialnih delovanj, samostojno ali kot del združenih enot Severne zveze;
- načrtovanje in izvajanje dolgotrajnih specialnih delovanj v gorskem območju Afganistana z minimalno zunanjo podporo in vodenjem;
- infiltracija in eksfiltracija pripadnikov je možna v vseh oblikah: po kopnem, vodi in nebu;
- bojna skupina je usposobljena za izvedbo vseh vrst direktnih akcij in navajanje letalskega ognja (*ang. Close Air Support-CAS*);
- pripadniki bojne skupine se lahko neopazno infiltrirajo med lokalno prebivalstvo in zbirajo podatke, ker poznajo lokalne navade, jezik, kulturo, šege in običaje;
- zaradi visoke vojaške specialistične usposobljenosti lahko organizirajo, izurijo, opremijo in strokovno vodijo enote do velikosti bataljona;

- pomagajo domačim vladnim agencijam in službam pri urjenju in usposabljanju njihovih uslužbencev v veščinah nekonvencionalnega bojevanja in preživetja v ekstremnih pogojih.

Bojne omejitve SF bojne skupine sta:

- ognjena moč in
- omejena logistična podpora (samostojnost oziroma zunanja logistična podpora).

Slika 5.8: Grafični prikaz organizacijske sheme usposabljanja pripadnikov SF.

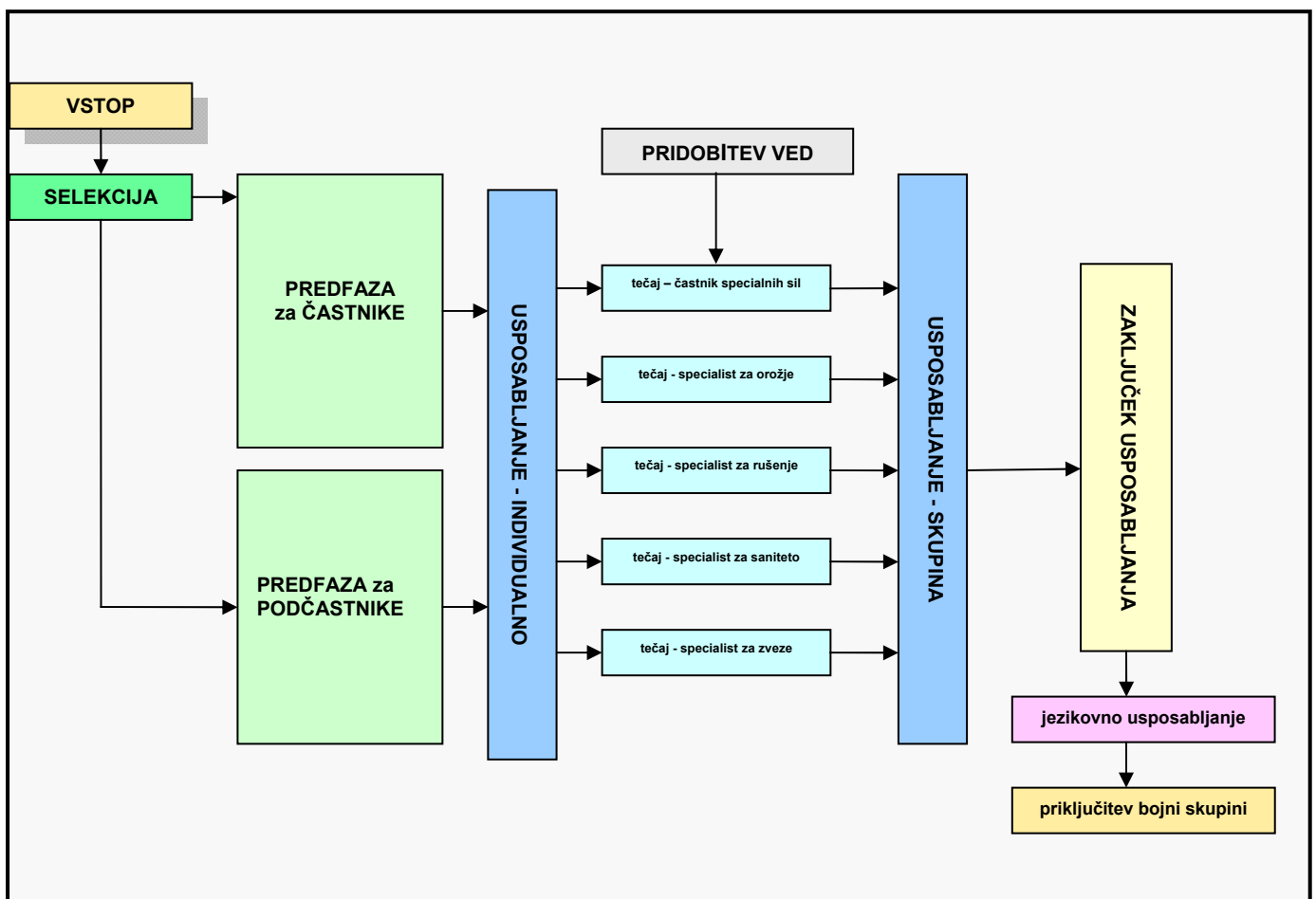

Vir: Special Forces Training Plan 1998.

5.3.3.2 Usposabljanje in priprave ESD v Isafu

a) Usposabljanje:

Vstop v enoto je prostovoljen. Kandidat mora biti najmanj pol leta aktivna vojaška oseba in mora uspešno opraviti selekcijski program, ki je enak za vse, ne gleda na čin ali položaj v vojski.

Selekcijski program je vstopna točka za službovanje v ESD in traja dvanajst delovnih dni. Selekcijiski program omogoča strokovno in selektivno izbiro kandidatov za opravljanje del in nalog v najzahtevnejših pogojih. Selekcijiski program je obvezen za vse pripadnike, ki želijo opravljati dela in naloge v ESD (Pišlar 2002, 15).

Osnovni program usposabljanja kandidate usposobi v vojaških znanjih in veščinah, ki jim omogočajo učinkovito izvajanje nalog ESD v različnih bojnih, zemljiških, časovnih in vremenskih razmerah. Osnovni program usposabljanja traja šest mesecev. Razdeljen je v tri faze. V prvi fazi se utrjujejo in nadgrajujejo splošna vojaška znanja in veščine. V drugi fazi kandidati pridobivajo specialistična vojaška znanja in veščine. V tretji fazi se kandidati usposabljujejo v globinskem izvidovanju, direktnih akcijah in drugih oblikah specialnega delovanja. Kandidati utrjujejo in nadgrajujejo vojaške veščine ter spretnosti preživetja na bojišču (Pišlar 2002, 15).

Program rednega usposabljanja se izvaja z namenom vzdrževanja in kondiciranja pripadnikov ESD in bojne skupine kot celote. Splošna cilja **rednega** usposabljanja ESD sta:

- s stalnim urjenjem vzdrževati psihofizično in vojaško strokovno pripravljenost pripadnikov enote;
- ohranjati določeno raven izurjenosti za izvajanje stalne bojne pripravljenosti.

Specialistični program usposabljanja omogoča pripadnikom bojnih skupin ESD, da si pridobijo nadaljevalna, specialistična in inštruktorska znanja, ki so nujna za nemoteno opravljanje specialističnih nalog. V skladu s stopnjo izurjenosti si pripadniki pridobivajo tudi ustrezna verificirana potrdila. Specialistični programi se izvajajo tako doma kot v tujini.

Tečaji v tujini, ki so jih uspešno končali pripadniki ESD so: ranger tečaj (*ang. Ranger course*), SF tečaj za oborožitev (*ang. Special Forces course / Weapon sergeant*), SF tečaj za rušenje (*ang. Special Forces course / Demolition sergeant*), tečaj za podčastnika (*ang. BINOC*); tečaj za poveljnike voda (*ang. Basic Officer course*), nadaljevalni tečaj vojaškega padalstva (*ang. Military Free Fall*) in ostrostrelski tečaj (*ang. British Army Sniper course*).

Usposabljanje v ESD lahko razdelimo glede na kraj izvajanja, kar je prikazano s spodnjo tabelo. Iz nje je razvidno, da se pripadniki ESD usposabljujejo v matični enoti, v okviru Slovenske vojske (predvsem PDRIU) in v tujini.

Slika 5.9: Pregled usposabljanja pripadnikov ESD.

USPOSABLJANJE PRIPADNIKOV ESD		
USPOSABLJANJE V MATIČNI ENOTI	VOJAŠKO IZOBRAŽEVANJE V SLOVENIJI	VOJAŠKO IZOBRAŽEVANJE V TUJINI
seleksijski Program	Poveljstvo za doktrino, razvoj, izobraževanje in usposabljanje (Šola za PČ, Šola za Č, Štabni tečaj...)	specialistični tečaji v tujini
osnovni program Usposabljanja	enote SV (ŠPADE, 14.INŽB...)	mednarodno sodelovanje
specialistični program Usposabljanja		mednarodne vaje

Vir: Lastni 2004.

b) Priprave:

Večletno usposabljanje pripadnikov ESD, številni opravljeni tečaji in sodelovanje z elitnimi tujimi enotami so predstavljali osnovo za izvedbo konkretnih priprav na misijo v Afganistanu. Priprave na odhod, ki so bile razdeljene na več delov, so potekale skladno z načrtom priprav. Večino priprav se je izvedlo v ESD in ob pomoči zunanjih izvajalcev, in sicer 14. Inženirskega bataljona, Vojaške zdravstvene službe, Mednarodne ustanove – fundacije za razminiranje in pomoč žrtvam min (ITF) ter 10. motoriziranega bataljona. Poudarek v času priprav je bil na saniteti in inženirstvu ter obveščevalnih pripravah, ki so obsegale seznanjanje z aktualnimi razmerami v državi ter spoznavanje kulture in navad lokalnega prebivalstva ter vere in zgodovine (Pišlar 2003, 12).

Priprave na misijo so obsegale priprave na razmere v lokalnem okolju, neposredne naloge in možne nevarnosti na misiji. Priprave so potekale od junija do avgusta 2003. Julija 2003 je bilo izvedeno tudi preverjanje enote t. i. evalvacija, ki je potrdila pripravljenost in usposobljenost enote za njeno delovanje v Afganistanu. Novembra 2003 pa je bila s strani kanadskih oboroženih sil izvedena zunanja evalvacija, ki je ravno tako potrdila ustrezno pripravljenost in usposobljenost enote za sodelovanje v mirovni operaciji. Evalvacija je bila izvedena tudi zaradi ugotovitve ustreznosti znanj in opreme za izvedbo konkretnih nalog. To je pomembno poudariti, saj lahko ESD zaradi svoje specifičnosti opravlja različne vrste nalog in ravno zaradi tega naša konkretna uporaba in naloge niso bile znane vse do našega prihoda v Afganistan.

Bojne zmožnosti bojne skupine ESD so:

- infiltracija in eksfiltracija pripadnikov je mogoča po kopnem in nebu,
- bojne naloge lahko izvaja samostojno ali kot del združenih taktičnih enot,
- bojna skupina je usposobljena za izvedbo vseh vrst direktnih akcij v omejenem obsegu,
- izvaja lahko zahtevne diverzije oziroma rušenje objektov,
- izvaja lahko vse naloge globinskega izvidovanja,
- organizira, izuri in strokovno vodi lahko enoto do velikosti čete.

Bojne omejitve bojne skupine ESD

- omejena ognjena moč,
- lastna logistična podpora,
- delna omejenost opreme visoke tehnologije.

5.3.3.3 Primerjava usposabljanja in priprav enot ZDA in ESD

Slika 5.10: Primerjava enot glede na dolžino usposabljanja.

ENOTA \ USPOSABLJANJE	ČAS TRAJANJA (tedni)		
	IZBOR	OSNOVNI (kvalifikacijski)	SKUPAJ
Specialne enote ZDA	3	24 (55)	27 (58)
ESD	2	26	28

Vir: Lastni 2004.

Iz tabele je razvidno, da se dolžina usposabljanja med primerjanima enotama bistveno ne razlikuje. V povprečju je potrebnih od 28 do 30 tednov, da kandidati opravijo izbor in osnovni program (kvalifikacijski) ter postanejo pripadnik SF oziroma ESD. Njihovo nadaljnje usposabljanje vključuje usposabljanje enote in posameznikov s pomočjo izmenjav v enotah. V vseh enotah je tako potrebnih do tri leta usposabljanj (selekcija, osnovno, specialistično, usposabljanje enote), da dobimo operativno enoto za specialne operacije.

Glede primerjave priprav na operacijo pa lahko zaključim, da je imel ESD na razpolago bistveno več časa. Tako so v fazi priprav in prenašanja izkušenj na ESD sodelovali pripadniki nemških oboroženih sil, nizozemske enote za specialno delovanje in pripadnikov specialni sil

ZDA. Pripadniki enot za specialno delovanje ZDA pa so imeli na razpolago za priprave manj kot en mesec od sprejete odločitve za posredovanje.

Tudi v bojnih zmožnostih in omejitvah bojnih skupin je zaznan vpliv preteklih reorganizacij na strukturo bojne skupine ESD v smeri večje primerljivosti enotam za specialno delovanje ZDA.

5.3.4 Oborožitev in oprema za izvedbo operacij v Afganistanu

Visoko razvita oprema je omogočala pripadnikom enot za specialno delovanje v Afganistanu ubojnost, premičnost, nenehno navzočnost v procesu poveljevanja in kontrole, predvidljivost bojnega položaja in sposobnost preživetja na bojišču. Osnovni sistemi digitaliziranega bojnika, ki mu to omogočajo, so orožje, opto-elektronska sredstva, sistem za zvezo, računalnik, programska oprema, obleka in zaščitna oprema. Sodobna opto-elektronska sredstva so omogočala pripadnikom enot za specialno delovanje v Afganistanu boljše možnosti odkrivanja, sledenja, točnega določanja ciljev v vseh časovnih in vremenskih pogojih ter pogojih različne vidljivosti talibanov in skupin Al Kaide. Laserski daljinomeri, satelitska navigacija (GPS) in laserski označevalci omogočajo izvajanje nalog označevanja ciljev globoko v nasprotnikovem ozemlju.

Zaradi zahtevnosti nalog in razmer, v kakršnih so delovali pripadniki enot za specialno delovanje v Afganistanu, sta oprema in oborožitev drugačni od standardne opreme drugih enot. Zaradi raznovrstnosti načina in pogojev delovanja so imeli pripadniki enot za specialno delovanje v Afganistanu več kompletov namenske opreme in oborožitve.

5.3.4.1 Oborožitev in oprema enot za specialno delovanje ZDA in Nata v operaciji

Trajna svoboda

Zaradi zahtevnosti nalog in razmer v Afganistanu je bila oprema in oborožitev drugačna od standardne opreme drugih enot.

Oborožitev pripadnikov bojne skupine

Standardna osebna oborožitev zajema:

- pištole: Berreta FS-92, MK-23 in M-9 (9 x 19mm),
- jurišna puška M-4 ali M-16/M-203 (5,46 x 45).

Oborožitev, ki je v uporabi:

- ostrostrelna puška 7,62 mm ter 12,7 mm,
- mitraljez M249 Squad Automatic Weapons,
- brzostrelka MP5,
- lahko prenosno protioklepno orožje (Javelin),
- lahko prenosno protiletalsko orožje (Stinger).

Pripadniki bojne skupine, še zlasti specialista za oborožitev in taktiko, so usposobljeni za učinkovito uporabo oborožitve in opreme tujih proizvajalcev (predvsem orožja in opreme ruskega izvora).

Osebna oprema vsebuje:

- več kompletov uniforme (glede na letni čas in okolje),
- več vrst nahrbtnikov (glede na naloge),
- več vrst sistemov za nošenje opreme (glede na nalogo),
- zaščitna sredstva (neprebojni jopiči, čelada, očala, rokavice, kape, obleka itd.),
- sodobna sredstva za navigacijo in orientacijo (GPS).

Sredstva zvez vključujejo:

- prenosna sredstva VHF frekvenčnega območja,
- prenosna in prevozna sredstva HF frekvenčnega območja,
- prenosna sredstva UHF frekvenčnega območja,
- satelitska povezava (ang. SATCOM),
- zmožnost prenosa slike in zvoka preko prenosnega računalnika,
- različne vrste naglavnih kombinacij.

Opto-elektronska sredstva so:

- sodobni daljnogledi velikih povečav,
- laserski daljinomeri,
- nočne naprave,
- termovizijske kamere,
- laserski označevalci.

Lastna transportna sredstva

V prvi fazi operacije so pripadniki SF pri transportu uporabljali konje in lahka terenska vozila (*ang. buggy, jeep*), v drugi in tretji fazi pa tudi helikopterje in letala.

5.3.4.2 Oborožitev in oprema ESD v Isafu

V fazi priprav je bila za potrebe operacije ESD nabavljena številna oprema, ki je bila priporočena s strani tujih izkušenj iz Afganistana. S tem se je bistveno izboljšala opremljenost ESD in njena primerljivost s pripadniki enot za specialno delovanje ZDA. Tako so bila s strani ZDA in Slovenske vojske nabavljena naslednja materialno - tehnična sredstva: oblačila in obutev v puščavskem vzorcu, termo oblačila, vodoodporna oblačila in obutev, optoelektronske naprave Leopold, nočne naprave Leica, računalniki Tough book (odporni na prah, vlago in temperaturo), satelitski telefoni, dlančniki in GPS, univerzalen sistem za nošenje opreme Blackhawk, zaščitna sredstva Blackhawk, zaščitne čelade Protect, univerzalni nahrbtniki Karrimor, sanitetni kompleti, zaščitne vreče proti komarjem in insektom ter spalne in bivak vreče Carintia. V skupino opreme je potrebno šteti tudi vozila LKOV HUMER, ki so bila pridodana v ESD iz 10. MOTB in so rešila vprašanje transportnega sredstva v Afganistanu.

Oborožitev pripadnikov ESD

Osebno oborožitev sestavljata:

- pištola Berreta FS-92 (9 x 19mm) in
- avtomatska puška M-70 AB2 (7,62 x 39).

Oborožitev, ki je v uporabi:

- ostrostrelna puška SSG-69 (7,62 x 51),
- brzostrelka Heckler & Koch MP5 (9 x 19mm),
- bombomet CIS.

Osebna oprema vsebuje:

- univerzalen nahrbtnik Karrimor,
- univerzalen sistem za nošenje opreme Blackhawk,
- zaščitna sredstva (neprebojni jopiči, čelada Protect, očala, rokavice Blackhawk, puščavska uniforma ZDA, puščavski škornji Jungle - ZDA).

Sredstva zvez zajemajo:

- prenosna sredstva VHF frekvenčnega območja,
- prenosna sredstva HF frekvenčnega območja,
- prenosna sredstva UHF frekvenčnega območja,
- satelitski telefon.

Optoelektronska sredstva zajemajo:

- laserski daljinomer Metrix in Leopold,
- nočne naprave (osebna, kolektivna-Leica).

Lastna transportna sredstva vključujejo:

- štiri lahka oklepna vozila Hummer - LKOV HUMMER,
- tovorno vozilo Unimog.

5.3.4.3 Primerjava oborožitve in opreme enot ZDA in ESD

Slika 5.11: Primerjava enot glede opreme in oborožitve.

ENOTA OPREMA	ENOTE ZA SPECIALNO DELOVANJE ZDA	ESD
JURIŠNA PUŠKA	M-4 (5,56 x 45 mm) CZ M 70 AB 2	CZ M 70 AB 2 (7,62 x 39 mm)
PIŠTOLA	BERETTA FS 92 MK 23; MK 9 SIG SAUER	BERETTA FS 92
BRZOSTRELKA	HECKLER & KOCH MP 5 (9 x 19 mm)	HECKLER & KOCH MP 5 (9 x 19 mm)
PUŠKOMITRALJEZ	M 249 SAW (5,56 x 45 mm)	/
MITRALJEZ	BROWNING (12,7-99mm) M 60 (7,62-51mm)	BROWNING (12,7- 99mm)
OSTROSTRELNA PUŠKA	VSI KALIBRI (7,62–12,7 mm)	SSG 69 (7,62 x 51 mm)
PROTILETALSKA SREDSTVA	STINGER	/
PROTIKLEPNA SREDSTVA	JAVELIN	/
OSEBNA OPREMA	ustrezna glede na naloge	Ustrezna glede na naloge

SREDSTVA ZVEZ	ustrezna glede na naloge	Ustrezna glede na naloge
OPTO-ELEKTRONSKA SREDSTVA	sodobna in ustrezna glede na naloge	omejitve in delno ustrezna
TRANSPORTNA SREDSTVA	ustrezna glede na naloge	ustrezna glede na nalogo.

Vir: Lastni 2004.

Zaradi predstavljenih razlik med oborožitvijo in opremo enot za specialno delovanje ZDA in ESD je iz tabele razvidna delna primerljivost opreme in oborožitve. ESD je pred napotitvijo na operacijo pridobil dodatna sredstva in opremo za delovanje v zahtevnih pogojih Afganistana. Tako se je bistveno zmanjšala razlika v opremljenosti med SF in ESD, ki je v preteklosti obstajala. Uporabljalo se je več kompletov oborožitve in osebne opreme za izvajanje različnih specialnih nalog. Sredstva zvez ESD so omogočala njeno delovanje. Sodobna opto-elektronska sredstva so omogočala izvedbo nalog v vseh časovnih, vremenskih in zemljiških pogojih. Oborožitev in oprema ESD je bila najmanj primerljiva s SF v jurišni puški in orožju za ognjeno podporo (lahki puškomitraljez MINIMI (5,56-45mm) in MAG (7,62-51mm)), ki sta bila pred odhodom na operacijo Isaf že v fazi testiranja v Slovenski vojski.

5.3.5 Pridobljene izkušnje iz operacije v Afganistanu

Za boljše razumevanje pridobljenih izkušenj je na začetku potrebno predstaviti nekaj dejstev operacije Trajna svoboda. Talibani so 7. oktobra 2001 nadzorovali 80 odstotkov Afganistana, pripadniki teroristične skupine Al Kaida pa so se usposabljali v številnih centrih po celi državi. Severna zveza (protitalibanska koalicija) se je v tem času nahajala v defenzivi. ZDA in koalicijske sile so že nadzorovale afganistanski zračni prostor 20. oktobra 2001. Enote za specialno delovanje ZDA so se povezale z lokalnimi vojaškimi poveljniki ter vodile in usmerjale napade Severne zveze proti talibanom. Dvajset dni kasneje je bilo že osvobojeno mesto Mazer-e Sharif. Do konca novembra mu sledijo mesta Herat, Kabul in Jalalabad. Sredi decembra je osvobojeno mesto Kandahar skupaj z letališčem. Osemindeset dni po začetku vojaških operacij je imenovana začasna vlada. Po operaciji ANACONDA, sredi marca 2002, talibani niso več na oblasti, glavni centri za usposabljanje teroristov Al Kaide pa so uničeni. Pri tem je potrebno poudariti, da je večina glavnih vodij Al Kaide pobegnila v

Pakistan, tako da glavni cilj ujeti Osama bin Lada in Mullo Omarja, ni bil dosežen. Pri tem pa so v tujino pobegnili tudi številni pomembni člani Al Kaide.

5.3.5.1 Pridobljene izkušnje enot za specialno delovanje ZDA in Nata iz operacije Trajna svoboda

V ZDA je moč najti številne avtorje, ki so predvsem v prvi in drugi fazi operacije Trajna svoboda poudarjali pomen uporabe enot za specialno delovanje, podprtih z letalstvom in visoko razvito tehnologijo. Poudarjanje pomena enot za specialno delovanje je včasih celo presegalo načela objektivnosti in korektnosti proučevanja operacije Trajna svoboda. Poudarjali so, da naj bi bil to bodoči način bojevanja v 21. stoletju, ko delujemo na daljavo, z uporabo majhnih sil zmanjšujemo možnost lastnih žrtev ter z natančnim orožjem zmanjšujemo civilne žrtve vojaške operacije. Zato je po avtorjih pomembno v vsakem konfliktu najti zaveznike v območju operacije (v Afganistanu lokalne vojaške poveljnike Severne zveze), ki nas podpirajo in zato ne potrebujemo več množičnih konvencionalnih sil (Biddle, 2002). Glavni predstavnik poudarjanja pomena enot za specialno delovanje je Stephen Biddle, raziskovalni profesor za Nacionalne varnostne študije v Inštitutu za strateške študije Pehotne generalštabne šole ZDA (ang. U.S. Army War College). V nasprotju z njim upokojeni polkovnik Specialnih sil ZDA Hy Rothstein v svojem poročilu Pentagonu trdi, da so specialne sile ZDA res uničile talibanski režim, niso pa uničile teroristične mreže Al Kaide in nevtralizirale ključne pripadnike, kar je bila ena izmed njihovih osnovnih nalog.

Pri analizi operacije Trajna svoboda je potrebno poudariti, da so prvič v vojaški zgodovini enote za specialno delovanje bile osnova (glavnina) izvajanja celotne vojaške operacije. V preteklosti so enote za specialno delovanje podpirale konvencionalne sile s posebnimi nalogami. V operaciji Trajna svoboda pa so zaradi pomanjkanja načrta uporabe konvencionalnih sil v Afganistanu, zaradi težav premika množičnih sil v kratkem času, bojazni pred velikimi izgubami in zaradi izkušenj sovjetske invazije v Afganistan ter podpore političnega vrha, predvsem Sekretarja za obrambo ZDA Donalda Rumsfelda, uporabljene enote za specialno delovanje ZDA in zaveznikov (Ramirez 2004, 32-34). Pri tem so v celoti prišle do izraza sposobnosti in zmožnosti delovanja enot za specialno delovanje na zahtevnem bojišču – v Afganistanu, ki so ji v popolnosti izkoristile (proračun enot za specialno delovanje ZDA in uvajanje nove opreme se je bistveno povečal v primerjavi s konvencionalnimi enotami).

Bistvena razlika med fazama, ko so enote za specialno delovanje bile glavne sile operacije Trajna svoboda in med fazo, ko so konvencionalne sile prevzele vodenje (15. marca 2002 po operaciji ANACONDA), je bila v tem, da so se naloge bistveno spremenile. Iz celotnega spektra, ki se je izvajal v začetni fazi, so se kasneje izvajale omejene naloge izvidovanja, direktnih akcij in usposabljanja Afganistanske nacionalne vojske (ang. Afghanistan National Army-ANA). Enote za specialno delovanje se je čedalje bolj omejevalo v svobodi in raznovrstnosti delovanja. Sodelovanje s konvencionalnimi silami je bilo na višjem nivoju kot v operacijah v Bosni in na Kosovu (Ramirez 2004, 58-64), pa kljub temu po ocenah častnikov enot za specialno delovanje ni bilo v celoti zadovoljivo. Novost pri nalogah je bila izvajanje obveščevalnih operacij v vaškem okolju v stikih z lokalnimi vojaškimi poveljniki, kar je predstavljalo novo izkušnjo v operacijah enot za specialno delovanje, ki so bile do tedaj v glavnem vezana na mestna območja.

Organizacijsko-formacijska struktura bojne skupine enot za specialno delovanje se ni bistveno spremenila od Vietnama naprej. Bistvena je še vedno fleksibilnost in specialistično usposobljenost bojne skupine, ki se lahko glede na nalogo prilagaja. Pri strukturi je pomembno poudariti element sodelovanja in povezovanja s konvencionalnimi silami. Skupina za povezavo (ang. Liason Element) oziroma skupina za vodenje in poveljevanje z bojnimi skupinami (ang. Special Operations Command and Control Element) je bistvena novost pri izvajanju nalog. Izkušnje iz operacije Trajna svoboda kažejo na večjo vlogo in pomen tega elementa vodenja in poveljevanja kot pa v preteklosti (Ramirez 2004, 55).

Glede na razpoložljivost podatkov in skladno s pogovori s pripadniki enot za specialno delovanje zveze Nato, lahko potrdim, da osnovno usposabljanje le delno pokriva potrebe delovanja v sodobnih vojaških operacijah. Na usposabljanjih je kljub nenehnemu spreminjanju programov v zadnjih petih letih še vedno premalo poudarka na sodobnih virih ogrožanja in na delovanju v sodobnem vojaškem okolju ter poudarjanju tradicionalnih virov ogrožanja. Glavni primer in številne nasprotujoče razprave, ki se ob tem porajajo, je usposobljenost za navajanje letalskega ognja in število civilnih žrtev, ki se iz operacije v operacijo večajo (več v Carl Connetta, Operation Enduring Freedom: Why higher Rate of Civilian Bombing Casulties). Tako tudi Ramirez poudarja pomanjkanje specialistov za navajanje letalskega ognja (ang. Tactical Air Controler-TAC in Forward Air Controler-FAC) v operaciji Trajna svoboda in njihovo vključevanje v operativne bojne skupine.

Bolj kot neustrezno usposabljanje, pa je moč v literaturi zaznati problematiko priprav. Številne vojaške operacije, v katerih sodelujejo ZDA in zveza Nato ter relativno majhno število pripadnikov enot za specialno delovanje, ki imajo še zelo kratek čas uporabe, in ne dovoljuje celovitih in pravočasnih priprav. Zato se že izražajo zahteve in pobude pripadnikov iz operacij Trajna svoboda po kvalitetnih pripravah, ki zajemajo vsa področja družbenega in vojaškega delovanja države, v kateri se izvaja vojaška operacija.

5.3.5.2 Pridobljene izkušnje ESD iz Isafa

Mirovna operacija Isaf je bila test pripravljenosti in usposobljenosti za sodelovanje v mirovni operaciji večjega tveganja 6000 kilometrov oddaljeno od doma ne samo za ESD, ampak tudi za Slovensko vojsko kot celoto. Prvo sodelovanje Slovenske vojske izven območja jugovzhodne Evrope je na puščavskem območju predstavljalo strokovni izziv in prestiž za pripadnike ESD in Slovenske vojske, ki so operacijo načrtovali predvsem z logističnega vidika. Najpomembnejše za nadaljnje rotacije so bile pridobljene izkušnje načrtovanja strateškega premika in popolnjevanja enote v območju operacije.

Glede na analizo enot za specialno delovanje zveze Nato v vojaški operaciji Trajna svoboda lahko ugotovim primerljivost nalog ESD v Isafu in so zajemale:

- globinsko izvidovanje in obveščevalne operacije,
- operacije bojnega iskanja in reševanja,
- iskanje in uničenje skrivališč orožja in streliva ,
- urjenje pripadnikov zavezniških sil in bojno iskanje in reševanje.

Pridobljene izkušnje opravljenih nalog ESD kažejo na sposobnost enote za izvedbo nalog enot za specialno delovanje zveze Nato. Naloga iskanja in reševanja ter naloga uničenje skrivališča orožja sodita med najzahtevnejše naloge, ki jih lahko izvedejo samo enote, ki so bile podvržene skrbnemu izboru in dolgotrajnemu usposabljanju. Pridobljene so bile tudi izkušnje poveljniškega elementa pri vodenju in poveljevanju z bojno skupino ESD in koordinacijo z ostalimi enotami Isafu. Glede na zahtevnost in uspešnost izvedbe nalog pripadnikov ESD, brez izrednih dogodkov oziroma poškodb, lahko zaključim, da so pripadniki bili ustrezno opremljeni, usposobljeni in pripravljene za izvedbo nalog.

5.3.6 Vpliv izkušenj iz operacij v Afganistanu na preoblikovanje Nato enot za specialno delovanj

Novi viri ogrožanja - terorizem, sodobna vojaška tehnologija in tehnika, so vplivali na spremembo tradicionalnih nalog enot za specialno delovanje v Afganistanu. Tradicionalna dinamika vojaške moči je neustrezna v okolju, kot je Afganistan, kjer nevojaški vidik položaja prevladuje v vojaški operaciji in nasprotnik ali obstoj bojišča nista jasno določena. Z večjo stopnjo nevarnosti in kompleksnosti varnostne situacije v območju operacije imajo enote za specialno delovanje širši spekter nalog, so bolj vključene v operacijo in imajo večjo svobodo pri izvajanju nalog. V začetni fazi operacije Trajna svoboda so prvič v vojaški zgodovini enote za specialno delovanje bile osnova (glavnina) izvajanja celotne vojaške operacije. Tudi v nadaljnjih fazah operacije so enote za specialno delovanje izvajale naloge s ciljem doseganja ključnih vojaških ciljev v Afganistanu.

Visoka stopnja ogroženosti ter zahtevne razmere bivanja in delovanja v Afganistanu so vplivale na to, da je prvič v vojaški zgodovini v konkretno operacijo vključenih petnajst specialnih enot držav zavezništva. Večnacionalnost uporabe enot za specialno delovanje ter njihovo medsebojno povezovanje v skupna združena poveljstva predstavljata novi mejnik uporabe specialnih enot, katerih uporaba v preteklosti je bila izključno za doseganja nacionalnih ciljev, ne pa skupnih ciljev zavezništva.

Ključne izkušnje iz vojaške operacije v Afganistanu, ki vplivajo na preoblikovanje enot za specialno delovanje zveze Nato, so:

- obseg novih nalog enot za specialno delovanje (specialno izvidovanje, direktne akcije ter vojaško sodelovanje in pomoč);
- oblikovanje samostojnega združenega poveljstva za specialno delovanje za vodenje in poveljevanje s specialnimi enotami v konkretni vojaški operaciji ;
- načrtovanje in usklajevanje delovanj specialnih enot s konvencionalnimi preko častnikov za povezavo;
- večja primerljivost enot za specialno delovanje različnih držav (velike razlike med državami glede usposobljenosti, opremljenosti ter sposobnosti medsebojnega komuniciranja in delovanja);
- uporaba v vojaških operacijah brez nacionalnih omejitev, kar velja za vse ostale konvencionalne enote.

Ravno na osnovi predstavljenih izkušenj enot za specialno delovanje so bile v Afganistanu sprejete normativne podlage zveze Nato za oblikovanje skupnega in celovitega razvoja specialnih enot zavezništva, ki jih bom podrobneje predstavil v nadaljevanju naloge.

6 PREOBLIKOVANJE ENOT ZA SPECIALNO DELOVANJE ZVEZE NATO

Na osnovi izkušenj iz vojaških operacij zavezništva v Afganistanu je bilo na vrhunskem zasedanju zveze Nato v Rigi sprejeto preoblikovanje enot za specialno delovanje zveze Nato. Iz omenjene deklaracije vrhunskega srečanja izhaja, da se v letu 2007 začne s tako imenovano Inicijativo preoblikovanja enot za specialno delovanje (ang. The Nato SOF Transformation Initiative- (NSTI)) držav članic Nata (Riga Summit Declaration 2007, 12), s ciljem večje medsebojne primerljivosti in sposobnosti skupnega delovanja. Poudarek je predvsem na skupnem usposabljanju, opremljanju in doseganju istih standardov, ki omogočajo skupno delovanje predvsem v operaciji Isaf v Afganistanu (McRaven 2007, 2).

Poleg sprejete iniciative preoblikovanja na zasedanju v Rigi je Severnoatlantski svet oktobra 2006 sprejel dokument MC 437/1, Doktrino enot za specialno delovanje (ang. Special Operations Policy and Doctrine), ki prvič v zgodovini Nata opredeljuje skupno Nato doktrino uporabe enot za specialno delovanje, kar je bila v preteklosti izključna domena nacionalnih držav, ne pa zavezništva. Tako lahko že govorimo o korenitih spremembah, ki se bodo dogajale na področju enot za specialno delovanje članic zveze Nato in širše (McRaven 2007).

6.1 Vrhunsko zasedanje zveze Nato v Rigi

Vrhunsko zasedanje zveze Nato je potekalo od 28. do 29. novembra 2006 v Rigi. Na tem zasedanju so bili sprejeti tudi sklepi, ki podpirajo nadaljnje preoblikovanje vojaških zmogljivosti zavezništva, s ciljem izgradnje visoko usposobljenih, premakljivih in povezljivih vojaških sil za nadaljnjo podporo operacij zveze Nato. Inicijativa za preoblikovanje enot za specialno delovanje zveze Nato je bila sprejeta s ciljem skupnega usposabljanja, delovanja in izboljšanja opremljenosti enot za specialno delovanje zavezništva. Kot ključna prioriteta zavezništva je poudarjen nadaljnji prispevek k miru in stabilnosti v Afganistanu, ki ostaja ena najpomembnejših nalog zavezništva (Riga Summit Declaration 2006).

6.1.1 Inicijativa preoblikovanja enot za specialno delovanje zveze Nato

Zaradi neobstoja poveljstva za specialno delovanje zveze Nato ter neusklajenosti uporabe in razvoja specialnih enot zavezništva, kar se je pokazalo kot velika pomanjkljivost v vojaški operaciji v Afganistanu, je bila sprejeta iniciativa za preoblikovanje enot za specialno delovanje. Inicijativa za preoblikovanje enot za specialno delovanje zveze Nato je bila sprejeta

s ciljem izboljšanja zmogljivosti, primerljivosti in učinkovitosti specialnih enot zavezništva v vojaških operacijah.

Iniciativa za preoblikovanje enot za specialno delovanje zveze Nato vključuje:

- povečanje števila pripadnikov v Odseku za specialno delovanje (ang. SHAPE Special Operations Office) v poveljstvu zveze Nato v SHAPE,
- vzpostavitev Nato koordinacijskega centra za specialno delovanje (ang. Nato Special Operations Forces Coordination Center- NSCC),
- vzpostavitev in oblikovanje skupnih Nato centrov za usposabljanje enot za specialno delovanje zavezništva (ang. Federation of SOF Training Centres) (McRaven 2007, 6).

Slika 6.1: Grafični prikaz treh prioritete Iniciative za preoblikovanje enot za specialno delovanje zveze NATO.

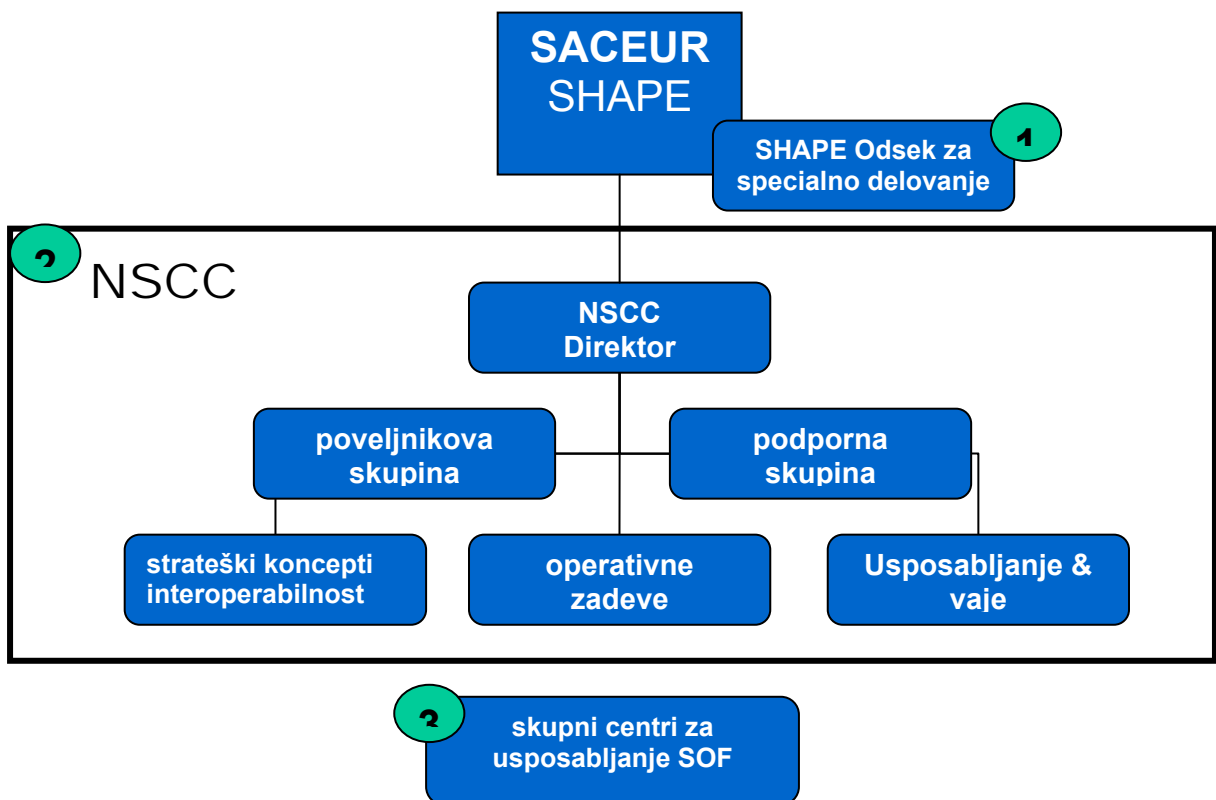

Vir: McRaven 2007, 6.

Odsek za specialno delovanje v poveljstvu Nata zagotavlja poveljniku Nata (ang. Supreme Allied Commander for Europe- SACEUR) strateške nasvete in ekspertizo glede nabora enot za specialno delovanje, njihovega načrtovanja in pravilne uporabe skladno z veljavnimi doktrinarnimi dokumenti enot za specialno delovanje, v okviru vojaških operacij zveze Nato. V odseku so pred letom 2006 delovali štirje pripadniki enot za specialno delovanje

zavezništva, ki so se po principu štiri letnih rotacij menjavali. Po sprejetju Iniciative za preoblikovanje enot za specialno delovanje zveze Nato se je odsek iz štirih pripadnikov povečal na trinajst, ravno zaradi svoje svetovalne in načrtovalne vloge, ki jo ima pri poveljniku zveze Nato (Slika 6.2).

Slika 6.2: Grafični prikaz organizacijske strukture Odseka za specialno delovanje v poveljstvu Nata.

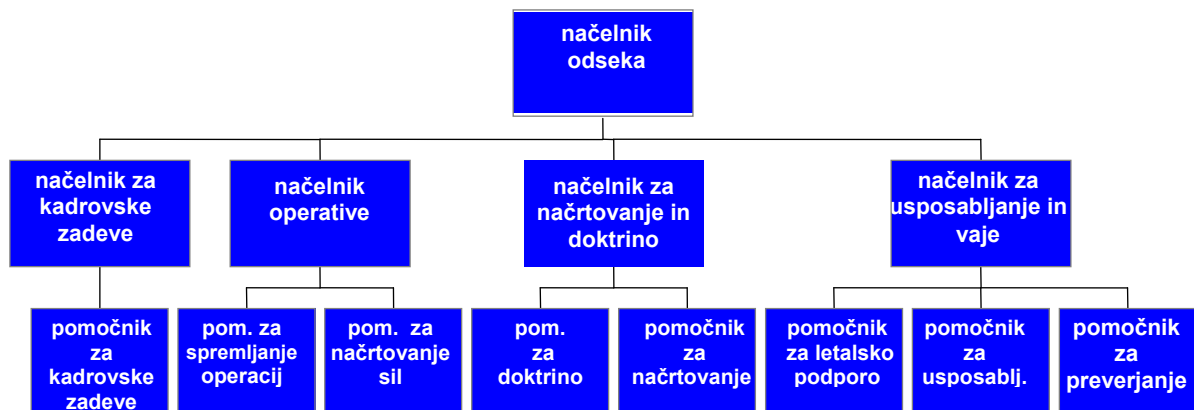

Vir: McRaven 2007, 5.

Skladno z drugo nalogo Iniciative za preoblikovanje enot za specialno delovanje zveze Nato je bil januarja 2007 vzpostavljen **Nato koordinacijski center za specialno delovanje** (Slika 6.3). Namen in naloge novo ustanovljenega koordinacijskega organa enot za specialno delovanje zveze Nato so:

- zagotavljati enotnost nastopanja in delovanja specialnih enot zavezništva,
- zagotavljati kadrovske in finančne vire pri usposabljanju in uporabi specialnih enot v vojaških operacijah,
- zagotavljati in usklajevati medsebojno delovanje in nadaljnji razvoj specialnih enot vseh držav zveze Nato (McRaven 2007, 3).

Tretja naloga, ki izhaja iz Iniciative za preoblikovanje enot za specialno delovanje zveze Nato, je **vzpostaviti in oblikovati skupne Nato centre za usposabljanje** enot za specialno delovanje zavezništva. Skupni centri za usposabljanje enot za specialno delovanje morajo biti ponujeni s strani nacionalnih držav in odobreni s strani zavezništva. Namen vzpostavljanja centrov za usposabljanje enot za specialno delovanje je:

- poenotenje standardov in taktično - tehničnih postopkov delovanja posameznikov ter enot,

- razširiti in združiti zmogljivosti usposabljanja zavezništva za potrebe specialnih enot ter,
- povečanje medsebojne primerljivosti in zaupanja med pripadniki enot za specialno delovanje zavezništva (McRaven 2007, 5-7).

Slika 6.3: Grafični prikaz organizacijske strukture Nato koordinacijskega centra za specialno delovanje.

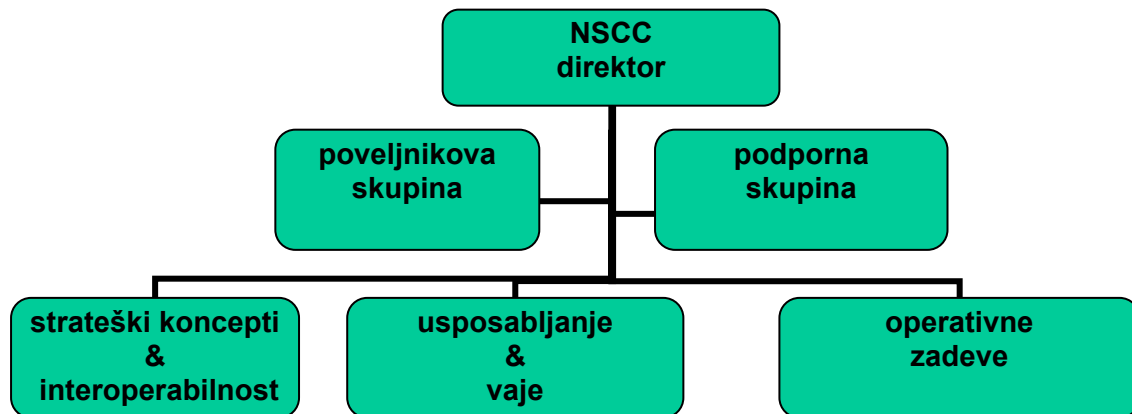

Vir: McRaven 2007, 12.

6.2 Normativni dokumenti enot za specialno delovanje zveze Nato

Najpomembnejši dokument enot za specialno delovanje zveze Nato je že predstavljena Iniciativa za preoblikovanje enot za specialno delovanje zveze Nato, ki predstavlja osnovo za njihovo nadaljnjo preoblikovanje in razvoj. Skladno z Iniciativo za preoblikovanje enot za specialno delovanje zveze Nato je bila izdelana **Nato direktiva enot za specialno delovanje MC 437/1** (ang. Nato Special Operations Policy). Pri njeni izdelavi so sodelovali pripadniki enot za specialno delovanje ZDA, Velike Britanije, Francije, Nemčije, Turčije, Italije in Španije. Vojaški odbor zveze Nato je sprejel omenjeni dokument na svojem zasedanju v Monsu 14. junij 2006 (MC 437/1 2006, 1-2).

Osnovni namen Nato direktive enot za specialno delovanje MC 437/1 je postavitve pravnega okvira za uporabo enot za specialno delovanje zavezništva v Nato operacijah. V njej so predstavljene naloge, organizacijska struktura, standardi ter terminologija. Najpomembnejši del direktive je določitev treh temeljnih nalog Nato enot za specialno delovanje:

- specialno izvidništvo in nadzorovanje,
- direktne akcije;
- vojaška pomoč in sodelovanje (MC 437/1 2006, 5).

Na osnovi Nato direktive enot za specialno delovanje MC 437/1 je bil januarja 2007 izdelan prvi osnutek **Doktrine Nato enot za specialno delovanje AJP 3.5**, ki se danes nahaja v proceduri sprejemanja v okviru zavezništva. V dokumentu so natančno predpisani standardi in zahteve, ki določajo naloge, delovanje, usposabljanje in vodenje ter poveljevanje z enotami za specialno delovanje zavezništva v vojaških operacijah. Ravno zaradi zahtevnosti vsebine doktrine AJP 3.5 in načel, ki veljajo v Natu pri sprejemanju področnih doktrin, je načrtovano, da bo doktrina AJP 3.5 sprejeta do konca leta 2008 in bo po sprejetju predstavljala najpomembnejši dokument enot za specialno delovanje zavezništva (McRaven 2007, 1-3).

Poleg Doktrine AJP 3.5 v Nato koordinacijskem centru za specialna delovanja v Poveljstvu zveze Nato, pripravljajo tudi dokumente AJP 3.5.1, AJP 3.5.2 in AJP 3.5.3, ki so še v izdelavi. Dokument **AJP 3.5.1 - Postopki in procedure načrtovanja specialnih delovanj** (ang. Tactical Technical Procedures for Combined Joint Force Special Operations Component Command Operations) obsega vzpostavitev in določitev štabnih funkcij in postopkov ter postopkov vodenja in poveljevanja pri načrtovanju specialnih delovanj na operativnem nivoju (McRaven 2007, 16).

Dokument **AJP 3.5.2 - Načrtovanje delovanj in navajanje letalskega ognja v Nato enotah za specialno delovanje** (ang. Nato Special Operations Targeting & Mission Planning) določa in standardizira postopke in procedure uporabe letalske zračne podpore, obliko in zaporedje povelja ter vlogo sodobne komunikacijsko informacijske podpore (McRaven 2007, 19).

Dokument **AJP 3.5.3 - Specialno delovanje Nato kopenskih, zračnih in mornariških enot** (ang. Nato SOF Land, Maritime, & Air Operations) zagotavlja usmeritve in standarde uporabe Nato kopenskih, zračnih in mornariških enot za specialno delovanje. Poleg tega dokument zagotavlja sodobna orodja pri načrtovanju, vodenju in poveljevanju z enotami za specialno delovanje na taktičnem nivoju. Dokument tudi povezuje strateški nivo Nato doktrine z taktičnim delovanjem Nato enot za specialno delovanje (McRaven 2007, 23).

Poleg naštetih dokumentov v Nato enotah za specialno delovanje veljajo še naslednji sprejeti standardi zavezništva (ang. STANAG):

- zahteve, ki jih mora izpolniti država nosilka enote za specialno delovanje v operaciji (ang. Special Operations Forces Framework Nation requirements);

- zahteve, ki jih mora izpolniti država, ki prispeva enoto za specialno delovanje (ang. Special Operations Forces Troop Contributing Nation requirements);
- preverjanje in ocenjevanje operativnega poveljstva enote za specialno delovanje Nato odzivnih sil nosilne države (ang. Special Operations Forces Framework Nation Nato Response Forces Combined Joint Force Special Operations Forces Component Command Certification Standards);
- preverjanje in ocenjevanje taktičnega poveljstva enote za specialno delovanje Nato odzivnih sil (ang. Special Operations Forces Nato Response Forces Troop Contributing Nation Special Operations Task Group Certification Standards) (McRaven 2007, 18).

Slika 6.4: Grafični prikaz normativnih dokumentov enot za specialno delovanje Nata.

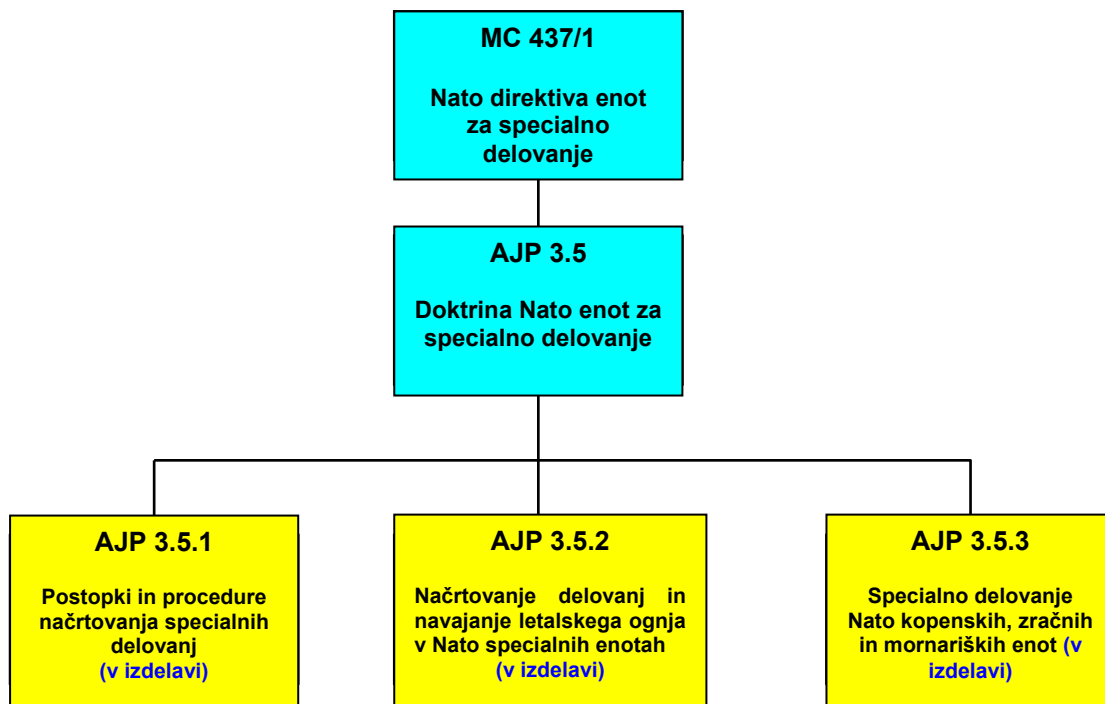

Vir: McRaven 2007, 22.

6.2.1 Nova Nato organizacijska struktura enot za specialno delovanje

Nova Nato vojaško - poveljniška struktura je bila vzpostavljena po vrhunskem zasedanju v Pragi 2002. Integrirana vojaška struktura vključuje sile, ki jih v skladu s predpisanimi pogoji dajo Natu na razpolago države članice, ki v strukturi sodelujejo. Za boljše razumevanje umestitve nove organizacijske strukture enot za specialno delovanje zveze Nato bom opisal samo ključna poveljstva zavezništva.

Nato vojaška organizacijska struktura je sestavljena iz strateškega poveljstva za Evropo, ki se nahaja v kraju Casteau pri belgijskem Monsu in kateremu poveljuje glavni vojaški poveljnik (ang. Supreme Allied Commander for Europe - SACEUR). Strateškemu poveljstvu sta podrejeni dve regionalni poveljstvi, ki odgovarjata vrhovnemu poveljniku zavezniških sil za Evropo. Prvo regionalno poveljstvo za severno Evropo (ang. Allied Forces North - AFNORTH) se nahaja v Brunssumu na Nizozemskem. Drugo regionalno poveljstvo za južno Evropo (ang. Allied Forces South - AFSOUTH) se nahaja v Neaplju v Italiji. Obe regionalni poveljstvi imata podrejene tri zvrsti poveljstva, in sicer :

- zavezniške letalske sile za severno Evropo v Ramsteinu v Nemčiji oziroma za južno Evropo v Izmirju v Turčiji (ang. Combined Joint Force Air Component Command – CJFACC),
- zavezniške mornariške sile za severno Evropo v Northwoodu v Veliki Britaniji oziroma za južno Evropo v Neaplju v Italiji (ang. Combined Joint Force Maritime Component Command – CJFMCC) in
- zavezniške kopenske sile za severno Evropo v Heidelbergu v Nemčiji (ang. Combined Joint Force Land Component Command – CJFLCC) oziroma za južno Evropo v Madridu v Španiji (Dostopno prek: http://www.Nato.int/issues/military_structure/command/index-e.html) (slika 6.5).

Nato koordinacijski center za specialno delovanje (NSCC) je podrejen vrhovnemu poveljniku zavezniških sil za Evropo, ki mu preko Odseka za specialno delovanje daje usmeritve in navodila nadaljnjega razvoja in oblikovanja Nato enot za specialno delovanje.

Skladno z Inicijativo za preoblikovanje enot za specialno delovanje zveze Nato je bil v letu 2007 v vojaško strukturo vključen Nato koordinacijski center za specialno delovanje, ki na podlagi posamezne naloge oziroma operacije oblikuje Združeno operativno poveljstvo enot za specialno delovanje zavezništva. Nato koordinacijski center za specialno delovanje načrtuje, usposablja ter zagotavlja potrebne sile za izpolnitev zadanih nalog, s katerimi pa **ne poveljuje**. Poveljevanje z Združenim operativnim poveljstvom enot za specialno delovanje izvaja Skupno združeno poveljstvo operacije (ang. Combined Joint Task Force – CJTF), ki je neposredno podrejeno Regionalnemu poveljstvu za severno oziroma južno Evropo (AJP 3.5. 2009).

Slika 6.5: Grafični prikaz poveljstev zveze Nato.

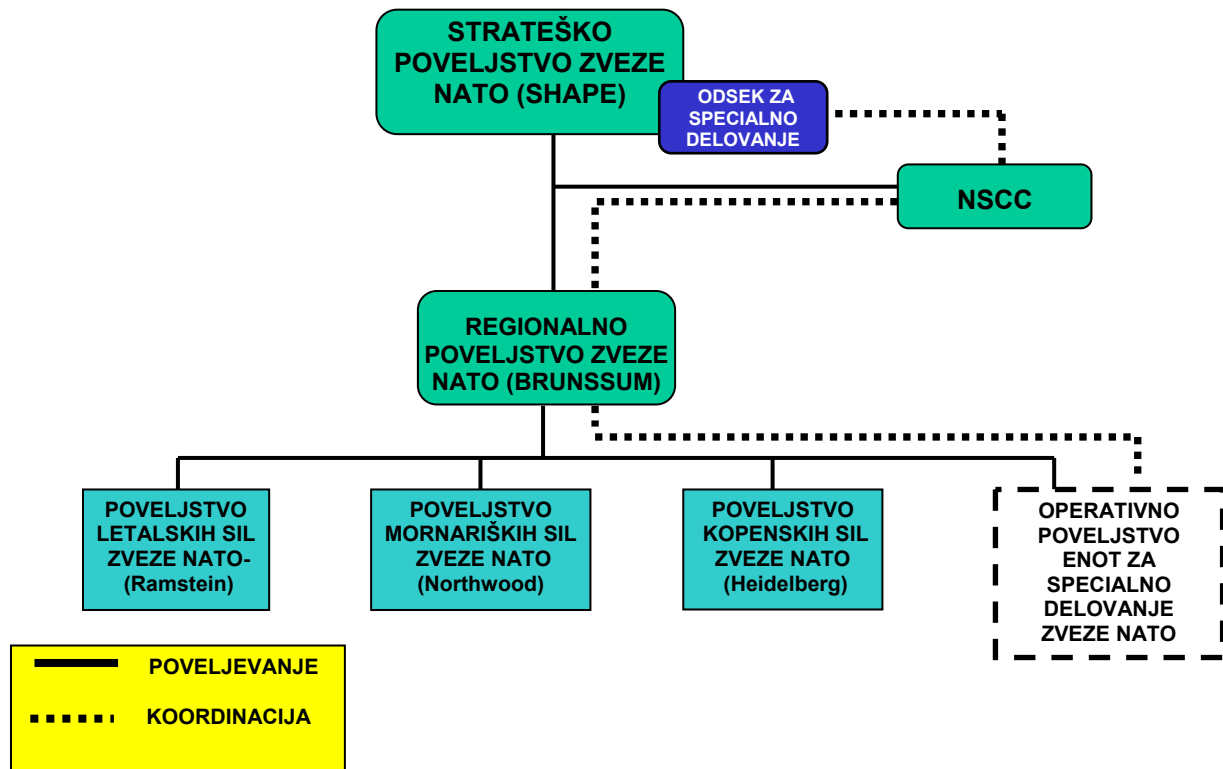

Vir: Internet: http://www.Nato.int/issues/military_structure/command/index-e.html.

Nato koordinacijski center za specialno delovanje na podlagi posamezne naloge oziroma operacije oblikuje Združeno operativno poveljstvo enot za specialno delovanje zavezništva (ang. Combined Joint Force Special Operations Component Command- CJFSOCC) in organizacijsko strukturo namenskih enot, ki so večnacionalne in večzvrstne. Na podlagi dokumenta MC 437/1 in AJP 3.5 Združeno operativno poveljstvo enot za specialno delovanje zavezništva v operaciji poveljuje z letalskimi (ang. Special Operations Air Task Group – SOATG), mornariškimi (ang. Special Operations Maritime Task Group – SOMTG) in kopenskimi bojnimi skupinami (ang. Special Operations Task Group – SOTG) za specialno delovanje, ki so praviloma enonacionalne (slika 6.6).

Slika 6.6: Grafični prikaz organizacijske strukture enot za specialno delovanje.

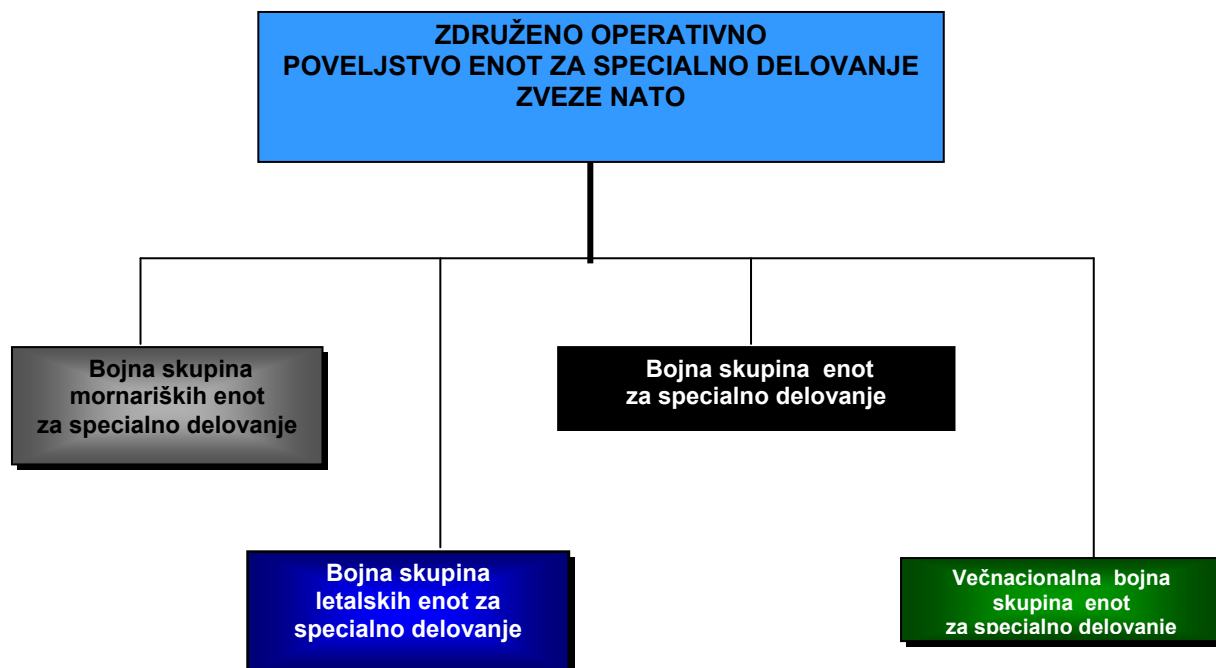

Vir: AJP 3.5 2009.

Načelna struktura bojne skupine enot za specialno delovanje mora vsebovati:

- poveljniški,
- udarni-bojni,
- podporni element (MC 437/1 2006; AJP 3.5 2009).

Poveljniški element mora biti sposoben poveljevati celotni enoti in morebitnim pridodanim delom, vzdrževati zvezo s podrejenimi in izvajati koordinacijo delovanj z nadrejenim poveljstvom preko častnikov za povezavo (ang. Special Operations Laisone element –SOLE in Special Operations Command in Control element - SOCCE) .

Udarni–bojni element sestavljajo taktične bojne skupine (ang. Special Operations Task Unit – SOTU). Taktična bojna skupina za specialno delovanja šteje do šestnajst pripadnikov, ki se lahko po potrebi razdelijo v dve skupini. Taktične bojne skupine morajo biti usposobljene delovati po kopnem, zraku ali vodi in biti sposobne izvajati celoten spekter specialnih nalog, samostojno oziroma v sodelovanju z drugimi vojaškimi in varnostnimi strukturami domačih ali zavezniških sil.

Podporni element mora biti sposoben vsestransko podpirati udarni element ter usposabljati pripadnike enote. Sestavljen je iz poveljstva ter podelitev za zveze, logistično podporo ter usposabljanje.

Slika 6.7: Načelna organizacijska struktura enot za specialno delovanje na vojaški operaciji zavezništva.

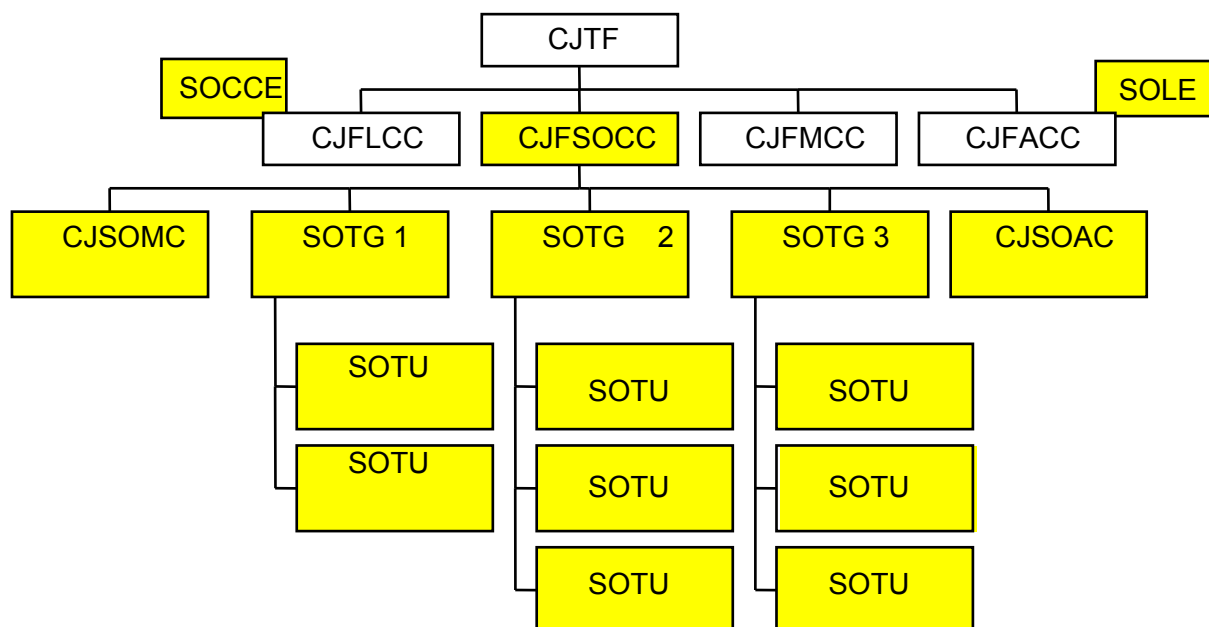

LEGENDA:

- CJTF – Combined Joint Task Force
- CJFLCC – Combined Joint Force Land Component Command
- CJFSOCC – Combined Joint Force Special Operations Component Command
- CJFMCC – Combined Joint Force Maritime Component Command
- CJFACC – Combined Joint Force Air Component Command
- CJMSOC – Combined Joint Maritime Special Operations Command
- SOTG – Special Operations Task Group
- CJSOAC – Combined Joint Special Operations Air Command
- SOTU – Special Operations Task Unit
- SOLE – Special Operations Liaison Element
- SOCCE - Special Operations Command in Control Element

Vir: AJP 3.5 2009.

6.2.2 Skupno usposabljanje in preverjanje enot za specialno delovanje zveze Nato

Države zavezništva so leta 1970 ustanovile Nato skupino za usposabljanje (ang. Nato Training Group - NTG). Nato skupina za usposabljanje je bila ustanovljena z namenom poenotenja standardov, vzpostavitve skupnega usposabljanja in medsebojne primerljivosti držav v zavezništvu. Po vrhunskem zasedanju zveze Nato v Pragi 2002 je bilo oblikovano Združeno poveljstvo zavezništva za preoblikovanje (ang. Allied Command for Transformation - ACT), ki se nahaja v Norfolkku v ZDA. Ključne naloge novoustanovljenega poveljstva zavezništva so:

- zagotavljati vso potrebno podporo izvajanju Nato operacij,
- voditi in usmerjati vojaško preoblikovanje zavezništva,
- izboljšati sodelovanje med članicami znotraj zavezništva in z mednarodnimi organizacijami (Usposabljanje v zvezi Nato. Dostopno prek: <http://www.act.Nato.int/> (10.september 2009)).

Združeno poveljstvo za preoblikovanje ima v svoji sestavi številne Nato vojaške centre in šole:

- Nato obrambna univerza v Rimu v Italiji,
- Nato šola v Oberammergau v Nemčiji,
- Nato šola za zveze in informatiko v Latini v Italiji;
- Združen center za usposabljanje (ang. Joint Force Training Centre- JFTC) v Bydgoszczi na Poljskem,
- Združen center za bojevanje (ang. Joint Warfare Centre – JWC) v Stavangerju na Norveškem,
- Nato centri odličnosti in,
- Nato centri za usposabljanje držav v Partnerstvu za mir (ang. PfP Centres) (Usposabljanje v zvezi Nato. Dostopno prek: <http://www.act.Nato.int/> (10.september 2009)) .

Združeno poveljstvo za preoblikovanje sodeluje tudi z nacionalnimi centri in inštitucijami za vojaško izobraževanje in usposabljanje držav zavezništva, ki ponudijo svoje zmogljivosti zvezi Nato.

Leta 1974 so prvič v okviru zavezništva predlagali vzpostavitev skupnega Nato centra za usposabljanje enot za specialno delovanje. Center za mednarodno usposabljanje globinskih izvidnikov zveze Nato (ang. International Long Range Reconnaissance Patrol Center-ILRRPC) je bil ustanovljen avgusta 1977 v Pfullendorf v Nemčiji. Ustanovile so ga Nemčija, Belgija in Velika Britanija, ki je bila tudi vodilna država (Dostopno prek: <http://www.hqjmtc.army.mil/institution/organization/istc/istc.htm> (10.september 2009)).

Osnovni namen in naloga centra je bila usposabljanje in preverjanje enote za specialno delovanje zavezništva v izvajanju specialnih nalog. Leta 1982 je center gostil prvi Nato simpozij enot za specialno delovanje. Države zavezništva so 21. maja 2001 preoblikovale center v Mednarodni center za usposabljanje enot za specialno delovanje (ang. International Special Training

Centre – ISTC). Veliko Britanijo še kot vodilno državo zamenjala ZDA, ki je tudi posodobila programe tečajev v centru in povečala njihovo število. (Dostopno prek: <http://www.hqjmtc.army.mil/institution/organization/istc/istc.htm> (10.september 2009)).

Poleg Mednarodnega centra za usposabljanje enot za specialno delovanje je potrebno omeniti tudi Nato šolo v Oberammergau v Nemčiji, ki je do let 2007 izvajala tečaj za štabne častnike enot za specialno delovanje v operativnih poveljstvih. Leta 2007 je bil ta tečaj premaknjen pod Nato koordinacijski center za specialno delovanje, ki je bil v tem času tudi ustanovljen.

Skladno s časovnim okvirjem Iniciative za preoblikovanje enot za specialno delovanje zveze Nato je **vzpostavitev in oblikovanje skupnih Nato centrov za usposabljanje** enot za specialno delovanje zavezništva, ki je načrtovano od leta 2008 do 2010. Skupni centri za usposabljanje enot za specialno delovanje morajo biti ponujeni s strani nacionalnih držav in odobreni s strani zavezništva. Tako je že vzpostavljeno usposabljanje štabnih častnikov za delo v poveljstvih Nato enot za specialno delovanje. V jeseni 2008 bodo potekali prvi namenski obveščevalni tečaji za pripadnike enot za specialno delovanje. V letu 2009 pa se pričakuje vzpostavitev novega centra za usposabljanje navajanja letalskega ognja v Belgiji. Skladno z ustanavljanjem novih centrov za usposabljanje se povečuje tudi število vojaških vaj enot za specialno delovanje zavezništva.

Z vzpostavitvijo Nato koordinacijskega centra za specialno delovanje se je prvič v zgodovini zavezništva začelo tudi s preverjanjem in potrditvijo usposobljenosti enot za specialno delovanje v operaciji Isaf v Afganistanu. Na podlagi že sprejetih normativnih dokumentov enot za specialno delovanje bo vsaka napotitev enote za specialno delovanje države zavezništva deležna preverjanja in potrditve, s ciljem zagotavljanja uspešnega in varnega izpolnjevanja zadanih nalog (McRaven 2007, 16).

6.3 Prihodnji izzivi Nato enot za specialno delovanje

Ključni izziv Nato enot za specialno delovanje v prihodnje je nadaljevanje procesa njihovega preoblikovanja, s ciljem večje medsebojne primerljivosti in sposobnosti skupnega delovanja. Poudarek bo predvsem na skupnem usposabljanju, opremljanju in doseganju istih standardov, ki omogočajo skupno delovanje v vojaških operacijah zavezništva (McRaven 2007, 11-14).

Proces preoblikovanja, ki se je začel na podlagi izkušenj iz operacije v Afganistanu, bo v prihodnje determiniran s potencialnimi viri ogrožanja, iz katerih bodo izhajale prihodnje naloge enot za specialno delovanje zveze Nato in potrebne sile, ki jih bo potrebno zagotoviti. Pri tem je potrebno upoštevati, da je nova varnostna tveganja in grožnje v spreminjajočem se okolju težko določiti. Dodatni razlogi, ki še povečujejo nepreglednost sodobnih virov ogrožanja, pa so naslednji:

- globalna vojaška grožnja ni več primarna, saj so jo zamenjale regionalne grožnje;
- v ospredju ni več jedrska, temveč konvencionalne grožnje;
- po koncu hladne vojne so se okrepile težave z varnostjo v okoljih, ki so bila politično in ekonomsko zaradi prejšnje prezaposlenosti z zagotavljanjem strateškega ravnotežja med obema konfliktnima svetovnima sistemoma na obrobju;
- grožnje svetovne stabilnosti in varnosti so dokaj nerazpoznavne in obsegajo širok spekter virov ogrožanja (vojaških, ekoloških, ekonomskih, socialnih itd.) (Kotnik-Dvojmoč 2002, 157).

Na simpoziju Nato enot za specialno delovanje v Deauvillu v Franciji maja 2008 so bila identificirana naslednja sodobna varnostna tveganja in grožnje, ki bodo pomembno vplivala na proces preoblikovanja in delovanje enote za specialno delovanje zavezništva:

- regionalni konflikti, nasilni etnični spori in spopadi ter državljanske vojne,
- terorizem,
- širjenje orožja za množično uničevanje (jedrsko, kemično, biološko),
- razlike v dostopnosti do življenjsko pomembnih naravnih virov (energetski viri, voda, hrana),
- množična migracijska gibanja,
- notranje napetosti v postsocialističnih državah,
- organizirani kriminal,
- globalno onesnaževanje okolja (Kilcullen 2008).

Zanimivo je, da so bili poleg vojaških virov ogrožanja identificirani tudi nevojaški viri. To potrjuje, da sodobna varnostna tveganja in grožnje danes delujejo vse redkeje izolirano. Zato so sodobna varnostna vprašanja vse bolj večplastna in težko obvladljiva za reševanje, katerih izključna uporaba tradicionalnih oboroženih sil ni zadostna.

Enote za specialno delovanje naj bi v prihodnje postale strateške enote zavezništva, ki naj bi opravljale naloge:

- ofenzivnega delovanja na točno določene strateške cilje nasprotnika (vojaški strateški cilji, ključne osebe, strateška infrastruktura in objekti - primer: jedrske elektrarne) ter
- vojaške pomoči in sodelovanja s partnerskim državam (vzpostavitev in usposabljanje varnostnih struktur države, ki je deležna pomoči zavezništva) (Kilcullen 2008, 15).

7 MODEL ENOTE ZA SPECIALNO DELOVANJE SV V BODOČE

7.1 Namen in naloge

Enota za specialno delovanje Slovenske vojske mora soditi v kategorijo premestljivih sil v visoki stopnji pripravljenosti in mora biti prvenstveno namenjena za izvajanje nalog v operacijah izven ozemlja Republike Slovenije. Kot celota in po delih mora biti sposobna delovati v celotnem spektru nalog Nato specialnih enot. Na osnovi dokumenta MC 437/1 (Nato Special Operations Policy) so določene tri temeljne naloge Nato specialnih enot:

- specialno izvidništvo in nadzorovanje,
- direktne akcije,
- vojaška pomoč in sodelovanje, ki jih mora enota izvajati.

Poslanstvo enote mora biti izvajanje specialnega delovanja, z namenom doseganja vojaških, političnih ali psiholoških ciljev strateškega pomena R Slovenije ali zveze Nato. Doseganje teh ciljev lahko zahteva tudi tajno ali prikrito delovanje, s stopnjo fizičnega in političnega tveganja, ki je višje od tistega v konvencionalnih vojaških operacijah.

7.2 Organizacijska struktura

Sestava enote mora temeljiti na sposobnosti njenih podenot za izvedbo nalog samostojno oziroma v sestavi višje enote. Po potrebi so jim lahko, glede na naloge, dodeljene ostale enote Slovenske vojske, z namenom podpore delovanja. Enota mora biti organizirana za izvajanje celotnega spektra specialnih delovanj, samostojno oziroma v sodelovanju z drugimi vojaškimi in varnostnimi strukturami domačih ali tujih sil. Enoto mora pri njenem delovanju podpirati Odsek za specialno delovanje, ki mora biti formiran na strateškem nivoju Slovenske vojske.

Načelna struktura enote mora vsebovati:

- poveljniški,
- udarni,
- podporni element.

Poveljniški element mora biti sposoben poveljevati celotni enoti in morebitnim pridodanim delom, vzdrževati zvezo s podrejenimi in podpirati odsek za specialno delovanje na GŠSV.

Udarni element mora biti sposoben izvajati celoten spekter specialnih delovanj samostojno oziroma v sodelovanju z drugimi vojaškimi in varnostnimi strukturami domačih ali tujih sil.

Podporni element mora biti sposoben vsestransko podpirati udarni element.

Pri izdelavi organizacijsko-formacijske strukture sem upošteval naslednje kriterije:

- stalna razpoložljivost sil za delovanje (velikost bojnega dela mora omogočiti stalno bojno pripravljenost enote za posredovanje v okviru koalicijskih sil zveze Nato oziroma Slovenske vojske; skladno z načelom rotacije je potrebno zagotoviti štiri osnovne enote po dvanajst pripadnikov, ki omogočajo izvedbo nalog enot za specialno delovanje);
- zmožnost kadrovske popolnitve (velikost bojnega dela mora biti v sorazmerju z velikostjo oboroženih sil in mora omogočiti kadrovsko menjavo pripadnikov bojnega dela v desetih letih);
- finančna zmožnost države (narava specialnega delovanja pogojuje visoko tehnološko razvito vojaško opremo in oborožitev; opremljanje enote velikosti 110 pripadnikov stane trinajst milijonov eurov in obsega ustrezna vozila, komunikacijsko informacijska sredstva, oborožitev, nočne opazovalne naprave, optoelektronska sredstva in ostala specialistična oprema (Nato Special Operations Study 2009) .

Slika 7.1: Organizacijska sestava ESD.

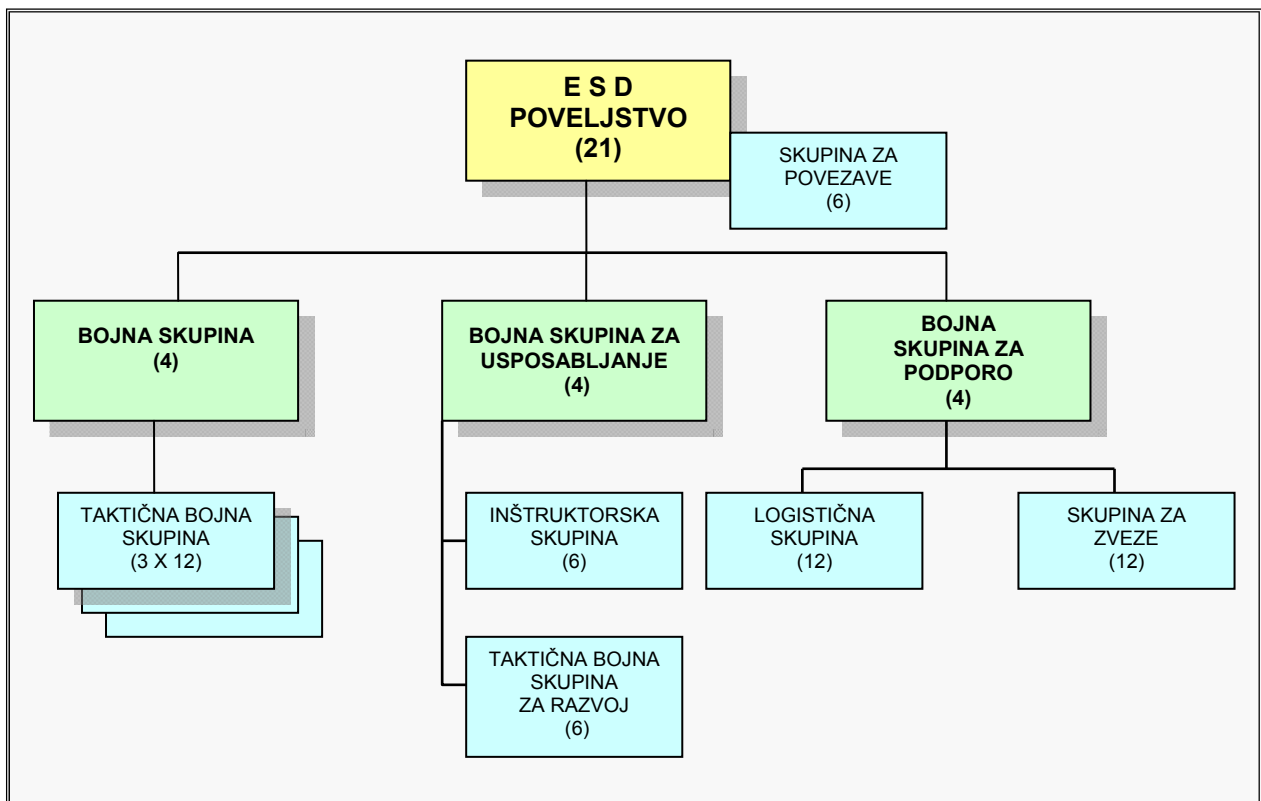

Vir: Lastni, 2010.

Organizacijska struktura Enote za specialno delovanje bi bila sestavljena iz:

- poveljstva,
- bojnih skupin,
- bojno skupino za usposabljanje,
- bojne skupine za podporo.

Številčno naj bi bila enota velikosti do 110 pripadnikov. Poveljstvo enote bi moralo biti organizirano za poveljevanje s podrejenimi enotami, preko skupine za povezavo pa sposobno koordiniranja delovanj v okviru Slovenske vojske oziroma Nato enot za specialno delovanje. Bojna skupina bi bila sestavljena iz treh taktičnih bojnih skupin. Taktična enota za specialno delovanja bi štela dvanajst pripadnikov, ki se lahko po potrebi razdelijo v dve skupini. Bojne skupine bi morale biti usposobljene delovati po kopnem, zraku ali vodi.

Bojna skupina za usposabljanje bi bila sestavljena iz inštruktorske skupine in taktične bojne skupine za razvoj. Osnovna naloga inštruktorske skupine bi bila izvajanje selekcije in osnovnega usposabljanja. Razvojna skupina bi se popolnjevala z izkušenimi pripadniki enote, ki bi razvijali specialistične in kolektivne programe usposabljanj ter bi sodelovali pri testiranju in uvajanju nove opreme v enoto. Kot svetovalci in častniki za povezavo bi bili namenjeni tudi za podporo delovanj bojne skupine v okviru Nato operacij,.

Bojna skupina za podporo bi bila sestavljena iz logistične skupine in skupine za zvezo. Osnovna naloga bi bila podpora bojnih delovanj taktičnih bojnih skupin. Odgovorni bi bili za logistično zagotovitev ter vzdrževanje zveze s podrejenimi enotami.

Ta formacija omogoča sestavljanje pod enot modularno glede na nalogo, s čimer se zagotavlja fleksibilnost in učinkovitost enote. Tako je možna različna uporaba in sestava ljudi glede na konkretno nalogo oziroma vojaško operacijo v okviru zavezništva.

7.3 Usposabljanje

Usposabljanje enote je izrednega pomena za uresničitev namena enote in njenih nalog. Iz nalog je razvidno, da sodi usposabljanje enot za specialno delovanje med najzahtevnejša in najnapornejša usposabljanja, ki od kandidatov zahtevajo skrajne psihične in fizične napore. Zahtevno usposabljanje se izvaja z namenom izbora najustrežnejših kandidatov, ki med

usposabljanjem delujejo v pogojih, ki so primerljivi z resničnimi bojnimi razmerami. Usposabljanje pripadnikov ESD mora biti sestavljeno iz:

- izbora oziroma selekcije,
- osnovnega usposabljanja pripadnikov enote za specialno delovanje,
- specialističnih usposabljanj (glede na specialnost),
- nadaljevalnega (enotovnega) usposabljanja.

Vstop v ESD mora potekati preko izbora za enoto za specialno delovanje. Temu sledi osnovni program, ki se nadaljuje z različnimi specialističnimi usposabljanji. Ciklus usposabljanja se konča z nadaljevalnim (enotovnim) usposabljanjem taktične bojne skupine enote za specialno delovanje.

Enota mora samostojno izvajati izbor oziroma selekcijo ter osnovno usposabljanje posameznika. Za potrebe kolektivnega in specialističnega usposabljanja pa mora še dodatno koristiti razpoložljive kapacitete Nato specialnih enot v tako imenovanih NATO Special Operations Training Centre (McRaven 2007, 6).

7.4 Oprema

Oprema enote mora omogočiti izpolnitev vseh postavljenih nalog, delovanje ter preživetje v vseh vremenskih in zemljiških pogojih. Zaradi posebnih pogojev delovanja mora osnovna, specialna in kolektivna oprema ustrezati merilom in standardom zveze Nato. (AJP 3.5 2007). Zato je pri razvoju ter nabavi ustrezne opreme in oborožitve treba upoštevati spoznanja in izkušnje tujih primerljivih enot. Enote za specialno delovanje aktivno sodelujejo pri razvoju in testiranju sodobne oborožitve in opreme ter se prioritarno dopolnjujejo z novo razvito opremo.

Zaradi zahtevnosti nalog in razmer, v kakršnih delujejo pripadniki enot za specialno delovanje, sta oprema in oborožitev drugačni od standardne opreme drugih enot. Zaradi raznovrstnosti načina in pogojev delovanja imajo pripadniki specialnih enot več kompletov namenske opreme in oborožitve.

Iz vsega opisanega sledi, da bi enota za specialno delovanje potrebovala:

- specialno osebno intendantsko opremo (več vrst uniform, različne vrste obutve, vodoodporna in termo oblačila itd.),

- komplet posebne zaščitne opreme (neprebojna čelada, aktivni glušniki, zaščitna taktična očala, strelska očala, ščitniki za komolce in kolena, taktične rokavice ...),
- komplet posebne opreme za nošenje (integrirani sistem zaščitnega in bojnega jopiča, ekspedicijski nahrbtnik s posebnim hrbtiščem za večja bremena, patroljni nahrbtnik...),
- komplet posebne opreme za preživetje (zimski in letna spalna vreča, nepremočljiv bivak, ročne svetilke za identifikacijo, osebni pribor za preživetje, transportne vreče za vodo...),
- več kompletov namenske oborožitve opremljene z ustreznimi optoelektronskimi namerilnimi napravami,
- opremo za različne oblike vertikalnega manevra (padalstvo, spuščanje po vrvi, spuščanje po debeli vrvi - *fastroope*,...),
- opremo za gibanje v ekstremnih geografskih in klimatskih pogojih (visokogorje – *alpinistična oprema*, puščava, tropsko področje, ...),
- specialna opto-elektronska sredstva za opazovanje in nadzor (termovizija, skupinske nočno opazovalne naprave, laserski označevalci, fotoaparati in kamera odporna na vremenske pogoje..),
- kompatibilna sredstva zvez in ostala KIS,
- ustrezna lahka transportna in bojna vozila, prilagojena za delovanje v različnih zemljiških pogojih.

Vsi elementi enote morajo biti opremljeni s sistemom za identifikacijo na bojišču in območju delovanj.

8 ZAKLJUČEK

Iz analize je razvidno, da preoblikovanje oboroženih sil po hladni vojni vključuje tudi preoblikovanje enot za specialno delovanje. Prilagajanje nalog, usposabljanja, oprema in delno tudi struktura so rezultat sodobnih virov ogrožanja in pridobljenih izkušenj iz sodobnih operacij, znanstveno-tehnološke revolucije in drugačnega pristopa uporabe enot za specialno delovanje. Vse to samo še povečuje vlogo in pomen enot za specialno delovanje znotraj oboroženih sil. Zato oborožene sile zveze Nato redefinirajo svoje doktrinarne dokumente, s ciljem vse večje povezljivosti in sposobnosti skupnega delovanja. Pri tem upoštevajo naravo specialnih nalog, ki zahteva uporabo majhnih, posebno organiziranih, izurjenih in opremljenih vojaških enot.

Enote za specialno delovanje zavezništva so po hladni vojni postale učinkovito orodje za uporabo na sodobnih bojiščih, še posebej v Iraku in Afganistanu, ki zahteva večjo sposobnost prilagajanja, stopnjo izurjenosti in zmožnost delovanja v vseh pogojih. Na osnovi izkušenj iz vojaških operacij zavezništva v Iraku in Afganistanu je bilo sprejeto preoblikovanje enot za specialno delovanje zveze Nato na vrhunskem zasedanju zavezništva v Rigi. Zaradi neobstoja poveljstva za specialno delovanje zveze Nato ter neusklajenosti uporabe in razvoja specialnih enot zavezništva, kar se je pokazalo kot velika pomanjkljivost v vojaški operaciji v Afganistanu, je bila sprejeta Iniciativa za preoblikovanje enot za specialno delovanje zveze nato. Ta iniciativa je bila sprejeta s ciljem izboljšanja zmogljivosti, primerljivosti in učinkovitosti specialnih enot zavezništva v vojaških operacijah.

Operacija Isaf v Afganistanu je bila pomembna tudi za razvoj ESD. V operaciji Isaf se je potrdil koncept preoblikovanja ESD, ki se je izvajal skladno z izkušnjami skupnega usposabljanja in sodelovanja s pripadniki enot za specialno delovanje ZDA in Velike Britanije od 1998 dalje. Operacija Isaf je v strokovni javnosti ovrgla dvome o usposobljenosti in pripravljenosti enote za izvajanje specialnih nalog. Iz analize je razvidno, da so bile naloge pripadnikov ESD v operaciji Isaf primerljive nalogam specialnih sil ZDA v operaciji Trajna svoboda. Z uničenjem največjega skrivališča raket v Isafu do tedaj in s sodelovanjem pri reševanju nesreče civilnega potniškega letala pa so pripadniki ESD bistveno pripomogli k lastni prepoznavnosti znotraj enot za specialno delovanje zavezništva. To je bilo opazno tudi ob obisku stalnih predstavnikov držav zveze Nato pri Severnoatlantskem svetu v Afganistanu in ob obisku generala Jamesa L. Jonesa, vrhovnega poveljnika za Evropo (ang. Supreme

Allied Commander in Europe). Ob obeh obiskih je bila izpostavljena vloga in pomen pripadnikov ESD, ki so leta 2004 predstavljali edino zmožnost Isaf za izvajanje specialnih nalog. Še toliko bolj je potrebno izpostaviti zagotavljanje zmogljivosti za izvajanje nalog bojnega iskanja in reševanja. S prihodom pripadnikov ESD v območje operacije je poveljstvo ISAF prvič v svoji zgodovini imel sposobnost izvajanja nalog iskanja in reševanja. To je predstavljal tudi pomemben mejnik za Isaf, ki je s pomočjo pripadnikov ESD izvedel nalogo iskanja in reševanja ponesrečencev afganistanskega potniškega letala, ki je dobil tudi politično dimenzijo. Pripadniki zveze Nato so bili prvi na mestu dogodka. To so bili pripadniki ESD, ki so po mnenju Roberta Benzona,¹³ vodje reševalne akcije, glede vremenskih in varnostnih razmer izvedli eno najtežjih nalog iskanja in reševanja nesreč potniškega letala doslej. Za svoje delo so dobili tudi medaljo za hrabrost, hkrati pa zopet dokazali visok nivo usposobljenosti in profesionalnosti.

Na koncu lahko potrdim, da se je preoblikovanje ESD po letu 1998 izvajalo v smeri večje primerljivosti in interoperabilnosti z enotami za specialno delovanje zveze Nato, kar je bilo potrjeno tudi v operaciji Isaf. Začetek preoblikovanja ESD se je začel že leta 1998, in sicer skladno s pridobljenimi izkušnjami skupnega sodelovanja in usposabljanja z različnimi enotami za specialno delovanje zveze Nato. V tem času pripadniki ESD niso imeli nikakršnih izkušenj iz operacij za podporo miru. Vojaška operacija Isaf je predstavljala prvo uporabo pripadnikov ESD v realni operaciji. To je bil neke vrste test pripravljenosti in usposobljenosti pripadnikov ESD za delovanje v operacijah visokega rizika in zmožnosti izvajanja nalog enot za specialno delovanje zveze Nato. Glede na zahtevnost, uspešnost in odmevnost izvedenih nalog so pripadniki ESD postavili določene standarde in zahteve o pomenu nadaljnjega približevanja ESD enotam za specialno delovanje zavezništva in pomenu nadaljnjega vključevanja njenih pripadnikov v operacije koalicijskih enot za specialno delovanje.

Zato je nadaljnji razvoj in oblikovanje specialne enote Slovenske vojske izrednega pomena, saj mora Slovenska vojska izpolnjevati določene koalicijske obveznosti, ki zadevajo tudi enote za specialno delovanje. Skladno s procesom preoblikovanja enot za specialno delovanje zavezništva je nadaljnji razvoj ESD determiniran s sprejetimi normativnimi dokumenti in standardi zveze Nato.

¹³ Robert Benzon ima 22 letne izkušnje preiskovalca nesreč Nacionalnega sveta za varnost transporta v ZDA. V operaciji iskanja in reševanja je bil vodja in je usklajeval enote Isaf, Enduring Freedom in afganistanske oblasti.

8.1 Verifikacija hipoteze

Postavljeno splošno hipotezo, da sodobni viri ogrožanja, razvoj vojaške tehnologije in oborožitve ter izkušnje iz vojaških operacij na Balkanu, v Iraku in Afganistanu vplivajo na preoblikovanje vloge, nalog in strukture enot za specialno delovanje enot zveze Nato, v celoti potrjujem. Iz analize je razvidno, da so izkušnje iz vojaških operacij enot za specialno delovanje zveze Nato na Balkanu, v Iraku in predvsem v Afganistanu vplivale na njihovo preoblikovanje. Preoblikovanje zajema tako spreminjanje doktrinarnih dokumentov, programov usposabljanja, opremljanja, organizacijske strukture kakor tudi načel delovanja enot za specialno delovanje. Oblikovanje Nato koordinacijskega odseka za specialno delovanje pomeni revolucionaren mejnik pri razvoju enot za specialno delovanje zavezništva. Nadaljnji razvoj enot za specialno delovanje determinirajo sprejeti doktrinarni dokumenti Nata, ki določajo minimalne standarde, ki jih morajo izpolnjevati enote, če želijo delovati v okviru zavezniških specialnih operacij. Standardi določajo stopnjo usposobljenosti, opremljenosti ter organiziranosti.

Na preoblikovanje pa vpliva tudi razvoj vojaške tehnologije in tehnike, ki določa potrebo po novih znanjih. Sodobna vojaška tehnika in oborožitev omogoča poslanstvo in izvajanje nalog enot za specialno delovanje na operativno strateškem nivoju ter spreminja določene taktične postopke in načela delovanja enot za specialno delovanje držav zveze Nato.

Iz analize je razvidno, da je na osnovi izkušenj iz vojaških operacij enot za specialno delovanje v Iraku in Afganistanu v normativnih dokumentih Nata predpisana struktura enot za specialno delovanje držav zavezništva. Načelna struktura enot za specialno delovanje držav zveze Nato mora vsebovati: poveljniški, udarno-bojni in podporni element (MC 437/1 2006) (AJP 3.5 2007). Zato v celoti potrjujem prvo delovno hipotezo, da prihodnja vloga in naloge enot za specialno delovanje članic Nata vpliva na preoblikovanje strukture teh enot v smeri večje primerljivosti in modularnosti.

V celoti potrjujem tudi drugo delovno hipotezo, da se način delovanja enot za specialno delovanje zveze Nato spreminja v smeri uporabe sodobne vojaške opreme in oborožitve, ki pogojuje poenotenje standardov usposabljanja in opremljanja s ciljem zagotavljanja zmožnosti in sposobnosti skupnega delovanja. Iniciativa za preoblikovanje enot za specialno delovanje zveze Nato na vrhunskem zasedanju zveze Nato je bila sprejeta v Rigi 2006, s ciljem skupnega usposabljanja, delovanja in izboljšanja opremljenosti enot za specialno

delovanje zavezništva. Na podlagi omenjene iniciative je bil oblikovan Nato koordinacijski odsek za specialno delovanje, ki je oblikoval normativne dokumente, programe usposabljanja, Nato tečaje za enote za specialno delovanje, s ciljem poenotenja standardov delovanja, usposabljanja in opremljanja enot za specialno delovanje držav zveze Nato.

Vse omenjene spremembe vplivajo tudi na ESD. Z vstopom Republike Slovenije v zvezo Nato je tudi ESD podvržen doseganju standardom, ki veljajo za vse Nato enote za specialno delovanje. Zato mora Slovenska vojska, znotraj nje tudi ESD, pri svojem razvoju, preoblikovanju in delovanju na operacijah upoštevati vse normativne podlage in zahteve zavezništva. Številna individualna in bilateralna usposabljanja pripadnikov ESD s pripadniki enot za specialno delovanje Velike Britanije in ZDA ter sodelovanje v vojaški operaciji Isaf v Afganistanu potrjujejo tretjo delovno hipotezo, da se ESD prilagaja standardom enot za specialno delovanja članicam Nata. Iz analize je razvidno, da se preoblikovanje zmogljivosti specialnega delovanja v Slovenski vojski izvaja predvsem na ravni enote (ESD) in ne zajema sprememb na operativnem in strateškem nivoju Slovenske vojske, kar vpliva, da proces sprememb poteka počasneje in ne tako celovito. Težave so zaznane predvsem na področju nenamenske uporabe enote v vojaških operacijah zavezništva .

8.2 Sklep

Transformacija oziroma preobrazba in prilagajanje je skupni imenovalec sedanosti večine vojska. Narekujejo jo skupni in individualni interesi držav pri zaščiti in uveljavljanju svojih interesov ter potrebe uresničevanja varnostne politike, še posebej po terorističnem napadu v New Yorku 11. septembra 2001. Transformacija poteka na konceptualni, strukturni in tehnološki ravni v sodobnem mednarodnem varnostnem okolju, kjer so viri ogrožanja zelo kompleksni in med seboj zelo različni: vse od vojaških pa do danes vse pomembnejših nevojaških virov ogrožanja, ki so socialnega, ekonomskega, okoljskega in zdravstvenega značaja. Transformacijo določajo spreminjajoča se vloga in naloge vojaških sil, načini, zahteve in omejitve njene uporabe, okolje delovanja, vojaške povezave in razmerja ter razvoj sredstev in učinkov ubojnega in neubojnega delovanja ob podpori informacijske tehnologije v novem varnostnem okolju. Vse to poteka z namenom zagotoviti pripravljene zmogljivosti za sedanje in prihodnje soočanje z različnimi situacijami, tveganji in grožnjami, ki zahtevajo uporabo vojaške sile.

Razpad bipolarnosti in sodobni viri ogrožanja vplivajo na preoblikovanje tradicionalne vloge ter na preoblikovanje nalog enot za specialno delovanje članic zveze Nato. Enote za specialno delovanje postajajo multiplikator bojne moči zavezništva, saj njihova uporaba omogoča natančno in učinkovito delovanje na bistveno večjem območju in področju delovanja kot v preteklosti. Nova vloga in naloge enot za specialno delovanje se kažejo predvsem v premiku od tradicionalnih nalog k vojaškim operacijam, ki vključujejo tako bojne kot nebojne naloge v okviru sistema kolektivne obrambe (zveze Nato) in kolektivne varnosti (OZN) (Collins 1993, 3–5). Nebojne naloge postajajo vse pomembnejše v sodobnih vojaških operacijah, ki so čedalje kompleksnejše in zapletenejše.

Delovanje v sodobnih vojaških operacijah postavlja pred enote za specialno delovanje preoblikovanje njihovih vojaških doktrin, spreminjanje usposabljanja in opremljanja. Vojaški operaciji na Balkanu in v Iraku in operacija Trajna svoboda v Afganistanu kažejo na vse večjo vlogo enot za specialno delovanje v bodočih nalogah boja proti terorizmu, obveščevalnih operacijah, operacijah podpore koalicijskim silam in vladam v območju operacije ter direktnim akcijam ob podpori letalstva in ognjene podpore. Širok spekter nalog in izkušnje iz operacij vplivajo na spremembe v umeščanju, delovanju in usposabljanju sodobnih enot za specialno delovanje.

Poleg tega pa hiter znanstveno-tehnološki razvoj, izražen skozi razvoj vojaške tehnologije in tehnike, v veliki meri vpliva na strukturo enot za specialno delovanje. Še več, določa načine njihove uporabe, kar se kaže v spreminjanju vojaške strategije, operatike in taktike. Opremljanje s sodobno vojaško tehnologijo in tehniko je ključnega pomena za delovanje enot za specialno delovanje. Njihova večja ubojnost, natančnost, zmožnost selektivnega delovanja ter sposobnost preživetja in delovanja v vseh pogojih (vremenskih, zemljiških, astronomskih) omogočajo specialnim enotam izvedbo vseh vrst specialnih nalog in osnovnega poslanstva specialnih enot. S tem se vloga specialnih enot, katerih delovanje je operativnega oziroma strateškega pomena, samo še povečuje.

Tudi zaradi tega je bila na vrhunskem zasedanju zveze Nato v Rigi sprejeta Inicijativa preoblikovanja enot za specialno delovanje držav zveze Nato. Oblikovan je bil Nato koordinacijski odsek za specialno delovanje, izdelana Doktrina specialnega delovanja zveze Nato ter programi skupnega usposabljanja poveljniškega kadra, s ciljem določanja in doseganja skupnih standardov pri usposobljenosti, opremljenosti in delovanju enot za

specialno delovanje držav zavezništva. S tem je razvoj in preoblikovanje enot za specialno delovanje držav zveze Nato bistveno determiniran s strani zveze Nato in ni več določen izključno s strani posamezne države, kar je bila značilnost razvoja specialnih enot v preteklosti. S tem se povečuje sposobnost skupnega delovanja v vojaških operacijah in učinkovitost pri izvajanju namenskih nalog vseh enot za specialno delovanje članic Nata.

Vse omenjene spremembe vplivajo tudi na transformacijo Slovenske vojske in na Enoto za specialno delovanje znotraj nje. Z vstopom Republike Slovenije v zvezo Nato je tudi Enota za specialno delovanje podvržena doseganju standardov, ki veljajo za vse Nato enote za specialno delovanje. Preoblikovanje in prilagajanje Enote za specialno delovanje se je začelo že v letu 1998, ko se je Republika Slovenija preko programa zveze Nato Partnerstvo za mir začela približevati zavezništvu in 1. maja 2004 vstopila v polnopravno članstvo zavezništva s sprejetjem vseh obveznosti in standardov.

V času približevanja Republike Slovenije zvezi Nato, od 1996 do 2004, so bili številni pripadniki Enote za specialno delovanje napoteni na različne tečaje specialnih sil ZDA. V tem času je bilo izvedenih več bilateralnih sodelovanj z enotami za specialno delovanje oboroženih sil ZDA in Velike Britanije. Na osnovi izkušenj iz individualnih usposabljanj v tujini so bili izdelani novi programi usposabljanja in prevzeti standardi delovanja ter uporabe, ki so upoštevali standarde enot za specialno delovanje ZDA in Velike Britanije. To je bilo potrjeno tudi v operaciji Isaf. Delna primerljivost je bila razvidna tako iz nalog, usposobljenosti, strukture, načel delovanja in opreme pripadnikov Enote za specialno delovanje.

Preoblikovanju in prilagajanju enotam za specialno delovanje članic zavezništva je bila v Slovenski vojski deležna le Enota za specialno delovanje, ne pa tudi celotna vojska. Zato se preoblikovanje in prilagajanje Enote za specialno delovanje Slovenske vojske skladno z novimi standardi Nata izvaja počasneje in ne celovito. Zaradi tega bo potrebno v bodoče pristopiti celovito in sistematično k vzpostavitvi organizacijske strukture tako na operativni kot strateški ravni, s ciljem doseganja vseh zahtevanih standardov glede načel uporabe, delovanja, usposabljanja in opremljanja. Z idealnim tipskim modelom sem v nalogi poskušal podati možen predlog bodočega razvoja in preoblikovanja Enote za specialno delovanje. Prilagajanje bo moč izvajati tudi z navezavo na partnersko državo in v okviru enot za specialno delovanje članic Nata. S sodelovanjem na skupnih usposabljanjih in vajah bo proces

prilagajanja bistveno hitrejši in tudi cenejši. Iz analize je razvidno, da so tudi ostale enote za specialno delovanje držav Nata podvržene spremembam. Zato bo iskanje ustreznih rešitev za Slovensko vojsko v bodoče možno iskati tudi v drugih državah Nata, ki so s preoblikovanjem začele že bistveno prej in se tako izogniti določenim težavam skladno z že znanimi izkušnjami.

Na koncu bi rad poudaril, da je razvoj in preoblikovanje enot za specialno delovanje držav članic Nata relativno nov proces. Formalno se je začel 2006, dejansko pa je v nekaterih državah zavezništva potekal že od izkušenj iz sodobnih vojaških operacij na Balkanu in predvsem v Iraku in Afganistanu. Za razliko od ostalih sprememb, ki potekajo v zvezi Nato, se na temu področju preoblikovanje izvaja bistveno hitreje. Spremembe se izvajajo tako hitro, da bo že aprila 2010 Nato koordinacijski odsek za specialno delovanje preoblikovan v Nato poveljstvo enot za specialno delovanje. S tem se bo vloga in pomen teh enot znotraj zavezništva še povečala. To pa pomeni, da bo tudi Slovenska vojska morala začeti s hitrejšim preoblikovanjem in prilagajanjem svojih zmogljivosti za specialno delovanje zavezništvu Nata.

9 LITERATURA

1. Biddle, Stephen. 2002a. Afghanistan and the future of Warfare: Implications for Army and Defense Policy. Washington: US Army War College.
2. --- 2005b. American grand Strategy after 9/11: An Assessment. Washington: US Army War College.
3. Center for US. Army Lessons Learned. 2006. *Handbook No. 07-6: Southern Afghanistan Coin Operations. Tactics, Techniques and Procedures*. Dostopno prek: http://www.nefafoundation.org/miscellaneous/FeaturedDocs/COINOps_SAFgh.pdf (10. september 2009).
4. Collins M. John. 1994. Special Operations Forces An Assessment. Washington: National Defence University Press.
5. Coons, Ken. 2007. Irregular Warfare JOC, J 9 Futures Directorate. Fort Bragg: US Special Operations Command.
6. Department of The U.S. Army. 1992a. *Field Manual 31-20.2 : Special Forces Unconventional Warfare*.
7. --- 1992b. *Field Manual 31-20-3 : Special Forces Internal Defense*.
8. --- 1993c. *Field Manual 100-5: Operations*.
9. --- 1994d. *Field Manual 31-20 : Special Forces Operations Doctrine*.
10. --- 1994e. *Field Manual 31-20-1 : Special Forces Tactics, Techniques and Procedures*.
11. --- 1994f. *Field Manual 31-20-5 : Special Forces Special Reconnaissance*.
12. --- 1994g. *Field Manual 31-20-6 : Special Forces Counterterrorism*.
13. --- 1996h. *Field Manual 31-20-4 : Special Forces Direct Action*.
14. --- 2004i. *Field Manual 3-07.22 Counterinsurgency Operations*. Dostopno prek: <http://www.fas.org/irp/doddir/army/fmi3-07-22.pdf> (12. september 2009).
15. --- 2006j. *Field Manual 3-05: Doctrine for Army Special Operations Forces*. Dostopno prek: <http://www.fas.org/irp/doddir/army/fm3-05.pdf> (10. oktober 2006).
16. --- 2006k. *Field Manual 100-25: Doctrine for Army Special Operations Forces*.
17. Dubik, James. 1997. Military Force: Preparing for the Future. *Military review*. Dostopno prek: <http://www.au.af.mil/au/awc/awcgate/milreview/baumann-marapr97.htm> (10. april 2009).
18. Dupuy, Trevor ur. 1993. *International Military and Defense Encyclopedia*. New York : Brassey"s.

19. Franke, Volker. 1997. Warriors for Peace: The next Generation of U.S. Military leaders. *Armed Forces & Society* . Vol. 24, No. 1, Fall.
20. Generalštab Slovenske vojske. 2006. Direktiva za delovanje Enote za specialno delovanje.
21. Grizold, Anton ur. 1998a. *Perspektivne sodobne varnosti*, Ljubljana: FDV.
22. --- 1999b. *Evropska varnost*. Ljubljana: FDV.
23. Garnett, C. John. 1992. States, State-Centric Perspectives and Interdependence International Issues in a Changing World. Oxford: Clarendon Press.
24. Haltiner, Karl. 1998. The Definite End of The Mass Army in Western Europe, *Armed Forces & Society*. Vol 25, No 1.
25. Huntington, Samuel P. 1957. *The Soldier and the State, The Theory and Politics of Civil-Military Relations*. New York: Vintage Books.
26. Jelušič, Ljubica. 1992a. *Legitimnost vojaštva v sodobni družbi*, Doktorska disertacija. Ljubljana: Fakulteta za družbene vede.
27. --- 1997b. *Legitimnost sodobnega vojaštva*. Ljubljana: Fakulteta za družbene vede.
28. ---, John Selbz ur. 1999c. *Defence Restructuring and Conversion Sociocultural Aspects. Brussels : European Commission*.
29. Kilcullen, David. 2006a. Twenty-Eights Articles: Fundamentals of Company-level Counterinsurgency. *Military review*. Dostopno preko: [usacac.army.mil/cac2/COIN/.../28_Articles_of_COIN-Kilcullen\(Mar06\).pdf](http://usacac.army.mil/cac2/COIN/.../28_Articles_of_COIN-Kilcullen(Mar06).pdf).
30. --- 2009b. *The accidental guerilla: Fighting small wars in the midst of a big one*. New York: Oxford University Press.
31. Kotnik-Dvojmoč, Igor. 2002. *Preoblikovanje oboroženih sil sodobnih evropskih držav*. Ljubljana: Fakulteta za družbene vede.
32. MC 437/1. Special Operations Policy. 2006. Bruselj: Vojaški odbor zveze Nato.
33. McRaven, William. 2007a. Introduction to NATO Special Operations Forces. Mons: Special Operations Office.
34. --- 2007b. NATO Special Operations Forces Structures and Command and Control. Mons: Special Operations Office.
35. Metz, Steven, Millen, Raymond. 2004a. Insurgency and Counterinsurgency in the 21st Century: Reconceptualizing Threat and response. Washington: US Army War College.
36. --- 2007b. Learning from Iraq: Counterinsurgency in American Strategy. Washington: US Army War College.
37. Ministrstvo za obrambo. 2000. *Obseg in struktura Slovenske vojske 2000-2010*.

38. Murray, Williamson. 2002a. Transformation Concepts for National Security in the 21 st Century. Washington: US Army War College.
39. ---. 2003b. National Security Challenges for the 21 st Century. Washington: US Army War College.
40. --- 2006c. Strategic Challenges for Counterinsurgency and the Global War on terrorism. Washington: US Army War College.
41. Nato agencija za standardizacijo. 2009. *Allied Joint Publication (AJP) 3.5. Doctrine for Special Operations*.
42. Nato koordinacijski odsek za specialno delovanje. 2009. *Nato Special Operations Forces Study*. Dostopno prek: http://www.nsc.bices.org/GetFile/?File_ID=29 (10.oktober 2009).
43. Paternus, Uroš. 2004. Specialistično delo: Razvoj specialnih vojaških enot po koncu hladne vojne. Ljubljana: FDV.
44. Pišlar, Marko. 2003. Pripravljeni na odhod v Afganistan. *Slovenska vojska*. IX/15: 12-13.
45. Poveljstvo za doktrino, razvoj, izobraževanje in usposabljanje. 2006. *Doktrina vojaške obrambe*. Dostopno prek: http://www.mors.si/fileadmin/mors/pdf/dokumenti/vojd2006_slo.pdf/. (10. februar 2008).
46. Ramirez J., Armando. 2004. From Bosnia to Baghdad: The Evolution of US Army Special Forces from 1995-2004. California: Naval Postgraduate School.
47. *Riga Summit Declaration*. 2007. Dostopno prek: <http://www.nato.int/docu/comm/2006/0611-riga/index.htm> (20.septembra 2008).
48. Scales H., Robert. 1999. Future Warfare: Anthology. Washington: US Army War College.
49. Smith, James; Kaufman, Daniel; Dorf, Robert. 2001. Educating International security Practitioners: Preparing to Face demands on the 21st Century International Security Enviroment. Washington: US Army War College.
50. *Special Operations Forces Reference Manual*. 1999. Dostopno prek: <http://www.fas.org/irp/agency/dod/socom/sof-ref-2-1/index.html> (15. marec 2009).
51. Sullivan, Gordon. 1993. Moving into 21st Century, America«s Army and Modernization. Dostopno prek: <http://www.fas.org/spp/military/docops/usaf/2025/v3c15/v3c15-7.htm> (10. september 2008).
52. Sullivan, Gordon; Dubik, James. 1993. Land Warfare in the 21st Century. *Military Review*. Dostopno prek: <http://www.strategicstudiesinstitute.army.mil/pdf/files> (3. april 2009).
53. Tucker, David. 2006. Confronting the Unconventional Innovation and Transformation in Military Affairs.

54. Haltiner, Karl. 1998. The Definite End of The Mass Army in Western Europe, *Armed Forces & Society*, vol 25, No 1.
55. Vickers, Michael. 2006. Implementing GWOT Strategy: Overcoming Interagency Problems. Washington: Center for Strategic and Budgetary Assessment.
56. Weale, Adrian . 1998. The Real SAS. London: Pan Books.
57. Williams, Roy. 2007. Counterinsurgency in the 21 st century: Creating a National Framework. Washington: US Army Peacekeeping and Stability operations Institut.