

Zdravko Mlinar

OD PROSTORA KRAJEV K PROSTORU TOKOV: PRESTRUKTURIRANJE ALI RAZKROJ TERITORIALNO-DRUŽBENE ORGANIZACIJE?

Avtor ugotavlja, da niti (urbana) sociologija niti družbene znanosti nasploh do sedaj še niso izoblikovale ustreznega teoretskega okvira, znotraj katerega bi lahko na enotni podlagi celovito in sistematično pojasnjevali temeljne procese družbeno-prostorskega prestrukturiranja v današnjem času. Zato se opre na paradigmo družbenega razvoja kot enotnost nasprotij individuacije in globalizacije ter identificira temeljne razsežnosti obeh procesov. Pod tem zornim kotom pa interpretira procese, ki kažejo na prestrukturiranje in razkroj dosedanje teritorialno-družbene organizacije. Tako poskuša preseči fragmentarnost in teoretsko praznino dosedanjih razprav o postmoderni ter postfordizmu in fleksibilnosti v prostorski organizaciji družbe. Predstavljena spoznavna struktura naj bi zagotovila selektivnost in takšno strateško usmeritev nadaljnje raziskovanja, ki bo podlaga za večjo kumulativnost znanja, obenem pa tudi za bolj sistematično izgrajevanje prostorske sociologije.

The author has established that up to the present neither (urban) sociology nor social sciences as a whole have succeeded in forming an adequate theoretical frame within which the today's fundamental processes of the socio - spatial restructuring could be interpreted on the basis of common foundation in a systematic and integral manner. Therefore he proceeds from the paradigm of social development as a unity of opposites: of individuation and globalization and identifies the basic dimensions of both processes. Besides, he has interpreted the processes of the restructuring and disintegration of the territorial social organization that has existed hitherto, from the

same point of view, thus making an attempt to overcome the fragmentariness and theoretical vacuum of the past discussions on postmodernity, postfordism as well as on flexibility of the spatial organization of society. The cognitive structure presented in this paper is aimed at providing the selectivity as well as such a strategic orientation of further research that would serve as a basis for greater cumulativeness of knowledge and more systematic development of spatial sociology.

prostorska organizacija, prestrukturiranje, individuacija, globalizacija, deteritorializacija

1. Uvod

Kot splošno izhodišče tega teksta lahko izpostavim naslednje: Prvič, gre za dejstvo, da imamo danes opravka s tako temeljnimi in daljnosežnimi spremembami v prostorski organizaciji družbe, da le-te predstavljajo radikalno diskontinuiteto v odnosu do vsega, kar smo do sedaj sprejemali kot samoumevno danost. Drugič, gre za spoznanje, da niti sociologija niti druge družbene znanosti do sedaj niso izoblikovale teoretskega odziva, v katerega bi celovito zajele in z njim pojasnjevale spremembe na vseh ravneh teritorialno-družbene organizacije. Kot tretje izhodiščno spoznanje pa upoštevam ugotovitev, da v 'družbeni teoriji' nasploh in še posebej v urbani sociologiji prihaja do 'zasičenja', tako da postaja vse bolj brezplodno ponavljajoče se razpravljanje o tem, kar je že bilo napravljeno, o tem, 'kaj je kdo resnično rekel', ipd.

Upoštevajoč navedeno sem sklenil, da bom v tem prispevku poskušal napraviti korak naprej v okviru paradigme družbenega razvoja, ki mi je že dosedaj služila kot vodilo. Njena širina mi omogoča, da v poenoteno razlago vključujem osrednjo dinamiko sprememb tako na mikro kot na makro ravni analize ter spremljam spopadanje strukture in akterjev njihovega spreminjanja.

Ker pa je sociološka konceptualizacija obeh temeljnih razvojnih procesov, individualizacije in globalizacije, ostajala nedorečena, se najprej zaustavljam že pri tem; nato pa pod zornim kotom tukaj identificiranih razsežnosti teh procesov poskušam interpretirati preobrazbo (ali razsulo) dosedanje teritorialno-družbene organizacije.

Preostaja še naloga, da bi na takšni podlagi nakazal povsem konkretne pojavne oblike družbenoprostorskega prestrukturiranja ter implikacije in predvidevanja sprememb, ki jih lahko pričakujemo na ravni prostorske organizacije bivalnega in delov-

nega okolja; ali pa na regionalni ali nacionalni ravni in prav tako tudi v svetovnem merilu. Vse to pa seveda daleč presega okvir obravnave.

2. Sociološka konceptualizacija procesov individuacije in globalizacije

Preden poskušam splošno paradigmo družbenega razvoja aplicirati na analizo prestrukturiranja teritorialno-družbene organizacije ter sprememb prostorsko-fizične strukture bivalnega okolja, se moram – zaradi njune neopredeljenosti – zaustaviti pri konceptualizaciji obeh temeljnih procesov, ki kot enotnost nasprotij predstavljata jedro vseh teh sprememb. Gre za individuacijo in globalizacijo.

2.1 Koncept individuacije

Koncept individuacije uporabljam za označevanje procesa osamosvajanja tako na kolektivni kot tudi na individualni ravni analize. Vsaka od teh pa ima spet svoje posebnosti, tako da se medsebojno lahko skladata ali pa tudi razhajata in si celo nasprotujeta. Individuacija skupine v odnosu do širšega okolja lahko do določene ravni prispeva tudi k individuaciji posameznikov, nato pa se njuna pota začenjajo vse bolj razhajati.

Ker pa moj namen ni splošna teoretska obravnava teh vprašanj, bom poskušal izpostavljati predvsem tisto, kar se navezuje na prostorsko organizacijo družbe. Kljub temu naj na kratko predstavim možnost konceptualizacije tega procesa z vidika (naslednjih) temeljnih razsežnosti.

2.1.1 Individuacija kot intergeneracijska sprememba in diverzifikacija glede na poreklo

To razsežnost individuacije najlažje spremljamo z vidika njenega omejevanja, ki se kaže v stopnji vnaprejšnje določenosti posameznika in njegove življenjske poti že na podlagi njegovega porekla (po rojstvu) in značilnosti prejšnje generacije. Čim višja je stopnja te vnaprejšnje določenosti in čim bolj značilnosti delovanja posameznika predstavljajo le podaljševanje takšnih značilnosti njegovih prednikov, tem manjša je stopnja njegove individuacije. O individuaciji ne moremo govoriti, kadar se posameznik (skupina) povsem podreja inerciji vnaprejšnjih danosti, tako z vidika

fizičnega kot družbenega okolja. Čim nižja je stopnja intergeneracijske, prostorske in družbene mobilnosti, tem nižja je lahko tudi stopnja individuacije. Šele v kolikor prihaja do intergeneracijskih sprememb, lahko v okviru teh razlikujemo med tistim, kar je posameznik podedoval, in tistim, kar je samostojno pridobil, in pri tem razkri- vamo prostor njegove individuacije. Če je npr. stalno prebivališče otrok istovetno z njihovim krajem rojstva oz. stalnim prebivališčem staršev, je to podatek, da v tem pogledu ni prišlo do intergeneracijske individuacije. Šele v primerih, kadar se ta dva kraja razlikujeta, (lahko) prihaja do izraza individualna avtonomija. Čim večje je število kriterijev, po katerih prihaja do koincidence med dvema generacijama, tem bolj to kaže na nizko stopnjo individuacije.

V zvezi s tem se obenem nakazuje široko področje sociološkega raziskovanja razmer, ki bolj ali manj pogojujejo intergeneracijsko določenost in s tem v obratnem sorazmerju tudi proces individuacije. Koliko je npr. ta proces pogojen tudi s prostor- sko organizacijo bivanja več generacij? Kakšen pomen ima pri tem 'podedovano' bivalno okolje? Ali torej lahko tudi urbanistično planiranje pogojuje dinamiko tega procesa? Itd.

2.1.2 Individudacija kot zmanjševanje določenosti na podlagi teritorial- ne pripadnosti

Individualno avtonomijo je mogoče konceptualizirati glede na to, v kolikšni meri posameznika ne moremo pojasniti že na podlagi njegove teritorialne pripadnosti. Čim večji je tisti preostanek individualne variabilnosti, ki ga ne moremo pojasniti že na podlagi poznavanja njegovega okolja, tem višja je lahko stopnja individualizacije.¹

V današnjem času gre za vlogo (avtonomijo) posameznika ali družbene skupine v kontekstu radikalne 'časovnoprostorske zgostitve' (time space compression). To obenem pomeni izjemno razširitev dostopnosti do drugih subjektov. Tako posamez- nik vstopa v odnose (medsebojne) odvisnosti z vse večjim številom akterjev v širšem

1 Pri tem je seveda treba razlikovati, kdaj govorimo o samem konceptu in kdaj o empiričnih ugotovitvah o dejanskih spremembah. Zmanjševanje določenosti individualnega ravnanja na podlagi teritorialne pripadnosti lahko ostaja element opredelitve koncepta individuacija, ne glede na to, kako se ta izkustveno spreminja ali ne spreminja v konkretnih razmerah. To drugo npr. prikazuje John Agnew (1987).

prostoru. Pri tem pa je bistvena ugotovitev, do katere se je dokopal že Simmel, da se s tem, ko se povečuje število akterjev, od katerih je posameznik odvisen, obenem zmanjšuje odvisnost od vsakega posameznega od njih. V tem smislu pa sledi, da se – ob razširjenem prostoru alternativ – relativno zmanjšuje tudi odvisnost in ranljivost v odnosu do tistih, ki so v njegovem neposrednem okolju.²

Individuacija kot zmanjševanje določenosti že na osnovi pripadnosti določene- mu geografskemu okolju ne zadeva le posameznike, temveč tudi skupine in celo posamezne lokalne skupnosti ali regije. Anthony D. King (1990) in drugi raziskovalci, ki so v zadnjih letih proučevali 'globalna mesta', so ugotovili, da se ta vse bolj odmikajo (izločajo/izključujejo) iz okvirov njihovih nacionalnih držav in da po svojih značilnostih vse bolj odstopajo od svojega tradicionalnega zaledja.

2.1.3 Individuacija kot povečevanje raznovrstnosti 'časovno-prostorskih poti'

V sociološki konceptualizaciji individuacije, ki jo poskušamo oblikovati zlasti z vidika možnosti njene uporabe v analizi prostorske organizacije in njenega prestrukturiranja, se ne kaže omejevati samo na vlogo in položaj posameznikov v prostoru v določeni časovni točki. Opremo se lahko tudi na "časovno geografijo" in še zlasti na Haegerstrandovo (1975) raziskovanje 'življenjskih poti v času – prostoru'. Čeprav Haegerstrand ostaja v osnovi le na opisni ravni, lahko njegov način predstavljanja dnevnih ali življenjskih časovno-prostorskih poti prispeva k opredelitvi ene od razsežnosti v konceptualizaciji procesa individuacije.

Ker ne gre samo za primerjavo enkratnih časovnoprostorskih položajev, temveč za primerjavo celotnih vzorcev ali profilov prostorske mobilnosti v določenem obdobju, se s tem izredno poveča diskriminacijska zmožnost upoštevanja razlik med posamezniki. V tem smislu gre za celovitejše zajemanje individualnih posebnosti, ki vse bolj prihajajo do izraza v času 'postmoderne' ali 'postfordizma'. Individuacija se

2 Do podobnega sklepa pridemo tudi na podlagi A. Hirschmanovega modela – 'exit, voice and loyalty'. Tisti, ki imajo večje možnosti izhoda (exit), praviloma z večjo učinkovitostjo uveljavljajo svoj 'glas' (voice).

v okviru družbenoprostorskega prestrukturiranja in vse večje fleksibilnosti ali celo 'stapljanja' (Marshall Berman piše 'all that is solid melts in to air') torej pojavlja v obliki vse večje raznovrstnosti časovno-prostorskih poti. S tem koncept individualizacije navezujem na bogastvo raznovrstnosti, v kateri se izraža ta nova fleksibilnost, ki obenem ruši dosedaj utrjene predstave o prostorskem redu. Pri tem npr. mislim na časovno in prostorsko fleksibilnost pri opravljanju dela, ki vse bolj odstopa od nekdanje uniformnosti.³

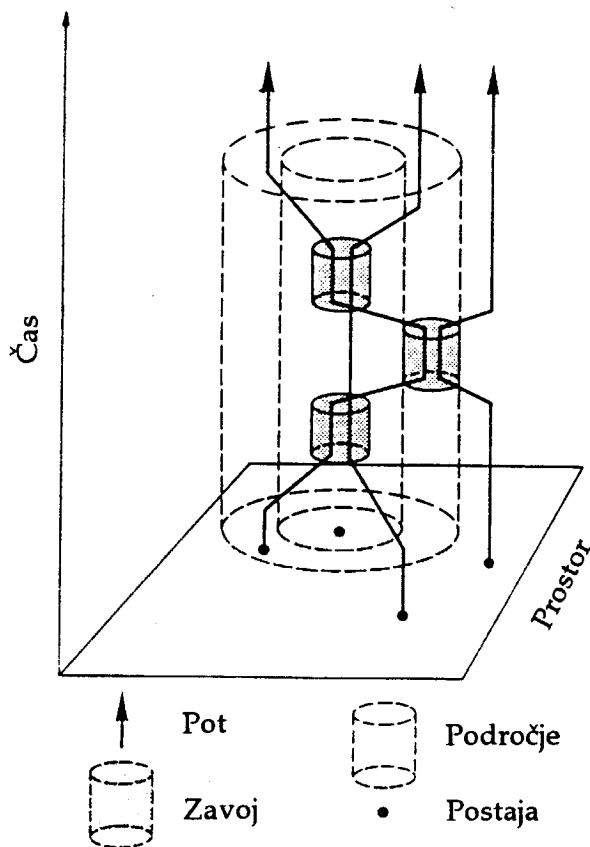

*Grafična predstavitev dnevnih časovno-prostorskih poti
(Haegerstrand, 1970)*

- 3 V kontekstu klasične industrijske ali 'fordistične' organizacije smo lahko z veliko gotovostjo računali, da se skoraj vsi delavci neke tovarne ali kraja nahajajo na prav določenem mestu, npr. od šestih do štirinajstih znotraj ograjenega tovamiškega kompleksa Alpine v Žireh. V postmodernistični perspektivi pa gre za vse večjo časovno-prostorsko variabilnost, ki se že danes izraziteje kaže pri posameznih slojih, npr. v 'časovno-prostorski poti' življenja izobražencev.

Ob tem se nakazuje še vrsta možnosti za spremljanje te razsežnosti individuacije in za njeno operacionalizacijo. Možnosti za pojavljanje edinstvenih vzorcev 'življenjskih poti' so tem večje, čim širši je prostorski okvir, v katerega posegajo. V tem smislu je največja možnost za edinstveni vzorec podana tedaj, ko ta posega v globalni, svetovni prostor.

2.1.4 Individuacija kot povečevanje kontrole in zmanjševanje naključnosti vplivov iz okolja

Vsakršno uveljavljanje identitete posameznika ali skupine predpostavlja, da ta uveljavlja posebna ali edinstvena merila selektivnosti v odnosu do fizičnega in družbenega okolja. Na ta način torej določen subjekt uveljavlja svojo kontrolo nad impulzi iz okolja. To pa ne pomeni, da višjo stopnjo kontrole lahko enačimo z višjo stopnjo izolacije. Merilo individuacije ni izolacija, temveč selektivnost. Večja selektivnost ne izključuje, temveč praviloma celo spremlja intenzivirano povezovanje (komunikacije).⁴

V tem smislu pa tudi prostorska organizacija in grajeno okolje dobivata instrumentalno vlogo. Njuno ustreznost lahko ocenjujemo glede na to, v kolikšni meri omogočata ali ne omogočata takšno selektivnost in individuacijo. S tem ko je v procesu urbanizacije prišlo do zgoščanja naselitve in ko je na podlagi tehnološkega razvoja prišlo do intenziviranja prostorske mobilnosti (ljudi, dobrin) in tudi zgoščanja komunikacij, postaja identiteta posameznika in različnih skupin vse bolj odvisna (tudi) od varovalnih mehanizmov, ki preprečujejo, da bi jo naključni posegi iz okolja enostavno preplavili.

V kombinaciji vsebinskih (kaj?), časovnih (kdaj?) in prostorskih (kje?) kriterijev lahko spremljamo, kako se oblikujejo značilne niše, znotraj katerih se uveljavlja identiteta posameznikov ali skupin. Obenem pa gre za razkrivanje pogojev, v katerih

4 Prav na tej točki nam kritična retrospektiva razkriva enega temeljnih razlogov razpada komunističnega gibanja. Ob forsiranju prednosti socializacije brez individuacije je bila vsakršna selektivnost ocenjevana negativno, kot privatizacija, tj. kot splošno izključevanje iz širše družbe. Obenem pa se je 'angažiranost' izrodila v brezsmiselni naključnosti nediferenciranega odzivanja 'vsestransko razvite osebnosti'; vse skupaj pa je postalo le nekakšna površinska fasada.

ti varovalni mehanizmi postajajo lahko tudi vse bolj porozni, kar vodi do razkroja in izničenja takšne identitete.⁵

Glede na navedeno se torej nakazuje široko področje raziskovanja varovalnih mehanizmov; tako na ravni posameznika, npr. v stanovanjskem in delovnem okolju, pa tudi na nacionalni ravni, ko gre za odpravljanje in tudi ponovno vzpostavljanje meja in različnih kontrolnih mehanizmov ipd.

Eden od najznačilnejših varovalnih mehanizmov kolektivne identitete tradicionalnih skupnosti je prav ohranjanje ali celo povečevanje notranje homogenosti, kar se izraža v različnih oblikah prostorske segregacije. Vendar to prihaja v spopad s težnjo k individuaciji na ravni posameznikov, kar dolgoročno izpodkopava teritorialne enklave homogenih populacij.

2.1.5 Individuacija kot povečevanje avtentičnosti izražanja identitete

Končno v tem poskusu identifikacije temeljnih razsežnosti procesa individuacije izpostavljamo še vprašanje avtentičnosti izražanja in uveljavljanja identitete posameznika (skupine). Ta avtentičnost je povezana z vprašanjem neposrednega ali posrednega vključevanja v sistem. Čim bolj posredno se identiteta posameznika (skupine) uveljavlja prek posrednikov in predstavnikov, tem manjša je verjetnost, da se uveljavi v svoji celovitosti ter v nepotvorjeni, avtentični obliki. Drugo, kar je treba pri tem upoštevati, pa je, da je možnost predstavljanja identitete posameznika tem manjša, čim bolj ta odstopa od povprečja in se razlikuje od svojega okolja. Če vzamemo ekstremni primer, ko gre za edinstveno osebnost, tedaj je ne more nihče drug ustrezno predstaviti ali nadomestiti. Posameznik torej postane v tem smislu nenadomestljiv.⁶

5 Pri tem gre lahko za utopitev posameznika v povprečnosti, uniformnosti, podobno kot gre lahko tudi na kolektivni ravni za 'etnocid', torej za utopitev določene etnične skupine, za izgubo identitete določene regionalne arhitekture ipd.

6 Pri tem ne gre le za nekakšno absolutno nenadomestljivost in za abstraktno teoretsko konstrukcijo, temveč tudi za povsem pragmatična vprašanja. Kako naj npr. raziskovalec opredeli in izrazi svoje zelo specifične preokupacije in potrebe po zbiranju nadaljnjih informacij, da pri tem ne bi prišlo do ponavljanja tistega, kar že pozna, in da bi ob širokem razponu različnih virov, konceptov, teoretičnih pristopov itd. upoštevali prav specifične poudarke z vidika njegove obravnave, ki jih nobena kategorizacija direktno ne upošteva. Čeprav se lahko opira na računalniške poizvedbe, pomoč dokumentalistov in knjižničarjev ipd., je vendarle značilno, da na določeni točki postane bodisi relativno ali absolutno nenadomestljiv.

Ob vsakem posredniškem predstavljanju in zastopanju posameznikov se kaže tendenca, da se jih obravnava bolj kategorialno kot individualno. Kot je ugotovil že Roszak (1981), gre za težnjo, da bi razlike med posamezniki reducirali na nekaj značilnih, vnaprej opredeljenih kalupov ('identity boxes'). Ko gre za teritorialne skupnosti, je značilno, da se obenem z intenziviranjem konfliktov navzven povečuje notranja homogenizacija (potiskanje, izrinjanje individualnih razlik), kar je obenem podlaga za toliko bolj nesporno in legitimizirano (politično) predstavništvo na ravni celote. To pa je obenem v nasprotju s procesom individuacije, ki predpostavlja vse bolj neposredno in avtentično izražanje identitete vsakega posameznika. V situacijah, ki smo jih navedli, gre torej za pritisk k uniformnosti in stigmatizaciji, kar ni le ideološko in politično vprašanje, temveč postane lahko nekakšna vsesplošna blokada, ki ji podležejo tudi številne institucije. To še zlasti zadeva položaj etničnih manjšin, ki ostajajo prikrite, dokler ne pride do večjih zaostritev; potem pa se - vsaj v kritičnih situacijah - skoraj v hipu pojavijo kot povsem nova identiteta, ki zmoti dotedanjo (navidezno) homogenost nacionalnega prostora, npr. Gadauzi v Moldaviji, srbske vasi v Beli krajini ipd.

2.2 Razsežnosti procesa globalizacije

Vprašanja, ki se tako ali drugače navezujejo na globalizacijo, v zadnjih letih stopajo v ospredje. Večina razprav o tem ne temelji na kakršnemkoli poskusu opredelitve tega pojma, ampak se pojavlja vse večje število ožjih, bolj specifičnih tematskih obravnav. Pojavljajo se komunikološke študije z naslovi kot npr. 'Globalne informacije in svetovne komunikacije' (Mowlana, 1986). Raziskovalci, ki proučujejo družbene implikacije 'informacijske revolucije', izpostavljajo teme, kot je 'informacijska tehnologija in globalna medsebojna odvisnost' (Jusawalla, Okuma in Araki, 1989). Med najbolj popularne sociološke in sploh družboslovne študije v zadnjem času sodijo tiste, ki obravnavajo teorijo svetovnega sistema (Wallerstein, 1974, 1980 idr.). S teoretičnega vidika je znameniti družboslovec predstavil svojo študijo 'Svet kot totalni sistem' (Boulding, 1985); ravnokar smo dobili novo publikacijo z naslovom 'Globalna kultura' (Featherstone, 1990). Prav v zadnjem času pa se tudi na našem ožjem področju pojavlja vrsta del s takšno globalno usmeritvijo kot npr.: 'Mesta v globalni družbi' (Knight, Gappert, 1989), 'Globalno prestrukturiranje in teritorialni razvoj' (Henderson, 1989).

Na splošno torej velja, da gre pri tem za razširjanje determinacijskih okvirov družbenega dogajanja, tako da se ti vse bolj izenačujejo s svetom kot celoto. Medtem ko je bilo družbeno dogajanje najprej omejeno v lokalne, regionalne in nacionalne okvire, danes torej stopa v ospredje internacionalizacija in globalizacija (mondializacija). Tisti sociologi, ki so sicer profesionalno vezani na obravnavo mesta, podeželja, lokalnih skupnosti ali regij ipd., so se znašli v položaju, ko ne morejo več ignorirati vplivov in odvisnosti od dogajanja v svetovnem merilu. Pri tem se po eni strani pozornost preusmerja od ožjega k širšemu prostoru, po drugi strani pa se v zvezi s tem povečuje zanimanje za pojasnjevanje razmerij med posameznimi deli (teritorialnimi enotami) in s svetom kot celoto. V ospredje stopajo vprašanja, kot je 'micro-macro linkage' (Knorr-Cetina, 1981), ter večnivojska analiza.

Na tem mestu se ne bi spuščal v podrobnejši prikaz najrazličnejših obravnav globalizacije ter nekaterih sinonimov. Spopadem pa naj se z osnovnim vprašanjem, ki ostaja ob tem odprto: Kako se približati določnejši opredelitvi tega pojma, ki bo zadosti inkluzivna in bo hkrati omogočala tudi njegovo operacionalizacijo? Ali z drugimi besedami, kako preseči le ilustrativno navajanje najrazličnejših primerov, ki naj bi kazali na globalizacijo, tako kot npr. delovanje multinacionalnih ali transnacionalnih korporacij, satelitsko komuniciranje, svetovni jezik, ekološki problemi današnjega sveta, globalizacija vprašanj, ki zadevajo varnost in mir v svetu, ipd. V težnji k bolj celoviti in sistematični konceptualizaciji procesa globalizacije bom tu izpostavil pet njegovih razsežnosti:

2.2.1 Globalizacija kot povečevanje medsebojne odvisnosti v svetovnem merilu

Pri tem gre tako za širjenje prostorskih okvirov medsebojne odvisnosti dogajanja kot tudi intenzitete te odvisnosti na podlagi komplementarnosti razlik in teritorialne delitve dela. (Kdo so subjekti, enote, ki se vključujejo v svetovni sistem, se kaže v procesu individuacije, ki predstavlja nekakšen tandem, ki ga analitično obravnavamo posebej.). Vse večkrat se dogaja, da ravnanje in dejavnost ljudi v določenem kraju vodi do posledic, ki sežejo prek lokalnih, regionalnih ali tudi nacionalnih meja in - prej ali slej - dosežejo svetovne okvire. Čim daljši je časovni razpon, ki ga upoštevamo, tem večji bo praviloma delež individualnih in kolektivnih akcij, ki imajo globalne posledice. V tem procesu prihaja do vse večje občutljivosti za razlike, ki se pojavljajo v svetovnem merilu. Te razlike so izhodišče tako komplementarnih kot

kompetitivnih medsebojnih razmerij. Oboje se v današnjem času tipično intenzivira na ravni, ki presega nacionalno državne okvire.

Medtem ko je bilo v preteklosti, in je v veliki meri še danes, značilno, da se je vsaj družbena elita prostorsko lahko odmaknila od drugih ljudi v svoj zasebni svet, v svoje 'niše', to z razvojem tehnologije postaja vse manj dosegljivo. S tem ko prihaja do 'zgoščanja v času in prostoru', postaja nemogoče probleme 'reševati' s tem, da se jim prostorsko izmaknemo, tako kot npr. predmestje predstavlja umik, pobeg od problemov ožjega mestnega jedra. S tem ko se povečujejo medsebojne odvisnosti v svetovnem merilu, kar se izraža tudi v zavesti o tem, da gre za 'en sam svet', se obenem zmanjšujejo možnosti ločenih, parcialnih rešitev, bodisi da gre za posameznika, lokalno skupnost ali nacionalno državo ipd. Kot smo že ugotovili (Mlinar, 1989), je npr. problemom v zvezi z onesnaženjem ozračja vse težje ulti, ne glede na razpoložljiva materialna sredstva, politično moč ipd. Ne le posamezniki, tudi posamezne države ne morejo zaustaviti vse številnejših posegov od zunaj na svojih mejah. 'Kisel dež' ne pozna razmejitev glede na zasebno lastnino, niti lokalnih niti državnih meja.

Čeprav na odpiranje v širši prostor praviloma gledamo z vidika človekove emancipacije, njegovega sproščanja vezanosti na ozke lokalne, provincialne ali nacionalne okvire, je treba upoštevati tudi drugo plat medalje. Čim višja je stopnja globalizacije, tem bolj je zožen prostor 'ubežniških alternativ'. V tem smislu globalizacija predstavlja tudi nekakšno totalitarizacijo svetovnega prostora.

2.2.2 Globalizacija kot dominacija in odvisnost

'Svetovna družba' (Burton, 1974) ali 'svetovni sistem' (Wallerstein, 1974, 1980) ne nastaja le na podlagi medsebojne odvisnosti in enakomernega, medsebojnega povezovanja njenih (njegovih) delov. Zlasti teoretiki odvisnosti ('dependistas') so opozorili, da koncept medsebojne odvisnosti zakriva dejansko dominacijo in podrejanje v svetovnem merilu. Na tem mestu pa tega ne predlagam kot alternativo, temveč z razumevanjem, da se globalizacija lahko uveljavlja na oba načina. V drugem primeru pač gre za sistem svetovne dominacije, ki se uveljavlja v odnosih med metropolitanskim jedrom in svetovno periferijo. Tu gre sicer za povezanost v merilu celotnega sveta, vendar je to povezanost, v kateri prevladujejo radialne (ne pa lateralne) vezi. Osnova povezovanja pa je logika 'zero sum game': kolikor večje so koristi (profiti), ki jih ima od teh odnosov svetovno jedro, toliko večje so izgube in izkoriščanje periferije ali semiperiferije.

2.2.3 Globalizacija kot svetovna homogenizacija

Pri tem gre za širjenje univerzalnih standardov (v najširšem smislu), ki nadomeščajo prejšnjo partikularno (parohialno) homogenost ožjih teritorialnih enot. Namesto prejšnjih različnosti med teritorialnimi enotami, ki so bile medsebojno izključne, prihaja sedaj do uniformnosti, ki predstavlja nekakšno infrastrukturo 'prostora tokov' ter neoviranega gibanja materialnih dobrin ljudi in idej v mednarodnem in svetovnem merilu. To je tisti vidik globalizacije, na katerega avtorji največkrat kritično reagirajo ob prepričanju, da postajamo po vsem svetu vsi enaki (Luard, 1979). Takšne trende se negativno ocenjuje še zlasti tedaj, kadar se standardizacija in uniformnost pojavlja skupaj s težnjo k enosmerni dominaciji, kot se to kaže v oznakah: 'vesternizacija', 'amerikanizacija', 'kokakolizacija' ipd. (Dore, 1984). Pri tem gre za standardizacijo tako materialne kot duhovne kulture, npr. za določene kategorije in 'verige' (mreže) hotelov, za določene blagovne znamke, za enako ureditev letalskega prometa, ali pa za uporabo svetovnega jezika, kot je angleški, ipd. (Destefano, 1989).

Podoben proces teče danes še posebej intenzivno v ožjem teritorialnem merilu, ko gre za 'evropsko integracijo' in v zvezi s tem za 300 različnih ukrepov, ki naj bi zagotovili homogenizacijo evropskega prostora in torej 'Evropo brez meja'. Tudi pri tem pa gre po eni strani za izločanje medsebojnih izključnosti, ki niso bile problematične, dokler je šlo za zaprte sisteme na ravni nacionalnih držav, po drugi strani pa za uvajanje enotnih standardov in skupne kulture, bodisi na osnovi procesa difuzije ali na podlagi skupne udeležbe v tvorbi novega.

2.2.4 Globalizacija kot diverzifikacija znotraj teritorialnih skupnosti

Navzlic zgoraj navedenemu lahko stopnjo globalizacije ugotovljamo tudi glede na to, v kolikšni meri so ožje teritorialne enote odprte, tako da omogočajo dostop do razpoložljivega bogastva raznovrstnosti sveta kot celote. V tem smislu o globalizaciji ne bi mogli govoriti, ko bi šlo za povsem zaprte 'teritorialne skupnosti' na lokalni, regionalni ali nacionalni ravni ipd. V takem primeru bi svet predstavljal nekakšen mehaničen skupek. agregat zaprtih in notranje homogenih teritorialnih sistemov. Pač pa lahko rečemo, da prihaja do globalizacije s teritorialno prerazporeditvijo raznovrstnosti celotnega sveta. Tako lahko rečemo, da je stopnja globalizacije tem višja, čim večji delež celotne svetovne raznovrstnosti je prisoten ali dostopen v okviru posamezne teritorialne skupnosti.

V ožjih okvirih, tj. znotraj Jugoslavije, lahko vidimo, kako se je v zadnjih desetletjih nenehoma povečevala etnična diverzifikacija po republikah v Jugoslaviji (gl. npr. podatke iz popisov prebivalstva).

Podobno lahko spremljamo, kolikšen delež od vseh etničnih skupin najdemo med prebivalci velikih 'globalnih mest', kot so New York, London, Pariz, Tokio ipd.

Kolikšen delež od znanih 'nacionalnih kuhinj' bomo našli v restavracijah teh velikih mest? Z vidika razširjanja informacijske in telekomunikacijske tehnologije se značilno zastavlja vprašanje, koliko so v vsakem kraju (v vsaki točki v prostoru) kadarkoli dostopne informacije od koderkoli in o čemerkoli?

Bolj ko postajajo teritorialni (sub-)sistemi inkluzivni v odnosu do raznovrstnosti v širšem okolju in v svetovnem merilu, tem bolj se izenačujejo z globalnim sistemom kot celoto. 'Idealno tipsko' vzeto bi se tako npr. lokalno izenačilo z globalnim. Pridemo torej do situacije, ko se cel svet pojavlja v vsakem kraju in ko obenem vsak kraj (regijo, narod) najdemo po vsem svetu. Vsak del postaja zmeraj bolj podoben celoti, celota pa zmeraj bolj izraža vse svoje dele. S tem ko se povečuje raznovrstnost ali vsaj dostopnost do večje zunanje raznovrstnosti po posameznih teritorialnih enotah, se obenem zmanjšuje tudi njihova prejšnja izključnost.

Tudi nasprotja, do katerih prihaja v lokalnih okvirih, ne zadevajo več predvsem lokalna vprašanja; vse večkrat tudi lokalni spori zadevajo globalno družbeno problematiko. V zvezi s tem nekateri avtorji nakazujejo, da se tudi 'življenjski svet' in 'sistemski svet' vse bolj prežemata.

2.2.5 Globalizacija kot preseganje časovne diskontinuitete

Tako kot globalizacija s prostorskega vidika vodi od 'prostora krajev' k 'prostoru tokov', tako prihaja do poenotenja tudi v časovnih okvirih. S tega zornega kota torej lahko globalizacijo spremljamo kot preseganje časovne diskontinuitete na podlagi

- a) povezovanja asinhronih ritmov različnih aktivnosti in
- b) časovne inkluzivnosti oz. razširitve funkcioniranja posameznih služb v globalnih prostorskih okvirih.

Tako kot smo videli, da individuacija povečuje asinhronost življenjskih ritmov, tako se (še zlasti z novo informacijsko in telekomunikacijsko tehnologijo) po drugi strani pvečujejo možnosti asinhronega komuniciranja. Glede na to zaradi časovnih neskladij ne prihaja do izključitev iz globalnega sistema v svetovnem merilu. To je še zlasti pomembno sedaj, ko prihaja do povezovanja med ljudmi v različnih časovnih conah (npr. med borzami v New Yorku, Londonu in Tokiju; Brotchie in sod., 1987). Obenem pa je značilno, da si prav tiste službe, ki so najbolj intenzivno vključene v mednarodne in globalne tokove, ne morejo več privoščiti vsakodnevnih prekinitev po lokalnem času, ki sicer veljajo za druge dejavnosti. V tem smislu je v svetovnih 'globalnih mestih' tudi relativno največ različnih dejavnosti ali institucij, ki delujejo kontinuirano v 'globalnem času'.

Končno pa se globalni tokovi v svetovnem merilu lahko, ne glede na že prikazano fleksibilnost, v določenih pogledih povečujejo le ob vse bolj točni časovni uskladitvi posameznih faz ali operacij produkcijskega procesa, ki se odvijajo na

ločenih lokacijah. V tem smislu je vse bolj v ospredju koncept 'ravno ob pravem času' (just at the right time).

Medsebojna pogojenost obeh procesov

V prejšnjih dveh poglavjih sem, vsaj okvirno in vsakega zase, poskušal konceptualizirati proces individuacije in globalizacije. Pri tem pa ostaja odprto vprašanje, kakšno je medsebojno razmerje med tema dvema procesoma? Ali višja stopnja individuacije pogojuje tudi višjo stopnjo globalizacije in obratno? Ali pa korak naprej v smeri individuacije mogoče pogojuje celo nazadovanje na strani globalizacije?

V literaturi najdemo veliko enostranskih in parcialnih ter medsebojno nepovezanih obravnav teh dveh procesov. Oglejmo si nekatere značilne pristope.

Avtonomijo posameznika ali skupin (eno in drugo spet največkrat ločeno, vsako zase) se večinoma obravnava le v določenem časovnem preseku in redkeje kot proces osamosvajanja oz. individuacije. Veliko pozornost se npr. posveča človekovim pravicam, pri čemer so bolj v ospredju ad hoc normativno-institucionalne ureditve kot pa razvojna logika individuacije.

Na kolektivni ravni sta Almond in Powell (1966) kot jedro razvojnega procesa izpostavljala **krepitev avtonomije subsistemov**, vendar ne da bi to postavljala v zvezo s procesi nadnacionalnega povezovanja.

Tudi lokalno avtonomijo in decentralizacijo večinoma obravnavajo kot 'notranjo zadevo' posameznih držav in kot vprašanje, ki se bolj navezuje na politične odločitve kot pa na objektivne razvojne procese (npr. Smith, 1985).

Podobno se tudi globalizacijo ali procese z bolj ali manj sinonimnimi oznakami, zlasti v okviru ekonomsko-geografskih proučevanj, obravnava tako, da se povsem pušča ob strani vprašanje avtonomije, ali pa vsaj individualne avtonomije (Scott in Storper, 1986, McKinlay and Little, 1986, Dicken, 1986, idr.) Tudi 'kritična urbana sociologija', ki nagiba k ekonomizmu in strukturalizmu, v zadnjem času razširja okvire obravnave na vprašanja, ki zadevajo globalno prestrukturiranje in teritorialni razvoj (Henderson in Castells, 1987), 'globalno prestrukturiranje in politiko na ravni lokalne skupnosti' (Smith in Feagin, 1987) ipd. Vendar teh vprašanj bodisi sploh ne postavljajo v zvezo ali pa jih le obrobno povezujejo s procesom individuacije. Castells v zvezi z vplivom informacije tehnologije le marginalno in opisno dodaja tudi nekatere pojavne oblike individualizacije (Castells, 1985, 17-19).

Privrženci 'teorije odvisnosti' izpostavljajo globalizacijo le kot dominacijo in izkoriščanje in se tako usmerjajo predvsem na vprašanja, kako to onemogočiti. V zvezi s tem so se v teoriji in praksi izoblikovali različni koncepti, katerih skupni

imenovalec je v tem, da iščejo rešitev v izločanju iz takšnega svetovnega sistema kapitalistične dominacije. Nasproti imperializmu (na gospodarskem ali kulturnem področju in še posebej na področju telekomunikacij ipd.) se torej izpostavlja 'disociacija' (v angleščini tudi 'delinking'), 'endogeni razvoj', 'opiranje na lastne moči' ipd.

Na enostranost gledanja z nasprotnega vidika kaže razlaga, ki sta jo predstavila Dahl in Tuftes (1973), o tem, kako med razvojem ožje teritorialne enote izgubljajo svojo avtonomijo in jo prepuščajo vse širšim enotam. Pri tem naj bi šlo za takšno zgodovinsko razvojno logiko in sosledje, ko moč in oblast manjših sistemov, recimo vasi, manjših mest, velikih mest, komun, držav, provinc in regij de facto in de jure postaja regulirana in podrejena moči in oblasti nacionalne države. V sedanjem času tudi nacionalne države prevzemajo vse več obvezujočih omejitev svoje suverenosti, s tem ko se vključujejo v naddržavne organizacije. To naj bi torej kazalo, da se tudi nacionalna država preobraža v neke vrste lokalno oblast.

Če bi bila takšna razlaga pravilna, bi nazadnje prišli do svetovnega sistema brez vsakršne avtonomije njegovih ožjih delov (vsaj kar zadeva teritorialne enote). Tudi tu vidimo prikrito predpostavko o alternativnih izključnostih v tem smislu, da čim več širše teritorialne enote pridobijo, tem več manjše enote izgubijo.

Največ pozornosti priteguje ravno nekakšna bifurkacija na ravni 'nacionalne države'. Le-ta je po eni strani preveč odmaknjena in preveč toga, da bi se lahko odzivala na vse večjo raznovrstnost življenjskih problemov ljudi na lastnem teritoriju, obenem pa je premajhna in preveč zaprta, tako da ne zaobseže pomembnejših zunanjih determinant dogajanja znotraj njenih meja. Zato je razumljivo, da prihaja po eni strani do procesov decentralizacije, hkrati pa tudi do procesov naddržavne integracije. Kot pravi Cameron (1981, XII), imamo opravka z dogajanjem, za katerega so značilne sile, ki obenem potiskajo v dveh nasprotnih straneh: k manjšim ali vsaj bolj decentraliziranim strukturam in k večjim, bolj integrativnim sistemom. Prvega označuje tudi s pojmom 'regionalizem', drugega pa kot 'supranacionalizem'. Pri tem kot osnovo pritiskov k integraciji v širšem prostoru izpostavljajo zahteve ekonomskega razvoja in večje varnosti, medtem ko naj bi težnja k manjšim teritorialno-političnim enotam pomenila uveljavljanje večje odzivnosti do občanov in večje možnosti izražanja lokalnih posebnosti (Watts v: Cameron, 1981).

Na vprašanje o razmerju oziroma medsebojni pogojenosti procesa individualizacije in globalizacije torej ni enega samega odgovora, ki bi veljal za vse situacije. Korak naprej k večji avtonomiji praviloma spremlja določeno zoženje kroga medsebojne povezanosti in obratno. Tako je npr. razpadu Avstro-Ogrske 1918. leta sledila večja samostojnost, avtonomija posameznih narodov, vendar pa obenem tudi zožitev prostorskih okvirov družbene mobilnosti in povezovanja. Današnji procesi evropske integracije pa terjajo določena zmanjševanja suverenosti nacionalnih držav (več o tem v: Mlinar, 1990).

Ker na tem mestu ne morem podajati podrobnejše argumentacije, naj končam vsaj s hipotetično splošnejšo formulacijo. Individuacija in globalizacija se medsebojno pogojujeta, vendar tako, da se na nižjih stopnjah najprej pojavlja močnejša oscilacija njunega izmenično sukcesivnega uveljavljanja enega na račun drugega, postopoma pa ta oscilacija konvergira in obenem se to razmerje spreminja od izključnosti k vzajemnosti.

3. Prestrukturiranje ali razkroj teritorialne organizacije?

Na podlagi predstavljene koncepcije (paradigme) individuacije in globalizacije kot jedra dinamike družbenprostorskih sprememb, naj na kratko povzamem in izpostavim nekaj najbolj značilnih razsežnosti, ki kažejo na temeljno prestrukturiranje ali celo na razkroj in ravsulo dosedanje teritorialne organizacije družbe.

Družbenoprostorsko prestrukturiranje je sicer v zadnjem času – kot nekakšen spremljevalec krize in prestrukturiranja v gospodarstvu – predmet pogostih obravnav v socioloških, geografskih in ekonomskih raziskavah. V okviru neomarksistične usmeritve izstopa zlasti pozornost, ki jo posvečajo krizi 'fordizma' in njegovemu prehodu k 'postfordizmu' ali 'fleksibilni akumulaciji' (Albrecht in Swyngedouw, 1989, Harvey, 1989, Lipietz, 1986 idr.). Izpostavili so vrsto opazanj, ki kažejo na preobrazbo od rigidnih struktur k vse bolj fleksibilnim vzorcem prostorske organizacije proizvodnje v kontekstu globalizacije svetovnega gospodarstva. Vendar je pri tem značilno, da ob nizanju številnih podrobnosti ne najdemo tudi zadovoljivega teoretskega pojasnila te preobrazbe. To navsezadnje ne preseneča, saj za razliko od stvarnosti, ki postaja vse bolj fleksibilna, njihova teoretska izhodišča ostajajo toga in omejena. Označuje jih:

1. strukturalizem, zaradi česar puščajo ob strani proces individuacije;
2. ekonomizem, ki predstavlja sektorsko omejenost, na podlagi katere ni mogoče celovito zajemati sprememb v smeri globalizacije in prehajanja k prostoru tokov, v katerem je sektorska organizacija dejavnosti presežena;
3. neprimerno pa je tudi absolutiziranje logike alternativne izključnosti (zero sum) v smislu razrednega boja, saj tudi ta izgublja svojo pojasnjevalno moč.

Glede na to se zdi razumljivo, da pridemo do rezultata, kakršnega danes srečujemo v literaturi; gre za mehanično nizanje fragmentov, ne da bi v njih prepoznavali pojavne oblike protislovnih procesov individuacije in globalizacije. Spremembe, kot so prehajanje od množične proizvodnje k majhnim serijam, od uniformnosti k raznovrstnosti, od discipliniranja delavcev k poudarjanju delavčeve soodgovornosti ipd.

(glej podrobnejši prikaz v prispevku P. Gantarja), ne dobijo svoje enotne, teoretične pojasnitve.⁷

Za razliko od nakazanih obravnav bom na tem mestu izpostavil le nekatere najbolj značilne spremembe, za katere se zdi, da jih je mogoče pojasnjevati na podlagi paradigme individuacija – globalizacija.

3.1 Proces deteritorializacije

Kot smo že videli, tako individuacija kot globalizacija izpodkopavata dosedanjo teritorialno organizacijo družbe. 'Teritorialne skupnosti' izgubljajo svojo identiteto tako zaradi vse večje notranje diferenciacije in osamosvajanja njihovih sestavnih delov (skupin, posameznikov) kot tudi zaradi razširjanja medsebojnih odvisnosti v prostoru prek njihovih meja. Pripadnost določeni teritorialni enoti v razvitih družbah praviloma zmeraj manj pojasnjuje značilnosti posameznika ali skupine. Vedno več pa je 'neteritorialnih akterjev', katerih delovanje je mogoče razumeti v okviru sistemov, ki niso (prvenstveno) prostorsko določeni. Prostorska bližina vedno manj določa in pojasnjuje tudi 'socialno bližino' ali 'socialno distanco'. Tako kot se po eni strani z individuacijo posameznik ali skupina izdvaja iz okolja (Giddens, 1990, uporablja zelo primeren izraz – disembedding), tako na drugi strani globalizacija postaja tako inkluzivna, da vključuje cel svet in torej spet teritorialno ne diferencira.

Da ne bi s takimi posplošitvami zašli v poenostavljanje, naj vendarle opozorimo, da povečevanje občutljivosti za razlike v prostoru lahko privede tudi do 'reteritorializacije'. Ta se navezuje na določene posebnosti geografskega okolja ali pa tudi ljudi (npr. delovne sile) na posameznih lokacijah. Vendar pa takšna družbenoprostorska diferenciacija nima več enakega značaja kot v preteklosti: namesto togega, trajnega in celovitega zaobseganja strnjenih območij imamo sedaj opravka s fleksibilnim, prehodnim in bolj segmentalnim pokrivanjem teritorija, ki se izdvaja iz širšega zaledja.

Teritorialnost se je v kontekstu tradicionalne, statične družbe zelo jasno izražala kot alternativna izključnost posameznih lokacij ali 'skupnosti' v prostoru. Z intenziviranjem družbene dinamike, ki vodi od prostora krajev k prostoru tokov, pa je tudi takšna izključnost vse bolj presežena. Če gre za tokove, to pomeni, da so npr. določene ideje lahko prisotne vsepovsod, ne da bi njihova prisotnost ali uporaba na

7 Poanta moje ocene seveda ni v tem, da je treba vse to zavračati, temveč v tem, da avtorji obravnav niso znali izoblikovati današnjemu času primernege teoretskega izhodišča, na podlagi katerega bi lahko presegli sedanjo fragmentarnost. Ta fragmentarnost pa je še zlasti značilna za geografijo, tako da celo Harvey, ki sicer ostaja v okviru marksizma, vendarle nenehoma preskakuje med različnimi ad hoc observacijami, različnimi konkretnimi situacijskimi posebnostmi (npr. nihanje cen, inflacija ipd.) in zelo okvimi razpravami o krizi kapitalističnega sistema.

eni lokaciji izključevala prisotnost in uporabo na vseh drugih. S povečevanjem dostopnosti se torej relativizira in zmanjšuje pomen lokacije. Ob najpopolnejši dostopnosti (do kamorkoli, v vsakem trenutku, brez stroškov ipd.) postane lokacija irelevantna. Spremembe v tej smeri se nakazujejo zlasti s širjenjem satelitskih komunikacij in s splošnim povečevanjem obsega in pomena informacij v družbi.

Vendar pa smo ugotovili, da se hkrati s preseganjem izključnosti alternativ v prostoru povečuje tudi eksistenčna ogroženost obstoječih teritorialnih identitet, še zlasti v okoliščinah, ko gre za 'časovno-prostorsko kompresijo'.

3.2 Slabitev in spremembe frontalnih teritorialnih meja

Meja, razmejitev je predpostavka za obstoj vsakega sistema in tako tudi vsake teritorialne skupnosti ali teritorialne identitete. Pozornost v današnjem času se osredotoča zlasti na meje 'nacionalnih držav', ki na splošno postajajo vse bolj porozne. Globalizacija implicira vse bolj sproščeno prehajanje prek vseh teritorialnih meja, obenem pa - kot smo videli - je tudi notranje osamosvajanje posameznih delov na več načinov pogojeno z možnostmi 'čezmejnega' gibanja in povezovanja. Ob tem naj izpostavimo še značilno bifurkacijo:

- a) Po eni strani se meje vse bolj razmikajo, kar se kaže v Evropi skozi stoletja, tako da imamo vse manjše število političnih sistemov; obenem pa se zdi nesporno, da npr. današnje meje Evropske skupnosti še vedno niso nekaj dokončnega in da gre za trend, ki se ne bo zaustavil niti v mejah evropskega kontinenta.
- b) Druga smer procesa bifurkacije, ki je dosti manj upoštevana, pa se kaže v tendenci k internalizaciji, ponotranjanju meja teritorialnih skupnosti. Kolikor bolj se uveljavlja avtonomija subsistemov in posameznikov, toliko bolj je razumljivo, da ti prevzemajo nase tudi pristojnosti za 'zunanje zadeve' in konec koncev tudi odgovornost in kontrolo, ki je bila prej npr. v centru in na zunanjem robu teritorija nacionalne države. Danes mejo simbolizira tudi carinska služba na mednarodnih letališčih, simbolizirajo jo terminali satelitskih komunikacij, ali pa - kot pravi Alger (1984) - celo dnevna soba poslovneža transnacionalne korporacije v naši soseščini.

Nasploh pa (obmejna) kontrola postaja relativno vedno manj učinkovita. Če se namreč kontrola opira na vnaprej opredeljene kategorije, potem v procesu individualizacije, ki obenem pomeni diverzifikacijo, prihaja do vse večjega števila primerov 'izven kategorij'. Tako kot edinstvenost izstopa iz kategorij, tako obenem uhaja tudi kontroli. Obenem pa je zanimivo, da tudi vse večja množičnost prehodov in tokov prek meje postaja z vidika kontrole vse bolj neobvladljiva, tako da je rešitev spet le v večji individualni avtonomiji. Le večje zaupanje posamezniku (ki npr. na letališču izbere

izhod za tiste, ki nimajo 'ničesar za prijaviti') omogoča vse bolj množično geografsko mobilnost prebivalstva v razvitih državah.⁸

Tako se kontrola (podobno kot imamo v številnih mestih v javnem mestnem prometu) umika, stopa v ozadje in je prisotna samo še kot možnost, npr. občasnega, tj. dejansko že bolj izjemnega preverjanja, da potnik ne bi izkoristil izraženega mu zaupanja.

Dosti manj vidne so spremembe, ki sicer v prvi vrsti zadevajo internacionalizacijo različnih standardov ali 'ukrepe za homogenizacijo' (npr. v okviru Evropske skupnosti) in dejansko že s tem odpravljajo potrebo po obmejni kontroli, tako da tudi meja postane brezpredmetna (Cecchini, 1988).

3.3 Notranje in zunanje zadeve ('domovina' in 'tujina')

Že na podlagi nakazanih sprememb, ki zadevajo meje in razmejitve med teritorialnimi skupnostmi, izhaja, da tudi tradicionalna delitev na 'notranje' in 'zunanje zadeve', na 'notranjo' in 'zunanjo politiko', na 'domačine' in 'tujce', 'domovino' in 'tujino' ipd. postaja vse bolj nejasna in problematična. S tem ko se prostorska gibljivost ljudi prek lokalnih in nacionalnih meja povečuje in dobiva vse bolj značaj globalnih tokov v svetovnem merilu, nastajajo vse pogostejše zadrege, ko gre za ugotavljanje pripadnosti posameznikov prav določeni lokalni ali nacionalni enoti.⁹

Čeprav naša miselnost še močno sledi starim, preživelim predstavam o prostorski organizaciji družbe, nas dejanske spremembe silijo, da jih vsaj ex post korigiramo, in sicer kar na vseh področjih kot npr.:

- a) že v samem spoznavnem procesu lahko razkrivamo značilen 'fazni zaostanek' v tem smislu, da so raziskovalci že kar po inerciji poskušali pojasnjevati dogajanje znotraj ustaljenih teritorialnih okvirov in bodisi niti niso zastavljali vprašanja ali pa so marginalizirali pomen determinacijskih sistemov izven danih meja.
- b) Obravnavano vprašanje je bilo do sedaj največkrat izpostavljeno v zvezi z delitvijo na 'notranjo' in 'zunanjo' politiko. S tem ko določena dejanja znotraj teritorialne enote sprožajo tudi posledice prek njenih meja, postaja očitno, da

8 Obilo nasprotnih primerov imamo seveda v Jugoslaviji in na Balkanu, kjer v 'špicah' poročajo, kako na tisoče ljudi tudi v več destkilometrskih kolonah avtomobilov tudi po dvanajst ur in več čaka na prehod prek državne meje.

9 Kot primer lahko vzamem kar družboslovca, ki je bil rojen v ZDA, njegovi predniki so izhajali iz večih evropskih držav, izobraževal se je nekaj časa v Ameriki, nato v Angliji, sedaj pa živi in ima 'stalno bivališče' v Franciji, čeprav je sicer kot raziskovalec zelo angažiran v nekaterih mednarodnih strokovnih asociacijah in ima svoje prijatelje v raznih delih sveta ipd.

tudi v procesih odločanja ne moremo več mehanično razdvajati notranje in zunanje sfere. Glede na to je razumljivo, da imamo vse močnejše težnje k 'ponotranjenju' zunanjih zadev, tako da te niso več le stvar zunanjih ministrov in diplomacije, temveč postajajo sestavina vse širšega kroga osamostaljenih subjektov. Analogno pa je tudi 'notranje zadeve' vse težje izključevati iz mednarodne javnosti; kot kažejo prav jugoslovanske izkušnje (npr. v zvezi s Kosovom), se je vse težje sklicevati na 'načelo nevmešavanja' v notranje zadeve, kadar gre za splošne civilizacijske standarde obnašanja.

- c) Tudi glede vrste družbenoekonomskih, kulturnih, ekoloških in drugih vprašanj prihajamo do podobnih ugotovitev. Tako npr. jedrska elektrarna v Krškem ni samo notranja zadeva Slovenije in Hrvaške ali Jugoslavije, temveč zelo neposredno zadeva tudi Avstrijo, Italijo in druge. Drastičen primer je seveda Černobil!
- d) V zvezi z gornjim izstopa tudi prigovor, da nacionalne meje ne morejo biti tudi moralne meje (Lichtenberg, 1981). Tudi z vidika moralnih obveznosti se torej relativizira in zmanjšuje pomen delitve na notranji in zunanji svet.

Kakorkoli že opredelimo 'tuje' in 'tujino', v vsakem primeru se kaže, da se nam v procesu globalizacije in časovno-prostorskega zgoščanja vse bolj približujeta. Tako bi npr. lahko tujino opredeljevali in upoštevali kot:

- a) odmaknjeni in neznani - če že ne nevarni in sovražni - svet izza meja domovine;
- b) nekaj, kar nas ne zadeva, kar ne posega v naš življenjski prostor in do česar seveda tudi nimamo moralnih obveznosti;
- c) nekaj različnega od domačega okolja, ki ga poznamo in v katerem živimo;
- d) oznako za svet, v katerem se človek izgubi in ne more računati na podporo drugih ipd.

Po vseh teh in podobnih merilih lahko vidimo, da se nam zunanji, 'tuji svet' vse bolj približuje. Po drugi strani pa se nam tudi domače okolje, domovina, v številnih pogledih vse bolj 'odtjuje'. Na vsakem koraku se srečujemo s tujimi proizvodi, s tujimi idejami, s tujci, s tujimi firmami, s tujimi kuhinjami, s tujim kapitalom, s tujimi opazovalci, izpostavljeni smo tujim oddajnikom programov satelitskih komunikacij ali 'daljinskemu zaznavanju' tujih satelitov itd. Iz vsega tega pa sledi tudi pomembna splošna implikacija. Čim več je tujega pri nas doma, v domovini, tem bolj se ta domovina izenačuje s tujino in tem bolj torej to razločevanje izgublja svoj pomen¹⁰

10 Koliko tujega kdo najde v lastni 'domovini' in koliko domačega najde v 'tujini', je zelo odvisno od velikosti in razvitosti teritorialne (nacionalne) skupnosti. Ameriški državljani bo lahko našel 'Newsweek' ali 'Time' v Evropi, na Japonskem, v Avstraliji ali v Latinski Ameriki ipd. Slovenec bo dosti težje našel sledi svoje domovine v drugih delih sveta. Po drugi strani pa imajo ameriški državljani tudi znotraj meja svoje države na voljo na desetine ali stotine različnih nacionalnih restavracij ipd.

3.4 Od teritorialnih skupnosti k svetovnim omrežjem

Naslednji vidik prestrukturiranja ali dekompozicije, razgrajevanja do sedaj prevladujoče prostorske organizacije družbe na pragu informacijske dobe lahko označimo kot prehod od teritorialnih skupnosti (lokalnih, regionalnih, nacionalnih) k omrežjem, ki se oblikujejo na podlagi določenih interesov za specifične funkcije, kar je, vse bolj neodvisno od prav določene teritorialne podlage. Teritorialne skupnosti so se lahko izoblikovale¹¹ le v daljšem času na strnjem območju in so obstajale le kot relativno toge, trajne in multifunkcionalne tvorbe, ki so bile inkluzivne znotraj svojih meja in obenem izključujoče navzven. Za razliko od teh pa je značilno, da se danes izredno dinamično množijo najrazličnejša omrežja transnacionalnega povezovanja ljudi s specifičnimi interesi, tako da je takšno povezovanje selektivno in fleksibilno, ter vse manj odvisno od prostorske oddaljenosti sodelujočih subjektov.

Tehnična podlaga za razmah takšnih omrežij je seveda nova informacijska in komunikacijska tehnologija. V kontekstu 'delokalizacije' in 'deteritorializacije' je najprej izstopal izreden razmah multinacionalnih in transnacionalnih korporacij. Te so sicer predstavljale značilen primer procesa globalizacije, vendar predvsem globalizacije z dominacijo. Ta enostranost je še vedno prisotna, vendar se zdi simptomatično, da predstavniki teh korporacij danes vendarle kažejo že večjo senzitivnost za razlike in posebnosti posameznih teritorialnih enot. Tako izpostavljajo značilno geslo: "Ko si v Rimu, delaj, kot to delajo Rimljani." (Rossow, 1988)

Zelo poučen je primer firme Benetton, ki je v kratkem času dosegla ekspanzijo, med drugim prav zaradi razvejanega mednarodnega omrežja, ki omogoča veliko senzitivnost in odzivnost na hitro spreminjajoče se potrebe v različnih delih sveta (Belussi, 1989). V okviru 'modela mrežne firme' – kakor ga je predlagal Belussi – izstopa tudi novost, ki jo je uveljavil Benetton, ta pa je v tem, da informacijski sistem dovoljuje povezovanje omrežja grosistov in trgovcev na drobno s številnimi manjšimi proizvodnimi obrati. Po eni strani torej vidimo tu velik domet tega omrežja, ki je razpredeno na ravni svetovnega tržišča, po drugi strani pa proizvodnjo, ki je prav tako razčlenjena in prostorsko razpršena na številne obrate. Učinkovita informacijska povezava temu modelu mrežne firme omogoča, da uveljavlja strategijo 'just in time' (dostava ravno ob pravem času, tako da niso več potrebne nobene zaloge).

Benetton se torej ni uveljavil predvsem na osnovi 'interne ekspanzije', temveč z razširjanjem omrežja podjetij pod njegovo kontrolo. Gre torej za 'fleksibilni sistem', ki vključuje omrežje s propulzivnim jedrom in prilagodljivo periferijo. Takšna

11 Značilni politični voluntarizem pri nas se je kazal tudi v tem, da smo nenehoma 'ustanavljali' različne skupnosti, čeprav resnična skupnost v sociološkem pomenu besede ne more biti ustanovljena, marveč lahko sčasoma nastane.

firma lahko hitro spreminja svoje organizacijske meje na podlagi 'recentralizacije' ali 'decentralizacije' produkcijskega procesa.¹²

Pri vsem tem je seveda odločilnega pomena nova tehnologija.

Antonelli (1988) je v svojem proučevanju 'mrežnih firm' ugotovil, da je vpliv mikroelektronike na produkcijske funkcije v osnovi centrifugalnega značaja, saj zmanjšuje vlogo ekonomije obsega v tehničnem smislu, s tem ko znižuje minimalno učinkovito velikost produkcijskih enot. Nasprotno pa je vpliv telematike na upravne funkcije predvsem centripetalnega značaja, tako da povečuje pomen ekonomije obsega in velikost učinkovitih upravnih struktur. Skupni rezultat takšnega nasprotujočega si delovanja centrifugalnih in centripetalnih sil na podlagi uvajanja telematike pa se kaže v vse močnejšem trendu po pojavljanju nove institucije: tj. 'mrežna firma' (network firm), za katero je značilna upravna struktura velikega obsega in majhne ločene produkcijske funkcije in poslovne enote, ki jih upravljajo na podlagi hierarhične koordinacije in kvaziintegracije.

Ne da bi se na tem mestu spuščal v podrobnosti, ki presegajo okvir obravnave, vse zgoraj prikazano vendarle kaže, da gre v bistvu za pojavne oblike globalizacije in individuacije v prostoru. Po eni strani gre za večjo povezanost in odzivnost na stanje na svetovnem tržišču, obenem pa za bolj diferencirano upoštevanje različnih lokalnih razmer na lokacijah, kjer se pojavljajo proizvodni obrati. Pri tem pa ostaja odprto vprašanje, ali je večja disperzija delavstva znak večje fleksibilnosti in individuacije ali pa gre bolj za njihovo podrejanje v smislu 'divide et impera'.

3.5 Razpadanje večravske teritorialne hierarhije

Že v zvezi s proučevanjem integracijskih procesov v evropskem prostoru sem razkrival, da se v več državah pojavljajo podobne težnje, ko enote na nižjih ravneh teritorialno-družbene organizacije poskušajo zaobiti 'vmesne ravni' in se čim bolj neposredno povezovati s centri nadnacionalnih tvorb (npr. Ljubljana neposredno z Brusljem, ne pa prek Beograda). Takšne izkustvene ugotovitve se simptomatično ujemajo s splošnim vzorcem dolgoročnih teženj k individuaciji in globalizaciji. Gre za nasprotje od tistega, kar poznamo iz naše polpretekle prakse v Jugoslaviji, ki je sicer poudarjala neposredno demokracijo, vendar bolj v smislu avtonomije v omejenosti (vpliv na trivialno vsebino v zaprtih lokalnih okvirih), kot pa neposrednost

12 Pri tem se pojavlja ostra delitev na 'notranjo' delovno silo, ki predstavlja okrog 1600 delavcev, in na zunanjo, ki šteje kar 15000 do 20000 delavcev, zaposlenih v skoraj 400 manjših podjetjih (Belussi, 1989, 28, 30). Interni del zaposlenih predstavlja torej komajda eno desetino vseh delavcev, ki se vključujejo v enoten program; drugi pa so tudi prostorsko razpršeni po manjših proizvodnih enotah.

vpliva na reševanje osrednjih problemov družbe kot celote. V kontekstu zaprtih državnih meja je bila toliko bolj poudarjena hierarhična struktura teritorialne organizacije, tako v smislu **sosledja nadrejenosti in podrejenosti** posameznih ravni kot tudi v tem smislu, da je politični center države obenem predstavljal najvišjo in zadnjo instanco v kateri koli zadevi.

Z odpiranjem v širši prostor, kar se danes odvija v Evropi, pa državni vrh izgublja svoj supremat; pojavljajo se nove nadnacionalne institucije, tako kot se znotraj njenih meja krepi težnja k avtonomiji 'subnacionalnih enot'. V takšnem kontekstu se zdi razumljivo, da razkrivamo vse pogostejše primere 'nediscipline' in odstopanja od doseданjega reda in od značilne postopnosti v komuniciranju med posameznimi ravni. Takšna odstopanja lahko dobijo znak zavestnega upora doseđanji hierarhični organizaciji. Do tega pa prihaja najprej v tistih primerih, kadar so interesi ožje teritorialne enote najbolj neustrezno zastopani na višjih hierarhičnih ravneh. To pa je spet tem bolj verjetno, čim bolj heterogena je družbenoprostorska struktura države in čim bolj podrejen položaj ima dana enota glede na svojo velikost in druge relevantne značilnosti.

'Uhajanje' v smislu povezovanja prek državnih meja, bodisi da gre pri tem za neposredne povezave s supranacionalnimi tvorbami ali za neposredno medsebojno povezovanje posameznih regij, pa vsekakor relativizira in tudi spodkopava hierarhično strukturo teritorialne organizacije znotraj države.¹³

3.6 Spremembe v odnosih med centrom in periferijo

V neposredni navezavi na prejšnjo točko lahko izpostavimo bolj specifično vprašanje o tem, koliko današnje družbenoprostorsko prestrukturiranje sledi značilnemu vzorcu odnosov med centrom (jedrom) in periferijo ali pa mogoče od njega odstopa. Če prihaja do odstopanj, gre za nadaljnje vprašanje - v kakšnih razmerah, pod katerimi pogoji?

Ekonomisti in sociologi, ki so v sedemdesetih in osemdesetih letih proučevali procese internacionalizacije in globalizacije, so začeli prihajati do spoznanj, ki so nasprotovala do tedaj prevladujočim predstavam in modelom o odnosih med svetovnim jedrom in periferijo. Multinacionalne kompanije so začele premeščati industrijsko proizvodnjo iz lokacij z relativno visokimi plačami delavcev v okviru bogatejših držav na lokacije z nizkimi plačami v revnejših državah; vse to pa je imelo daljno-

13 V tem smislu se zdijo razumljive razlike med Ljubljano in Beogradom, ki so se v preteklih letih kazale v odnosu do takšnega čezmejnega povezovanja regij, kot je tisto v okviru skupnosti Alpe-Jadran.

sežne posledice za delovne in življenjske razmere ljudi v vseh delih sveta (Frobel in sod., 1980). To je začelo spodkopavati tradicionalno delitev sveta na nekaj industrijskih dežel na eni strani ter na veliko večino dežel v razvoju, ki so se vključevale v svetovno gospodarstvo le kot proizvajalke surovin. Spremembe, do katerih je prišlo, so Frobel in sodelavci označili s pojmom 'nova mednarodna delitev dela'. S tem pa je le z drugimi besedami povedano, da je začelo prihajati do sprememb v odnosih med (svetovnim) jedrom in periferijo.

Henderson (1989), ki je primerjalno proučeval širjenje elektronske industrije v Veliki Britaniji in v nekaterih 'novointustrializiranih deželah' v Aziji, je prišel do sklepa, da na podlagi starih predstav o delitvi na svetovno jedro in periferijo ni več mogoče pojasniti današnjega dogajanja v teh azijskih državah. Pojavljajo se znaki odstopanja od sicer prevladujoče delitve na 'zasnovo' in 'izvedbo' (conception and execution). Ob tem pa se že nakazuje, da v svetovnem merilu nimamo več opravka le z enim dominantnim jedrom, temveč se nakazuje 'policentrizem', kar spet predstavlja odstopanje od modela. Povečevanje števila centrov pa obenem, vsaj v določeni meri, relativizira odnose nadrejenosti in podrejenosti v vsaki konkretni situaciji.

Sicer pa bi morali namesto pavšalnih razlag o odnosih med jedrom in periferijo preiti k bolj razdelani večravenski analizi. Pri tem se pokaže, da se dominacija centra na eni ravni (vzemimo npr. mesta v odnosu do vasi) zmanjšuje, medtem ko se na drugi ravni lahko povečuje.¹⁴

Na nadaljnji element spreminjanja odnosov med jedrom in periferijo lahko opozorimo v zvezi z vlogo dominantne kulture in še zlasti jezika. Tako kot se po eni strani pojavlja nekakšen 'kulturni imperializem' v obliki 'amerikanizacije' in vse večjega prevladovanja angleškega jezika, tako ne smemo spregledati tudi nasprotno-smernih vplivov. Tudi ameriška kultura in angleški jezik absorbirata vse več elementov drugih kultur in jezikov in sta tako tudi sama podvržena preobrazbi, ki v določenem smislu zmanjšuje distanco med jedrom in periferijo tudi s te strani. Vse to pa kaže na omejeno pojasnjevalno moč modela 'zero sum game'.

3.7 Od dominacije večine k sodelovanju med manjšinami

Nadaljnji vidik prestrukturiranja, ki zadeva razmerje med avtonomijo (individualizacijo) in integracijo (globalizacijo) prek meja državnega teritorija, se kaže v spreminjajočih se odnosih med večino in manjšino. Čeprav je to razmerje še premalo

14 Vrsta vprašanj v zvezi s tem ostaja seveda nedorečenih in bi terjala nadaljnje raziskovanje. Kakšna je npr. razlika med nekdanjo vlogo Dunaja, današnjo vlogo Beograda in potencialno vlogo Bruslja glede na njihov vpliv na Slovence in zakaj?

proučeno, bom vsaj v hipotetični obliki nakazal možno razlago. Glavno spremembo vidim v tem, da se **dominantni položaj večine in podrejenost manjšine**, ki sta v okviru zaprtega teritorialnega sistema togo določena, z odpiranjem meja in povezovanjem v širšem prostoru relativizirata. Medtem ko je v prvem primeru, tj. v primeru toгих struktur zaprtega sistema, manjšina nekako obsojena na svojo vlogo kot 'permanentna manjšina', v drugem primeru ta njena podrejenost ni več tako absolutna. V širšem prostoru se namreč tudi prejšnja večina znajde v položaju manjšine. Nigel Grant (v: Corner, 1984) je v zvezi z obravnavo 'izobraževanja v multikulturni družbi' prišel do spoznanja, da se danes pravzaprav vsi znajdemo v položaju manjšin, tudi Angleži, Francozi in Nemci. Celo 'veliki' se bodo morali navaditi na drugačne odnose, ne na podlagi dominacije, temveč na podlagi sodelovanja.

Položaj Slovencev kot narodnostne manjšine ali kot manjhnega naroda v odnosu do Avstrijcev, Italijanov ali Srbov se močno spremeni v širšem evropskem kontekstu, ko se tudi ti narodi znajdejo v nekakšnem manjšinskem položaju. Kot zunanji znak tega lahko vzamemo težnjo, da v medsebojnem komuniciranju vsi prevzemajo - angleščino. V takšni konstelaciji je potem vse manj možnosti, da bi kdo od njih poskušal forsirati homogenizacijo (asimilacijo) na podlagi enostranske dominacije. Če do homogenizacije vendarle prihaja, je ta bolj izraz participacije vseh sodelujočih kot pa enostranske dominacije.

3.8 Teritorialne razlike in razlike med generacijami

Tudi v tej točki z vidika predstavljene paradigme razkrivam simptomatičen dolgoročen trend. Razlike med generacijami znotraj teritorialne skupnosti (naroda) postajajo večje kot razlike med narodi v okviru iste (mlajše) generacije. Obenem s povečevanjem raznovrstnosti različnih mednarodnih komunikacijskih kanalov in vplivov iz širšega prostora slabi moč inercije lastne kulturne dediščine. Tako prihaja celo do diskontinuitete med generacijami, kar pomeni, da slabi specifična

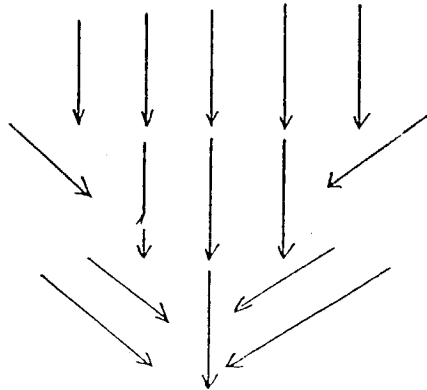

kulturna in teritorialna identiteta. Obenem pa se povečuje razširjenost novih kulturnih vzorcev, ki prihajajo od drugod in jih mlajše generacije sprejemajo kot svoje, ne glede na teritorialno oz. nacionalno provenienco.

Medtem ko npr. narodna glasba kaže izrazito teritorialno vezanost in izključnost v odnosu do drugih narodov, tega ne moremo reči, ko gre za razširjenost jaza ali rocka. Okus in glasbeno udejstvovanje mladih je torej v zmeraj manjši meri mogoče pojasnjevati na podlagi njihove teritorialne (regionalne ali nacionalne) pripadnosti. Kot so pokazale nekatere raziskave (Findahl, 1989), so mlajše generacije bolj izpostavljene globalnim komunikacijam, in obenem tudi tisto kulturo, ki jo tako prevzemajo 'od zunaj', vse bolj doživljajo kot svojo lastno. Obenem pa z izumiranjem starejše generacije nepovratno odhajajo tudi številne kulturne posebnosti, ki so se v preteklosti izoblikovale v ožjem, lokalnem kontekstu. Najbolj značilen primer za to je izumiranje dialektov.

3.9 Od posedovanja (zalog) k dostopnosti (obtoku)

V analizi družbenoprostorskega prestrukturiranja z vidika individuacije in globalizacije na tem mestu izpostavljam še vprašanje, kako se spreminja prostorska razmestitev materialnih in duhovnih dobrin. Pri tem je šlo vseskozi za nasprotujoče si težnje, po eni strani po izdvajanju in izključnem posedovanju, po drugi strani pa za zahteve po čim širši dostopnosti. Z razširjanjem uporabe informacijske in komunikacijske tehnologije se bistveno spreminja dostopnost dobrin v prostoru, s tem pa tudi razmerje med individualnim in kolektivnim razpolaganjem s temi dobrinami. Na splošno bi lahko rekli, da čim težja je dostopnost določenih dobrin (glede na stroške, čas, nezanesljivost ipd.), tem močnejša bo obenem težnja po izdvajanju njihovega individualnega posedovanja. Ob vse lažji dostopnosti, ki je značilna zlasti za informacije, lahko obenem pričakujemo toliko manjšo težnjo k izključnosti in k izdvojenem individualnem razpolaganju z njimi.

Vse več različnih potreb po informacijah lahko posameznik zadovolji s tem, da se navezuje neposredno na sistem. Namesto da bi vsakdo v svojem stanovanju kopičil vse večje število različnih priročnikov, lahko v hipu, ko potrebuje, dobi zeleno informacijo; bodisi od telefonske službe v kraju, ali pa tudi v mednarodnem merilu bodisi od različnih specializiranih sistemov informacij, ki so dostopni kot banke podatkov ipd. S tem ko se intenzivira povezava med posameznikom in sistemom, se torej tudi zmanjšuje potreba (vsaj v relativnem smislu) po izdvojenem posedovanju dobrin, bodisi na ravni stanovanja ali pa tudi lokalnih in nacionalnih institucij. To lahko najbolj nazorno prikažemo glede na spreminjajočo se vlogo knjižnic.

Tako kot lažja dostopnost knjig v lokalni knjižnici zmanjšuje potrebo po njihovem kopičenju doma v stanovanju, velja podobno tudi za razmerje med lokalno

knjižnico in drugimi viri informacij v svetovnem merilu. Tudi knjižnica je namreč vse manj pomembna glede na tisto, kar ima v določenem trenutku v fizični posesti, obenem pa dobiva vse večji pomen kot kanal oz. pot do informacij v svetovnem merilu. Tisto, kar je lokalno, fizično prisotno, predstavlja zmeraj manjši delež v primerjavi s tistim, kar je globalno dostopno. Knjižnice se relativno zmeraj manj opirajo le na svoje lastne zaloge in se vse bolj ekstenzivno navezujejo na velike sisteme oddaljenih virov informacij (povečuje se že 'klasična' mednarodna medbibliotečna izposoja, še zlasti pa vključevanje v računalniška omrežja, ki omogočajo takojšnji dostop in neposredno 'on line' komuniciranje z relevantnimi 'bazami podatkov' ipd.).

Vzporedno s tem pa se knjižnice vse bolj poskušajo približati uporabnikom. Omogočajo jim npr. odprt, prost fizičen dostop do večjega dela knjižnega fonda. Obenem pa vse več informacij posredujejo uporabnikom tudi na dom (home information delivery). Vse bolj se krepijo tudi neposredne povezave samih uporabnikov prek računalniških omrežij z bazami podatkov, ne glede na to, kje so locirane. Glede na to ne preseneča, da so tudi bibliotekarji sami zastavili vprašanje, ali se bliža konec knjižnic (Thompson, 1982)?

Za podobna vprašanja gre tudi v gospodarskem delovanju, samo da dejanske spremembe še niso dobile ustrezne teoretske osmislitve. Ob bolj pragmatičnem obravnavanju izboljšav v učinkovitosti poslovanja posvečajo pozornost možnostim, da bi zmanjšali ali pa kar izločili zaloge (npr. skladiščenje polizdelkov) v produkcijskem procesu na podlagi popolne sinhronizacije številnih operacij. To izraža že omenjeni koncept - 'just at the right time'. Z našega zornega kota pa gre za značilno pojavno obliko globalizacije in 'prostora tokov'.

Obravnava vprašanja o posedovanju, zalogah in dostopnosti (obtoke) imajo daljnosežne posledice za prostorsko organizacijo ter fizično strukturo grajenega okolja. V tej smeri pa se tudi nakazuje potencialni prispevek sociološke analize za prostorsko in urbanistično planiranje.

4. Sklepna misel

Izredna kompleksnost in širina družbenoprostorskih sprememb v sodobnosti izsiljuje temu ustrezno širino teoretskega okvira, znotraj katerega lahko poskušamo to kompleksnost prevajati na skupni imenovalac. Dejansko pa se prostorska organizacija družbe danes v sociologiji in družbenih znanostih nasploh obravnava le segmentalno. Avtorji se večinoma omejujejo le na a priori izbrano raven teritorialne (prostorske) organizacije (npr. samo na lokalno ali samo na nacionalno raven), le na določen

sektor dejavnosti (npr. le na ekonomskega ali le na političnega), ali le na enkratnosti (različne dogodke) v času in prostoru ipd.

V tem tekstu sem poskušal razkrivati, kako in koliko lahko na podlagi paradigme družbenega razvoja kot enotnosti nasprotij individuacije in globalizacije presegamo takšno stanje. Zato se je bilo treba najprej zaustaviti že ob sami konceptualizaciji teh dveh procesov. Pri tem sem identificiral najbolj značilne razsežnosti enega in drugega. Na tej podlagi – in vseskozi pod zornim kotom protislovnosti le-teh – pa sem interpretiral nekatere temeljne procese družbenoprostorskega prestrukturiranja.

Glede na navedeno v tem tekstu ni šlo predvsem za empirično preverjanje izbranih hipotez, temveč bolj za to, da izgradim spoznavno strukturo, ki naj bi usmerjala bodoče raziskovanje k strateškim vprašanjem z vidika kumulativnosti sociološkega znanja na tem predmetnem področju. S tem je implicitno že nakazano, za katero področje pravzaprav gre. To področje pa ne more več biti urbana sociologija, bodisi da gre za njeno marksistično ali nemarksistično, 'kritično' ali 'nekritično' varianto, saj je ta preozka že v svojem izhodišču.

Če poskušamo razkrivati, kaj je skupnega tako raznorodni tematiki, kot je prostorska organizacija bivalnega in delovnega okolja, organizacija šolskega prostora, decentralizacija proizvodnje in centralizacija odločanja, regionalizem in 'supranacionalizem' ipd., se lahko potrebni celovitosti in sistematizaciji približamo le v kontekstu globalnega prostora svetovne družbe. Tako se nam odpira perspektiva prostorske sociologije, ki ne bo mehanični seštevek posameznih segmentov, temveč rezultat spoznavnega procesa na enotni teoretski podlagi.

Literatura

- Agnew John** (1987) *Place and Politics*, London: Allen and Unwin
- Albrechts L., F. Moolaert, P. Roberts and E. Swyngedouw** (Eds.) (1989) *Regional Policy at the Crossroads: European Perspectives*, London; Jessica Kingsley Publishers
- Albrechts Louis and Erik Swyngedouw** (1989) *The Challenges for regional policy under a flexible regime of accumulation*, v: Albrechts Louis et al. (eds.) *Regional Policy at the Crossroads*, London, Jessica Kingsley Publishers
- Alger Chadwick** (1984) *Effective Participation in World Society: Some Implications of the Columbus Study*, v: Michael Banks, (ed.) *Conflict in World Society*, Brighton: Wheatsheaf Books-Harvester
- Almond Gabriel and Bingham Powell** (1966) *Comparative politics: a developmental approach*, Boston: Little Brown
- Antonelli Cristiano** (1988) *The Emergence of the network firm*, v: *New information technology and industrial change: The Italian case*, edited by C. Antonelli, Dordrecht: Kluwer

- Bar Francois** (1989) *Telecommunications Networks, referat na simpoziju 'Regulation, Innovation and Spatial Development'*, Cardiff, Sept., 1989
- Boulding Kenneth** (1985) *The World as a Total System*, London: Sage Publications
- Brotchie John F. et al.** (1987) *The Spatial impact of technological change*, London, Croom Helm
- Cameron David M. (Ed.)** (1981) *Regionalism and supranationalism*, Montreal, The Institute for Research on Public Policy
- Castells Manuel** (1985) *High technology, space and society*, London: Sage
- Cecchini Paolo** (1988) *The European Challenge - 1992*, Hants; Wildwood House
- Destefano Johanna S.** (1989) *The Growth of English as the Language of Global Satellite Telecommunications, Space Communication and Broadcasting* 6, 1989
- Dicken P.** (1986) *Global Shift*, London: Harper and Row
- Featherstone Mike** (1990) *Global Culture: Nationalism, Globalization and Modernity*, London: Sage Publications
- Findahl Olle** (1989) *Language in the Age of Satellite Television. European Journal of Communication*, vol. 4, št. 2
- Frobel Folker, Jurgen Heinrichs, Otto Kreye** (1978) *The New International Division of Labour, Social Science Information*, London: Sage, Vol. 17, No. 1
- Giddens Anthony** (1990) *The Consequences of Modernity*, Cambridge: Polity Press
- Harvey David** (1989) *The Condition of Postmodernity*, Oxford: Basil Blackwell
- Henderson Jeffrey** (1989) *The Globalisation of High Technology Production*, London: Routledge
- Henderson Jeffrey and Manuel Castells** (1987) *Global restructuring and territorial development*, London: Sage
- Jusawalla Meheroo et al. (Eds.)** (1989) *Information Technology and Global Interdependence*, New York: Greenwood Press
- King D. Anthony** (1990) *Urbanism, Colonialism and the World Economy*, London: Routledge
- King Anthony** (1990) *Architecture, Capital and the Globalization of Culture*, v: Mike Featherstone Ed.: *Global Culture*, London: Sage Publications
- Knight Richard, Gary Gappert (Eds.)** (1989) *Cities in a Global Society*, London: Sage Publications
- Knorr-Cetina K. and A. V. Cicourel** (1981) *Toward an integration of micro and macro-sociologies*, London: Routledge
- Lichtenberg Judith** (1981) *National Boundaries and Moral Boundaries: A Cosmopolitan View*, v: Peter G. Brown and Henry Shue (eds.) *Boundaries*, Totowa, N. J., Rowman and Littlefield
- Lipietz A.** (1986) *New tendencies in the international division of labour; Regimes of Accumulation and Modes of Regulations*, v: Scott and Storper, eds., 1986
- Luard Evan** (1979) *Socialism Without the State*, London, The Macmillan Press
- Martí Manuel** (1984) *No Place to Hide*, London: Greenwood Press
- McKinlay R. D. and R. Little** (1986) *Global problems and world order*, London: Pinter

- Mlinar Zdravko** (1989) Sociološki odzivi na probleme okolja, Teorija in praksa, let. 26, št. 11-12
- Mlinar Zdravko** (1990) European integration and socio-spatial restructuring, referat na XII. Svetovnem sociološkem kongresu, ISA, RC 24
- Mlinar Zdravko** (1990) Autonomija in integracija v evropskem prostoru, Teorija in praksa, št. 12, 1990
- Mowlana Hamid** (1986) Global Information and World Communication, New York; Longman
- Muskens George and Jacob Grupehaar**, Eds. (1988) Global Telecommunication Networks: Strategic Considerations, Dordrecht, Kluwer Academic Publishers
- Rosow Jerome M.** (ed.) (1988) The Global Marketplace, Oxford, Facts on File
- Roszak Theodor** (1981) Person/Planet, London: Granada
- Scott A. and Storper M.** (eds.) (1986) Production, work, territory, Boston: Allen and Unwin
- Seenghas Dieter** (1977) Weltwirtschaftsordnung und Entwicklungspolitik: Pladoyer fur Dissoziation, Frankfurt: Suhrkaamp
- Simmel Georg** (1955) Conflict; The Web of Group-Affiliations, The Free Press of Glencoe
- Smith D. Anthony** (1988) Social and cultural conditions of ethnic survival, Revija za narodnostna vprašanja, št. 21
- Smith Brian C.** (1985) Decentralization, London: Allen and Unwin
- Smith Michael Peter and Joe E. Feagin** (1987) The Capitalist City: Global Restructuring and Community Politics, Oxford: Basil Blackwel
- Strassoldo Raimondo** (ed.) (1973) Boundaries and regions, Trieste, Edizioni, LINT
- Thompson James** (1982) The End of Libraries, London: Clive Bingley
- Wallerstein Immanuel** (1974, 1980) The Modern World System I, II, New York: Academic Press
- Watts Ronald L.** (1981) Federalism, Regionalism and Political Integration, v: David M. Cameron, ed. 1981