

UNIVERZA V LJUBLJANI  
FAKULTETA ZA DRUŽBENE VEDE

Marko Verbič

Mentor: doc. dr. Vladimir Prebilič

SISTEM LOGISTIKE PO VSTOPU SLOVENIJE V NATO

Diplomsko delo

Ljubljana 2007



## IZJAVA O AVTORSTVU diplomskega dela

Spodaj podpisani/-a MARKO VERDIČ, z vpisno številko 21017519,  
rojen/-a 30. 8. 1982 v kraju NOVO MESTO, sem avtor/-ica diplomskega dela z naslovom:  
SISTEM LOGISTIKE PO VSTOPU SLOVENIJE V NATO

S svojim podpisom zagotavljam, da:

- je predloženo diplomsko delo izključno rezultat mojega lastnega raziskovalnega dela;
- sem poskrbel/-a, da so dela in mnenja drugih avtorjev oz. avtoric, ki jih uporabljam v predloženem delu, navedena oz. citirana v skladu s fakultetnimi navodili;
- sem poskrbel/-a, da so vsa dela in mnenja drugih avtorjev oz. avtoric navedena v seznamu virov, ki je sestavni element predloženega dela in je zapisan v skladu s fakultetnimi navodili;
- sem pridobil/-a vsa dovoljenja za uporabo avtorskih del, ki so v celoti prenesena v predloženo delo in sem to tudi jasno zapisal/-a v predloženem delu;
- se zavedam, da je plagiatorstvo – predstavljanje tujih del, bodisi v obliki citata bodisi v obliki skoraj dobesednega parafraziranja bodisi v grafični obliki, s katerim so tuje misli oz. ideje predstavljene kot moje lastne – kaznivo po zakonu (Zakon o avtorstvu in sorodnih pravicah, Uradni list RS št. 21/95), prekršek pa podleže tudi ukrepom Fakultete za družbene vede v skladu z njenimi pravili;
- se zavedam posledic, ki jih dokazano plagiatorstvo lahko predstavlja za predloženo delo in za moj status na Fakulteti za družbene vede;
- je elektronska oblika identična s tiskano obliko diplomskega dela ter soglašam z objavo diplomskega dela v zbirki »Dela FDV«.

V Ljubljani, dne 16. 9. 2007

Podpis avtorja/-ice: 

## **SISTEM LOGISTIKE PO VSTOPU SLOVENIJE V NATO**

*Diplomsko delo obravnava sistem logistike, ki ga je morala Slovenska vojska prilagoditi po vstopu v zvezo Nato. Izpolnjevanje kriterijev zveze Nato je ena izmed ključnih zahtev te obrambne organizacije, saj predstavlja pogoj za uspešno delovanje tako organizacije, kot tudi njenih članic. Sistem logistične oskrbe Slovenske vojske je v letih, ki so sledila procesu osamosvojitve pretežno skrbel samo za oskrbovanje enot znotraj države. Z vstopom v zvezo Nato, pa so se pojavile nove naloge, ki jih mora Slovenska vojska izpolnjevati, kar je privedlo do potrebe po prilagoditvi njene strukture in s tem tudi prilagoditve njenega sistema logističnega oskrbovanja, ki je moral postati skladen in povezljiv z logističnim sistemom Nata. Zahteve niso bile samo tehnične narave, ki bi se jih dalo rešiti s preprostim nakupom nove opreme, ampak tudi vsebinske. Delovanje enot zunaj državnega ozemlja je zahtevalo uvedbo novih načinov reševanja problemov s transportiranjem, nastanitvijo in oskrbovanjem teh enot. Naloga opisuje katere so te zahteve Nata, kakšne so možne rešitve in katere rešitve je Slovenija izbrala. V osrednjem delu se naloga posveča organizaciji in delovanju logistike pred in po vstopu v Nato. Na koncu naloge je opisan primer napotitve enote Slovenske vojske na mirovno misijo, od priprav na nalogo do same vrnitve z nje.*

**Ključne besede:** Logistika, Slovenska vojska, Nato.

### ***Slovenian logistic system after Nato admission***

*This paper explores the adaption of logistic system of Slovenian Armed Forces after the Nato admission. Meeting Nato criteria, as one of the most important demands of this defense organization, is crucial for its successful function as well as that of its members. In the years that followed Slovenia's independence the logistic system of Slovenian Armed Forces focused mainly on supplying the forces within national borders. Together with the admission in the Nato alliance came new responsibilities for Slovenian Armed Forces which led to the need of changing its structure and hence changing its logistic system. Participation in missions outside national borders required implementation of new solutions for troop transportation, deployment and supply. This paper describes all Nato demands, possible solutions for them and explains which of these demands Slovenian Armed Forces adopted. In the middle paper turns its attention towards the organization and functioning of the logistic system before joining Nato alliance and after the admission. At the end the paper presents the case of sending troops to peace support mission, from the preparations until the end of the mission.*

**Key words:** Logistics, Slovenian Armed Forces, Nato.

# KAZALO

1. UVOD .....	6
2. METODOLOŠKO HIPOTETIČNI OKVIR.....	7
2.1 Cilji diplomske naloge .....	7
2.2 Opredelitev predmeta proučevanja – logistični sistem Slovenske vojske.....	7
2.3 Hipoteze .....	7
2.4 Metodologija raziskovanja .....	8
2.5 Temeljni pojmi .....	8
2.5.1 Logistika.....	8
2.5.2 Materialni viri.....	11
2.5.3 Standardizacija .....	11
3. LOGISTIKA.....	12
3.1 Termin logistika in ločevanje od termina oskrba .....	12
3.2 Ravni logističnih procesov .....	14
3.3 Načela sodobne vojaške logistike.....	17
3.4 Delovanje vojaškega logističnega sistema .....	19
3.5 Outsourcing .....	21
4. ZVEZA NATO.....	22
4.1 Ustanovitev in kratka zgodovina.....	22
4.1.1 Konec hladne vojne .....	23
4.1.2 Širitev zveze Nato .....	23
4.2 Preoblikovanje zavezništva .....	24
5. LOGISTIKA V ZVEZI NATO .....	25
5.1 Sistem logistike v zvezi Nato .....	25
5.2 Logistična načela in politika.....	25
5.3 Ključna načela logistike .....	27
5.4 Logistika sodelovanja.....	28
5.5 Večnacionalna logistika .....	28
5.6 Ključne logistične funkcije.....	29
5.6.1 Mobilnost .....	29
5.6.2 Podpora države gostiteljice .....	29
5.6.3 Sanitetna podpora.....	30
5.6.4 Interoperabilnost in standardizacija logistike.....	30
5.7 Dejavnosti Nata za izboljšanje logističnih rešitev.....	30
5.7.1 Tečaji logistike za partnerske države .....	30
5.7.2 Vaja Podpora sodelovanju.....	31
5.7.3 Načrtovanje oborožitve .....	31
5.7.4 Standardizacija .....	31
5.8 Pomembnejše institucije, ki skrbijo za povečanje logistične učinkovitosti .....	32
5.8.1 Konferenca višjih logistikov zveze NATO (SNLC) .....	32
5.8.2 Organizacija zveze NATO za vzdrževanje in oskrbo (NAMSO) .....	32
5.8.3 Agencija zveze NATO za vzdrževanje in oskrbo (NAMSA) .....	33
5.8.4 Konferenca nacionalnih direktorjev za oborožitev (CNAD) .....	33

5.8.5 Organizacija zveze NATO za standardizacijo (NSO)	33
5.8.6 Odbor zveze NATO za standardizacijo (NCS)	34
5.8.7 Agencija zveze NATO za standardizacijo (NSA)	34
6. SLOVENSKA VOJSKA	35
6.1 Namen, poslanstva in cilji Slovenske vojske:	35
6.2 Struktura Slovenske vojske	36
6.2.1 Generalštab Slovenske vojske	37
6.2.2 Poveljstvo sil	38
6.2.3 Poveljstvo za doktrino, razvoj, izobraževanje in usposabljanje (PDRIU)	38
6.2.4 1. Brigada	38
6.2.5 72. Brigada	39
6.2.6 Poveljstvo za podporo	39
6.3 Razvrstitev sil	39
6.3.1 Skupne združene namenske sile	41
6.4 Delovanje SV v Natu	42
7. LOGISTIKA V SLOVENSKI VOJSKI	44
7.1 Logistična podpora pred vstopom v zvezo Nato	44
7.1.1 Cilji logistične podpore	44
7.1.2 Organizacija logistične podpore	44
7.1.3 Izvajanje logistične podpore	46
7.1.4 Saniteta	49
7.1.5 Logistična podpora na misijah zunaj državnega ozemlja	49
7.1.6 Priprava ozemlja RS na izvajanje vojaške obrambe	50
7.2 Logistika v Slovenski vojski danes	51
7.2.1 Oskrba	51
7.2.2 Vzdrževanje	52
7.2.3 Premiki in transport	52
7.2.4 Infrastruktura	57
7.2.5 Finance	59
7.2.6 Vojaško zdravstvo	59
7.3 Organiziranost logistike v Slovenski vojski	60
7.4 Temeljne naloge logistike v SV	65
7.5 Logistika v operacijah kriznega odzivanja (OKO)	66
7.6 Podpora države gostiteljice	68
8. 10. MOTB NA KOSOVU	69
8.1 Mirovne misije SV	69
8.2 Sestava misije, čas trajanja misije, oprema, usposobljenost pripadnikov	69
8.3 Naloge, odgovornosti in pristojnosti v območju odgovornosti	70
8.4 Priprave na misijo	71
8.5 Napotitev	72
8.6 Namestitvev in oskrba	73
9. ZAKLJUČEK	75
10. LITERATURA	77

# 1. UVOD

Slovenska vojska (SV) se je v svojih 16. letih prelevila iz organizacije (Teritorialne obrambe), ki se je borila za osamosvojitve in obstanek novonastale države, v vojsko Republike Slovenije (RS), aktivno zunaj meja matične države in vpeto v različne mednarodne vojaške aktivnosti. Z razvojem države, njene vloge v regiji in širše v svetu, se je razvijala tudi SV. Spremembe v mednarodnem varnostnem okolju in aktivno delovanje države na mednarodnem področju je s seboj prineslo tudi nove naloge in zahteve, ki jih je morala SV, kot varuh nacionalnih interesov prevzeti nase. Sodelovanje v operacijah kriznega odzivanja (OKO) in navsezadnje članstvo v Evropski uniji in Organizaciji Severno Atlantskega zavezništva (North Atlantic Organisation – NATO) je vojsko pripeljalo pred dejstvo, da mora v želji učinkovitega in uspešnega izvrševanja nalog spremeniti svojo strukturo in način delovanja. Spremembe niso zahtevale samo tehnične nadomestitve opreme in njene posodobitve, temveč so zahtevale tudi nov način pristopa k problemom in nov način razmišljanja pri reševanju teh problemov. Če so se nekateri vzorci vojaškega delovanja, prevzeti iz delovanja bivše skupne Jugoslovanske ljudske armade (JNA), v letih ki so sledila osamosvojitvi, izkazali kot še vedno ustrezni, ob vstopu v zvezo NATO ni bilo tako. SV je morala svojo strukturo in oborožitev prilagoditi organizaciji v katero se je vključevala. Prej temeljna naloga vojske, braniti državo pred morebitnim vojaškim napadom, je ob vstopu v organizacijo kolektivne obrambe dobila novo nalogo, nalogo kolektivne obrambe, to je prispevanja k varnosti celotne organizacije, ne samo na območju zavezništva, temveč tudi zunaj njega.

Nove naloge in spremembe so s seboj pripeljale tudi spremembe pri zagotavljanju logistične podpore vojski. Sistem, ki je še do nedavnega temeljil predvsem na zagotavljanju potreb enotam znotraj države, se je sedaj znašel pred povsem novo nalogo, to je nalogo oskrbovanja enot zunaj države. Poleg zagotavljanja premestitve, nastanitve, oskrbovanja in po potrebi hitre evakuacije enotam, ki sodelujejo v operacijah zunaj Slovenije, mora SV zagotoviti tudi določeno stopnjo povezljivosti enot z enotami ostalih članic zavezništva. To je temeljna zahteva NATA v želji po učinkovitem delovanju njegovih enot. Zato je NATO določil določena pravila na področju oborožitve, informatike, organizacije enot in načina poveljevanja, ki jih morajo vse članice brezpogojno ipolnjevati. To pa predstavlja ključno nalogo s katero se je morala slovenska vojaška logistika ukvarjati v preteklosti in verjetno bo tako tudi v bližnji prihodnosti.

## **2. METODOLOŠKO HIPOTETIČNI OKVIR**

### **2.1 Cilji diplomske naloge**

V svoji diplomski nalogi želim osvetliti prilagajanje Slovenske vojske novim konceptom zagotavljanja logistične oskrbe, ki jih je morala Slovenska vojska prevzeti ob vstopu v Nato. Predvsem želim prikazati kako je vstop v zvezo Nato vplival na samo organiziranost vojaške logistike in s tem posledično tudi Slovenske vojske kot celote, ter na morebitne težave, s katerimi se je Slovenska vojska srečevala in kako jih je reševala.

### **2.2 Opredelitev predmeta proučevanja – logistični sistem Slovenske vojske**

Logistični sistem Slovenske vojske se je od vzpostavitve ob osamosvojitvi do danes razvijal skladno s potrebami vojske. Zaradi zgodovine in specifičnosti prehoda iz večnacionalne skupne armade nekdanje Jugoslavije v Slovensko vojsko je razumljivo, da je bila vzpostavitev novega sistema oskrbovanja z vojaškim in drugim materialom pod vplivom konceptov nekdanje skupne armade. Ob približevanju evro-atlantskemu zavezništvu pa so se zaradi potreb po interoperabilnosti (povezljivosti) začeli uporabljati novi koncepti in nove rešitve. Kakor ostale vojske tega varnostnega območja je tudi Slovenska vojska dobivala nove naloge in temu prilagajala strukturo. To pa je posledično zahtevalo nove rešitve načina zagotovitve materialne podpore.

### **2.3 Hipoteze**

Za preučitev problematike sodobne logistične oskrbe v Slovenski vojski sem predvidel naslednje hipoteze:

- Slovenija je morala po vstopu v zvezo Nato korenito spremeniti svoj sistem logistične oskrbe.
- Problemi, ki se pojavljajo, so predvsem materialno – tehnični.
- Slovenija bo vzpostavila ustrezno logistično podporo za delovanje svojih enot do leta 2015.

## **2.4 Metodologija raziskovanja**

Glavni način raziskovanja je temeljil na *metodi zbiranja virov*. Tukaj sem predvsem skušal zbrati čimveč pisnih virov, ki so se ukvarjali s problematiko logistike. Uporabil sem *metodo analize in interpretacije sekundarnih virov*, to je zbiranju knjig, člankov in dokumentov. Poleg pisnih virov sem si veliko pomagal z zbiranjem podatkov prek medmrežja, ki mi je pomagal pri zagotovitvi obrambnih doktrinarnih dokumentov Ministrstva za Obrambo Republike Slovenije (MORS). Z *zgodovinsko analizo* sem skušal prikazati stanje in organiziranost vojaške logistike v SV pred in po vstopu v Nato. Pomemben vir podatkov mi je predstavljala tudi *metoda intervjuja*, ki sem jo uporabil v pogovorih s predstavnikom Generalštaba Slovenske vojske gospodom Košičem in predstavnikom Poveljstva za Podporo gospodom Kojadinom.

Vse našteve metode sem združil s pomočjo opisne metode, za potrjevanje in zavračanje lastnih postavljenih domnev.

## **2.5 Temeljni pojmi**

### **2.5.1 Logistika**

Logistika je relativno nov termin, s katerim opisujemo staro dejavnost oskrbovanja, premikanja in vzdrževanja, bodisi v vojaški, bodisi v civilni sferi. Je dejavnost, ki se ukvarja z upravljanjem toka materialov od virov do porabnikov tako znotraj kot med podjetji ali vojskami.

Logistika zajema fizični tok materiala in tok informacij od dobavitelja, prek proizvajalca in trgovca do končnega potrošnika in pomeni prostorske spremembe, poleg tega pa tudi skladiščenje (premagovanje časa). Cilj logistike je zagotoviti prave dobrine in storitve, na pravem mestu ob pravem času, količini in kakovosti, z najnižjimi stroški in vplivi na okolje.

Logistika lahko zajema vse procese v podjetju: napovedovanje, povpraševanja, nabava, načrtovanje potreb, načrtovanje proizvodnje, materialno poslovanje, skladiščenje, manipuliranje z materiali, embaliranje, komisioniranje, zaloge končnih izdelkov, fizična distribucija, načrtovanje distribucije, naročila, transport, prodajne storitve, poprodaje storitve ipd (Prebilič 2007: 30–40).



V modernem srednje velikem podjetju zajema služba logistike npr. : planiranje potreb in nabavo materiala, planiranje proizvodnje in kapacitet, planiranje zalog, skladiščno poslovanje in odpremo materiala (Prebilič 2007: 30–40).

- glede na *dejavnost* ločimo: transportna, skladiščna, špedicijska, distribucijska, nabavna,... logistika,
- glede na področje *uporabe* ločimo: industrijska, vojaška, gospodinjska logistika,
- glede na področje opazovanja ločimo: mikro, makro, poslovna, mednarodna,... logistika (Prebilič 2007: 30–40).

V vojaški sferi logistika ne pomeni samo posredovanje materiala vojakom za nemoteno bojno delovanje, vendar zajema tudi zmožnost uporabe vseh nacionalnih zmogljivosti (infrastruktur) in resursov pri zagotavljanju proizvodnje in dobave vojaškega materiala v podporo svojim vojakom, uporabo nacionalnih transportnih zmogljivosti in nacionalne transportne infrastrukture za razvrščanje enot tako znotraj kot tudi zunaj države.

Definicij logistike je več. Tako v Slovarju slovenskega knjižnega jezika najdemo definicijo logistike kot *oskrbovanje oboroženih sil z materialnimi sredstvi ter gradnja in vzdrževanje vojaških objektov* (SSKJ 2000: 502).

Veliki slovar tujk v eni izmed razlag označuje logistiko kot *vojaško vedo, ki se ukvarja s preračunavanjem časa in prostora za taktične premike čet, oskrbovanjem enot z materialnimi sredstvi ter z vzdrževanjem in gradnjo vojaških objektov* (Veliki slovar tujk 2002: 674).

Prva je zelo splošna in glede na obseg nalog logistike, ki jih bom opisal kasneje, lahko rečem da nepopolna definicija. Druga definicija že vsebuje časovno in prostorsko komponento, ki sta pomembna elementa pri logističnih izračunih.

Če si pogledamo še malo bolj strokovne definicije, ki jih lahko najdemo v različnih strokovnih enciklopedijah, kot je mednarodna vojaška enciklopedija IMADE (International military and defence encyclopedia) dobimo naslednjo razlago: *Vojaška logistika je dejavnost načrtovanja, pripravljanja in zagotavljanja materialne podpore enotam, z namenom omogočiti jim življenje, gibanje, urjenje v miru, mobilizacijo in popolnitev ob nevarnosti ter bojevanje v vojni oziroma vzdrževanju miru* (IMADE 1993: 1493).

Natova definicija logistike se glasi: *“znanost o načrtovanju in izvedbi premikov in vzdrževanja sil* (Nato Handbook 2006: 319).

V najširšem smislu zajema tiste vidike vojaških operacij, ki so vezani na naslednja področja:

- oblikovanje in razvoj, nabava, skladiščenje, transport, razdelitev,
- vzdrževanje, evakuacija in razporeditev materialnih sredstev,
- transport osebja,
- nabava, gradnja, vzdrževanje, delovanje in razporeditev objektov,
- nabava ali zagotavljanje storitev,
- zdravniška in zdravstvena podpora (Nato Handbook 2006: 319).

Znotraj Nata so tako z vidika odločanja kot z vidika organizacije razdeljene v naslednja dva sektorja:

- Vidiki proizvodnje in nabave logistike, kamor spadajo načrtovanje, oblikovanje in naročanje opreme. Gre v prvi vrsti za odgovornosti, ki jih nosijo posamezne države. Toda sodelovanje in koordinacija z Natom poteka na različnih ravneh, pretežno pod okriljem Konference nacionalnih direktorjev za oborožitev (CNAD) in njenih podrejenih organov. Z organizacijskega vidika sta vidika proizvodnje in nabava logistike znotraj Nata na civilni strani pretežno v pristojnosti Sektorja za obrambno podporo pri Mednarodnem sekretariatu, na vojaški strani pa v pristojnosti Oddelka za oborožitev znotraj Sektorja za logistiko, oborožitev in vire pri Mednarodnem vojaškem štabu.
- Potrošniški ali operativni vidiki logistike, ki so na splošno znani kot funkcije oskrbovanja in podpore vojaških sil. Te funkcije so obravnavane v prvem delu tega poglavja in so predvsem v pristojnosti Konference višjih logistikov zveze NATO (SNLC) in Natovega Odbora za naftovode. Odbor načelnikov vojaških sanitetnih služb zveze NATO (COMEDS), ki je Natov glavni svetovalni organ na področju vojaške medicine, je pristojen za to, da Vojaškemu odboru svetuje o medicinskih vprašanjih. Z organizacijskega stališča je pristojnost za potrošniške ali operativne vidike logistike na strani civilistov v rokah Sektorja za varnostne investicije, logistiko in civilno krizno načrtovanje pri Mednarodnem sekretariatu. Na vojaški strani pa je za to pristojen

Oddelek za logistiko znotraj Sektorja za logistiko, oborožitev in vire pri Mednarodnem vojaškem štabu (Nato Handbook 2006: 319).

V Slovenski vojski je logistična podpora definirana *kot dejavnost, ki se izvaja z namenom zagotovitve sposobnosti za delovanje in ohranjanja vzdržljivosti sil za vse načine in vrste delovanj. Obsega aktivnosti, ki se nanašajo na pridobivanje, skladiščenje, razdelitev, vzdrževanje in evakuacijo materialnih sredstev, premik moštva in sredstev, pridobivanje, vzdrževanje in upravljanje vojaške infrastrukture, zagotavljanje storitev in zdravstveno oskrbo. Izvaja se v okviru šestih, medsebojno povezljivih in soodvisnih funkcionalnih področij: oskrbovanje, premiki in transport, vzdrževanje, zdravstvena oskrba, vojaška infrastruktura in finančna zagotovitev* (Vojaška doktrina 2006: 96).

V definiciji slovenske vojske je zanimivo poimenovanje logistična podpora in ne samo logistika. Verjetno gre tukaj zaradi zavedanja da je logistika dejansko sistem, ki ga po sistemski teoriji sestavlja okolje, procesi, elementi in odnosi med temi elementi in ne samo dejavnost.

### 2.5.2 Materialni viri

Materialni viri Slovenske vojske obsegajo oborožitev, opremo, vojaško infrastrukturo in druga materialna in tehnična sredstva, ki zagotavljajo pripravljenost enot in ohranjajo njihovo vzdržljivost pri izvajanju delovanj v miru in vojni. Temeljijo na materialnih in finančnih zmoglostih države, zagotavlja pa jih sistem logistične podpore Slovenske vojske, ki ga v primeru delovanja na območju Republike Slovenije v posameznih segmentih dopolnjujejo civilne zmogljivosti, v operacijah kriznega odzivanja zunaj države pa podpora države gostiteljice, večnacionalna logistika ali država, s katero je sklenjena pogodba (Vojaška doktrina 2006: 31).

### 2.5.3 Standardizacija

Standardizacija oziroma poenotenje je metoda, katere bistvo je v odstranjevanju odvečne raznovrstnosti in določanju izenačenosti glede na: kakovost ali kvaliteto, obliko, mere (dimenzije), materiale, varnost, zanesljivost ter življenjsko dobo izdelka (wikipedia 2007).

### 3. LOGISTIKA

#### 3.1 Termin logistika in ločevanje od termina oskrba

Beseda logistika izhaja iz grškega jezika, kjer ima koren besede *logos* nepojasnen pomen, tako da šele predpone in pripone dajejo pravi pomen besede. Dandanes si strokovnjaki razlagajo pomen korena *logos* na dva načina in sicer v prvem primeru predstavlja njegov najširši pomen, izgovorjeno ali napisano novost v neki obravnavani temi (Kettgen, 1964: 28-42). V drugem primeru pa, kot že omenjeno, pomen sami besedi dajejo šele pripone in predpone. Zaradi svojega obseženega pomena, se je pomen termina logistika uveljavil tudi v drugih znanostih, ne samo v vojaški, tako da dandanes spremlja skorajda že sleherno človekovo dejavnost, pri katerih se osnovni pomen besede ne razlikuje (Logistik – Etymologische Abteilun v Prebilič 2006: 28).

Termin logistika moramo ločevati od termina oskrba in preskrba, saj se pomensko razlikujeta, čeprav se rado zgodi, da ju ljudje v vsakdanji praksi uporabljajo kot sopomenki.

**oskrba** -e ž (ř) **1.** *kar obsega vse potrebno za zadovoljevanje zlasti telesnih potreb koga:* otroci potrebujejo dobro oskrbo; **2.** *glagolnik od oskrbeti ali oskrbovati:* oskrba prebivalstva; oskrba s kruhom / oskrba bolnika / strokovna oskrba rane (SSKJ 2000:791).

**preskrba** -e ž (ř) **1.** *glagolnik od preskrbovati ali preskrbeti:* skrbeti za preskrbo prebivalstva; preskrba iz zraka; težave, zastoji v preskrbi / preskrba mesta s premogom; **2.** *kar obsega vse potrebno za vsakdanje življenje:* dobra, zadostna preskrba; povečati, zmanjšati obseg preskrbe; prevoz preskrbe / zagotovljena preskrba zlasti v vojnem času *ki jo zagotovijo državni organi, da se življenjske potrebščine načrtno in enakomerno razdelijo med prebivalstvo* (SSKJ 2000: 854).

Medtem ko oskrba zajema »vse potrebno za zadovoljevanje zlasti telesnih potreb koga«, preskrba obsega, »vse kar je potrebno za vsakdanje življenje«. Vsebina pojma oskrba se nanaša na samo nadomeščanje porabljenе dobrine, medtem ko se preskrba nanaša na stanje z oskrbljenostjo z določeno dobrino oz. se nanaša na aktivnosti z vzdrževanjem tega stanja.

Poleg terminov oskrbovati in preskrbovati, se besedo logistika včasih zamenjuje tudi z besedo zagotavljanje.

**zagotoviti** -ím dov., zagotóvil (î í) **1.** narediti, da kdo kaj zagotovo ima, dobi: zagotoviti komu denar, hrano; **2.** s svojim obstajanjem, učinkovanjem narediti, povzročiti, da kaj zagotovo obstaja, se uresniči: denar je zagotovil ustanovi nemoteno delovanje; gospodarska in politična moč zagotovi samostojnost **3.** izjaviti, da je ali da bo povedano zagotovo res, uresničeno: zdravnik je zagotovil, da bolezen ni nevarna; zagotovil ji je, da se kmalu vrnejo / ekspr., kot podkrepitev slabo se bo končalo, to ti lahko zagotovim • star. zagotoviti se za stara leta *preskrbeti si, kar je potrebno zagotovljèn* -êna -o: zagotovljeni dohodki; z ustavo zagotovljene pravice (SSKJ 2000: 1139).

Vse besede, ki se v vsakdanji rabi rade uporabijo kot sopomenke besedi logistika v svojih pomenih zaobjamejo le del tega, kar logistika dejansko je. Logistika namreč izraža institucionalizirano in skrbno strukturirano obliko oskrbovanja oz. zagotavljanja dobrin, prepleteno z množicami posebnih odnosov znotraj samih akterjev. Zato se je pri preučevanju logistike treba opreti tudi na sistemsko teorijo, da bi lažje razumeli vse procese in odnose, ki se odvijajo znotraj logistike. Poleg množice procesov in odnosov, ki potekajo znotraj samega vojaškega logističnega sistema, pa ne smemo pozabiti, da je tudi sama vojaška logistika del neke večje celote, vojaškega sistema države, oziroma večih celot, če upoštevamo sistem nacionalne logistike neke države in logistični sistem zavezništev, kot je naprimer zveza Nato, v katera je ta država vključena (Prebilič 2006: 30–33).

Pri razločevanju med pojmom logistika in oskrba si lahko pomagamo tudi z razločevanjem na kateri stopnji poteka. Ker logistika zajema institucionalizirano in strukturirano obliko oskrbovanja, lahko rečemo da logistika poteka na strateškem in deloma tudi operativnem nivoju odločanja. Strateški vrh (generalštab) pri izvajanju svojih nalog uporabi celoten vojaški sistem, ki mu je na voljo in sproti oblikuje najoptimalnejše načine izvedbe.

Na drugi strani pa lahko z oskrbo označimo vse tiste dejavnosti, ki potekajo na taktični ravni, saj gre na tem nivoju praktično za izvajanje višjih ukazov po že v naprej vzpostavljenih potek in postopkih.

### 3.2 Ravni logističnih procesov

Lubi v svoji skripti »Teorija Strategije« (Lubi 2005: 4–20) ugotavlja da je bila zaradi majhnih razsežnosti oboroženega boja večšina vojskovanja sprva enotna večšina. S širjenjem (vojaških) zmogljivosti držav in povečevanjem obsega oboroženega boja se je to začelo deliti na manjše celote, kar je prineslo razdelitev večšine vojskovanja na dve medsebojno tesno povezani, vendar neodvisni veji:

- strategijo, s katero so se ukvarjali vojskovodje in
- taktiko, s katero so se ukvarjali drugi udeleženci oboroženega boja.

Delitev na strategijo in taktiko je zadoščala do 1. svetovne vojne in celo še med to vojno, ko je bil oborožen boj v glavnem sestavljen iz bojov in bitk, je delitev večšine vojskovanja na strategijo in taktiko v bistvu odražala njeno dejansko vsebino. Vendar so se že tedaj začeli kazati elementi nove kategorije, ki so jo na začetku imenovali »visoka taktika«, kasneje pa dobila naziv operatika ali »operativna večšina«.<sup>1</sup>

Zanesljiv in vzdržljiv logistični sistem pomaga poveljnikom doseči in vzdrževati pobudo na bojišču, zato lahko uspešen napad na ključne elemente logističnega sistema zmanjša moč oboroženih sil. Zato predstavlja uničenje nasprotnikovega sistema in varovanje lastnega enega izmed ključnih ciljev obsežnejših bojnih operacij in kampanij. Strateška koncentracija in operativni manever sta tako dostikrat odvisna od uspešnosti zagotovitve nedotakljivosti in zavarovanja svojih komunikacijskih linij ter logistične infrastrukture. Bolj ko intenzivnost in zapletenost bojnih operacij naraščata, večja je vloga logistike pri zagotovitvi uspešnosti teh operacij. Strateška in operativna logistika podpira vojne, kampanije in velike operacije; taktična logistika pa podpira bitke in manjše boje.

---

<sup>1</sup> **Strategija** je teorija in praksa pripravljanja in izvajanja oboroženega boja kot celote na vsem ozemlju lastne in nasprotnikove države in v vseh različicah in fazah vojne. Strategija dobi cilje od vrhovnega političnega vodstva, uresničuje pa jih s pomočjo prostorskega in časovnega kombiniranja (vojaških) operacij (Lubi, 2005: 5).

**Operatika** je teorija in praksa pripravljanja in izvajanja operacij na kopnem, morju in v zraku. Operatika išče najprimernejše kombinacije bojov (v okviru operacije), s čimer uresničuje cilje, ki jih postavi strategija (Lubi, 2005: 5).

**Taktika** je teorija in praksa pripravljanja in izvajanja bojov in borb na kopnem, morju in v zraku. Taktika išče najprimernejše kombinacije borb (v okviru boja), s čimer uresničuje cilje, ki jih postavi operatika (Lubi, 2005: 5).

Ameriška Doktrina logistične podpore za združene operacije (joint operations) ameriškega generalštaba (JCS – Joint chiefs of Staff) v svoji publikaciji (Joint publication 4.0 1995: 22) opisuje 3 ravni logistike; strateško, operativno in taktično:

- a) **Strateška logistika** se ukvarja z mobilizacijo, pridobivanjem sredstev, s strateško mobilnostjo in strateško koncentracijo sil in logistike na določenem terenu. Povezuje nacionalno ekonomsko bazo (resurse, delovno silo in industrijo) z vojaškimi operacijami na bojišču. Strateška in operativna logistika predstavljata vmesno ploščo na bojišču.
- b) **Operativna logistika** se osredotoča na sprejem sil, izgradnjo potrebne infrastrukture, distribucijo in upravljanje z vojaškim materialom, premike sil, osebja in zagotavljanje zdravstvenih uslug. Pogodbeniki in civilni delavci nudijo podporo znotraj kot tudi zunaj območja delovanja sil in opravljajo specifične podporne naloge. Poveljnik vseh sil na določenem bojišču določa glavne naloge operacij, medtem ko poveljnik podpornih sil ugotovi strateške in operativne zahteve za doseg te ciljev in jih sporoči nacionalni logistični bazi. Razporeditev in integracija sil ter logistične podpore na terenu temeljijo na načrtu razvoja operacij poveljnika vseh sil na terenu. Centralizirano upravljanje in distribucijo zalog in materiala na strateškem nivoju olajša decentralizirano izvrševanje na operativnem in taktičnem nivoju.
- c) **Taktična logistika**, ki vključuje konstrukcijsko inženirske aktivnosti omogoča poveljniku na taktični ravni ohranitev bojne pripravljenosti in s tem možnost vodenja bojnih operacij. Uspešna taktična logistika zagotavlja pravšnjo podporo na pravem kraju ob pravem času. Glavna naloga logistike na taktičnem nivoju je opremljanje in vzdrževanje enot in njihovih bojnih sistemov, popravilu in oskrbovanju z gorivom vozil in ostalih sredstev, premikom vojakov, opreme in zalog. Visoko mobilne enote so nujno potrebne za doseg ciljev na taktičnem nivoju, kar velja enako za logistične enote, ki morajo vzdrževati tempo bojnih enot.

Zaledna (logistična) oskrbljenost bojevanja obsega ukrepe in dejavnosti, s katerimi se oboroženim silam zagotavljajo čimbolj ugodne materialne in zdravstvene možnosti za življenje, delo in izvajanje oboroženega boja. Lubi (2005: 229–230) navaja naslednje:

- a) zagotavljanje prehrane, preskrbo z materialnimi sredstvi (t.j. orožjem in vojaško opremo),
- b) vzdrževanje materialnih sredstev,
- c) zdravljenje ranjenih in bolnih pripadnikov oboroženih sil in živali,
- d) prevoz,
- e) sanacijo bojišča in
- f) protipožarno zaščito.

V tem smislu zaledno oskrbljenost (oboroženih sil) sestavljajo (Lubi 2005: 229–230):

- a) **Tehnična oskrbljenost** – dejavnost, s katero se oboroženim silam zagotavljajo čimbolj ugodne materialno-tehnične razmere za življenje, delo in izvajanje oboroženega boja. Sistem tehnične oskrbljenosti se tako uresničuje prek dveh podsistemov:
  - preskrbe z materialno-tehničnimi sredstvi in
  - vzdrževanja materialno-tehničnih sredstev.
- b) **Intendantska oskrbljenost** – dejavnost, s katero se oboroženim silam zagotavljajo:
  - intendantska materialna sredstva (intendantska oprema), intendantski potrošni material in drobni intendanski material ter
  - uslužne intendantske storitve (npr. popravila, pranje, kemično čiščenje, striženje, kopanje).
- c) **Sanitetna oskrbljenost** – dejavnost, s katero se oboroženim silam zagotavljajo čim ugodnejše zdravstvene razmere za življenje, delo in izvajanje oboroženega boja. Sanitetna oskrbljenost bojevanja obsega organiziranje in izvajanje:
  - preventivne medicinske zaščite (npr. higiensko-profilaktičnih ukrepov, sanitarnega nadzora, protiepidemičnih ukrepov, zdravstvene vzgoje, zaščite pri delu),
  - oskrbe poškodovanih in bolnih ter
  - preskrbe s sanitetnimi materialnimi sredstvi.
- č) **Veterinarska oskrbljenost** – dejavnost, s katero se zagotavljajo:
  - zdravstvena zaščita živali, veterinarskosanitarni nadzor nad klavno živino in živižem živalskega izvora,
  - preskrba z veterinarskimi materialnimi sredstvi,



- popolnjevanje enot s kopitarji in psi,
  - dresiranje psov in urjenje psov vodičev idr.
- d) **Prometna oskrbljenost** – dejavnost, s katero se zagotavljajo:
- načrtna uporaba raznovrstnih komunikacij,
  - urejeno premikanje kolon in vozil ter
  - smotrna izraba razpoložljivih transportnih sredstev v vseh vejah prometa.
- e) **Gradbena oskrbljenost** – dejavnost, s katero se prek prostorsko-urbanističnega planiranja vojaških kompleksov ter gradnje, vzdrževanja in upravljanja vojaških nepremičnin zagotavlja namestitve ljudi in materialnih sredstev v okviru oboroženih sil.
- f) **Finančna oskrbljenost** – dejavnost, ki obsega načrtovanje potreb po finančnih sredstvih, financiranje, razpolaganje s finančnimi sredstvi in nadzor nad finančnim poslovanjem zaradi zagotovitve nemotenega življenja in dela oboroženih sil.
- g) **Protipožarna zaščita** – dejavnost, s katero se preprečuje izbruh požarov, zmanjšuje škoda zaradi požarov in odpravljajo njihove posledice.

### 3.3 Načela sodobne vojaške logistike

Vsaka država ima svojo nacionalno strategijo, svojo vojsko, ki podpira to strategijo in navsezadnje svoj logistični koncept, ki podpira to vojsko. Zato ima tudi vsaka vojska svoja načela, s katerimi lažje organizirajo in vodijo svoj logistični sistem v želji čim bolj ustreči željam in potrebam svojih oboroženih sil. Logistična načela so osnovna in medsebojno vezana načela, ki skupaj tvorijo sinergijo, ki prispeva k uspešno izpeljani logistični operaciji. Določitev teh osnovnih načel, ki imajo prednost pred vsemi drugimi faktorji in procesi, ki komplementirajo logistični proces, je bistvena za zagotovitev učinkovite podpore, njene lažje priprave in analize. Pri definiciji sodobnih načel se bom naslonil predvsem na logistična načela oboroženih sil Združenih držav Amerike, ki so trenutno najbolj logistično dejavne sile na svetu in imajo tudi najbolj razdelano logistično podporo tako v analitičnem kot tudi v praktičnem smislu.

- a) **Dovzetnost** (*responsiveness*) pomeni imeti pravo podporo, v pravih količinah, na pravem mestu in ob pravem času. Izmed vseh osnovnih načel je dovzetnost prvi temeljni kamen, ki se ga položi pred vsemi ostalimi, saj v vprimeru odsotnosti tega načela, vsa ostala postanejo irelevantna oziroma neučinkovita.
- b) **Enostavnost** (*simplicity*) zagovarja zmanjševanje kakršnega koli kompliciranja v samih procesih, v želji po povečevanju učinka in zmanjševanju časa, ki je potreben za izpeljavo naloge. Standardizacija in interoperabilnost, kot dve ključni komponenti sodobne logistike pripomoreta k poenostavljanju logističnih operacij in njihovem uspešnem izpolnjevanju.
- c) **Prožnost** (*flexibility*) je sposobnost prilagoditi logistično strukturo in precese spreminajočim se situacijam, misijam in konceptom operacij. Logistični načrti in operacije morajo biti fleksibilni, če želimo da zagotovimo uresničevanje *dovzetnosti* in *ekonomičnosti*. Prožnost zajema tudi planiranje rezervnih načrtov, rezervnih sredstev, odvečnih sredstev in centralizirano vodenje z decentraliziranim delovanjem na terenu.
- d) **Ekonomičnost** (*economy*) pomeni uresničevanje vseh nalog z najmanjšimi možnimi sredstvi in stroški s še sprejemljivim faktorjem tveganja.
- e) **Zadostnost** (*adequacy*) je sposobnost zagotavljanja minimalno potrebnih dobrin in storitev za začetek vojaških operacij. Brez možnosti vsaj minimalne oskrbe, se operacije ne smejo začeti.
- f) **Vzdržljivost** (*sustainability*) je merilo sposobnosti vzdrževanja logistične podpore vseh uporabnikov med celotno operacijo, od njenega začetka, vse do konca. Vzdržljivost vsaj minimalne podpore omogoča poveljnikovo osredotočenost na dolgoročne cilje bojnih operacij in mu s tem omogoča ohranjanje pobude na bojišču.
- g) **Trdoživost** (*survivalibility*) je zmožnost preživetja organizacije v trenutkih, ko ji grozi uničenje. Logistična infrastruktura je ena izmed najpomembnejših in zato tudi prvih možnih tarč nasprotnikovih napadov, zato je nujno da se jo brani z aktivnimi kot tudi pasivnimi sredstvi in metodami. Aktivne metode zajemajo utrjevanje objektov in njihovo varovanje z vojaškimi sredstvi (zračna obramba), gre za preprečevanje sovražnikovega napada, medtem ko pasivne metode zajemajo disperzijo objektov oziroma storitev na manjšem teritoriju, ki bi bil možna tarča napada, maskiranje,

zavajanje nasprotnika, skratka vse postopke in ukrepe za zmanjševanje učinkovitosti morebitnega sovražnikovega napada (Doctrine for Logistic Support of Joint Operations 2000: 33–35).

Slika 3.2.1: načela sodobne vojaške logistike

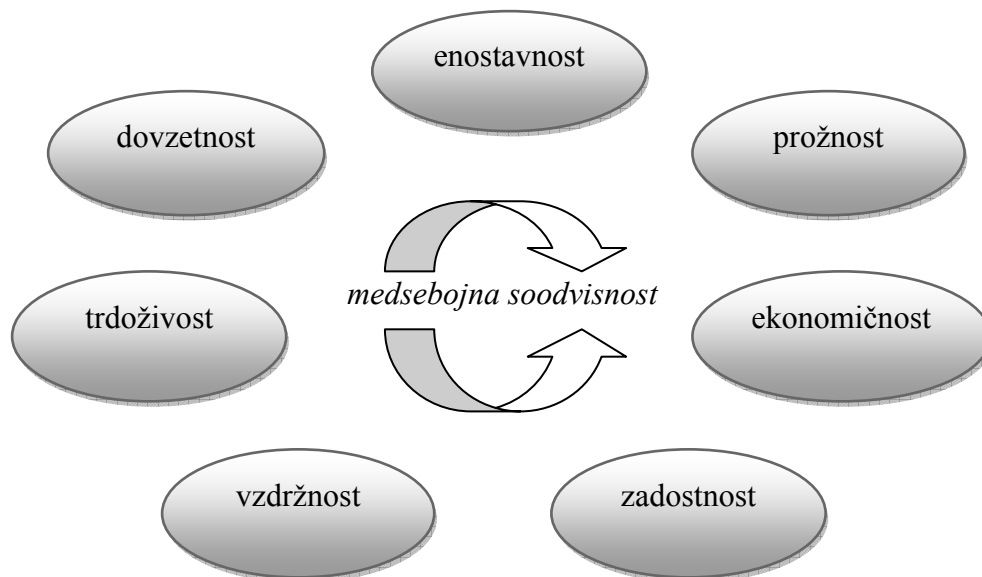

Vir: Doctrine for Logistic Support of Joint Operations 2000: 33–35.

Teoretična načela (ameriške) logistike naj bi s svojim medsebojnim delovanjem oblikovala učinkovit, prožen in kvaliteten logistični sistem. Načela logistike niso seštevček navodil, ki se jih moramo držati enega za drugim, ampak služijo kot vodilo pri načrtovanju operacij in njihovi naknadni analizi (Doctrine for Logistic Support of Joint Operations 2000: 33–35).

### 3.4 Delovanje vojaškega logističnega sistema

Osnovna naloga vojaške logistike je nenehno in pravočasno zagotavljanje potrebne količine vojaškega materiala vojaškim enotam pri izvajanju njihovih nalog tako v vojni kot v miru ali stanju, ki se nahaja med vojno in mirom. Ker je vojaška logistika del nekega večjega sistema, ki se nahaja v določenem okolju (vojna, mir, mirovna operacija v tujini,...) in je podvržena negativnim dejavnikom iz tega okolja (bombardiranje, sabotáže infrastrukture, ekstremne vremenske in okoljske razmere, ki otežijo premikanje vojaških in logističnih enot na terenu,...), mora nenehno predvidevati in kalkulirati vse dejavnike, da bi opravila svojo nalogo. Uspešnost opravljene naloge se ne ocenjuje po lestvici od 1 do 10 ampak je ocenjevanje bolj kruto, uspešno ali neuspešno, kajti vmesnega stanja ni (Prebilič 2006: 58).

Tudi v primeru, ko logistika dostavi količino vojaškega materiala le malo pod mejo pričakovanega, ne moremo govoriti o njeni uspešnosti, saj so morali poveljniki racionalizirati svojo porabo sredstev, kar je lahko vplivalo na podaljševanje spopada in s tem tudi na povečanje samih žrtev spopada (Prebilič 2006: 58–68).

Učinkovitost vojaške logistike v spopadu je možno prikazati tudi z grafom (Glej sliko 2):

Slika 3.3.1 : Teorija logistike

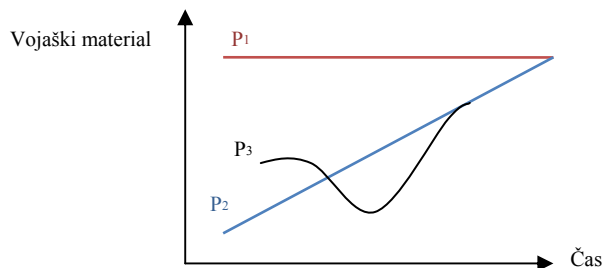

Vir: Prebilič 2006: 61.

Premica  $P_1$  predstavlja teoretični trend učinkovitosti logistike, skratka ideal stalne zagotovljenosti potrebnih količin vojaškega materiala, ki pa je v realnosti nemogoča, saj bi bila taka logistika stroškovno neučinkovita, onemogočala bi elastičnost sistema in dejansko bi to pomenilo, da bi bila neodvisna od vplivov iz okolja, kar pa je nemogoče (Prebilič 2006: 58–68).

Premica  $P_2$  predstavlja pričakovanja vojaških poveljnikov, ki zaseda linearno naraščanje količin vojaškega materiala, zagotovljenega v določenem obdobju. Tudi ta premica je nerealna, saj tudi logistične enote v spopadu utrpijo izgube, kar vpliva na njihovo zmanjšano učinkovitost (Prebilič 2006: 58–68).

Premica  $P_3$  naj bi izražala nekako realno pričakovanje poteka učinkovitosti logistike med potekom spopada, kjer zaradi predhodne opremljenosti enot na začetku spopada ni zaslediti velikih potreb po oskrbovanju, zato logistični sistem brez težav nadomešča porabljen vojaški material. Tekom spopada tudi sam logistični sistem utrpel izgube, kar se kaže v manjši storilnosti, vendar z reorganizacijo in včasih tudi z improvizacijo (uporaba civilnih sredstev, kot so tovornjaki,...) uspe nadoknaditi svoje izgube in ponovno uspešno oskrbovati enote (Prebilič 2006: 58–68).

### 3.5 Outsourcing

Eden izmed sodobnih trendov, ki se čedalje pogosteje pojavlja v oboroženih silah držav je outsourcing. Outsourcing oz. zunanje izvajanje del je definirano kot delegiranje neprimarnih dejavnosti in nalog, ki so del notranjih procesov določenega podjetja, v izvajanje zunanjemu partnerju (pogodbeniku), ki se specializira za opravljanje teh dejavnosti (Gerič 2006: 13).

Gre torej za način zagotavljanja dela logistične podpore oboroženim silam prek več pogodbenih posrednikov, ki prihajajo iz civilnega okolja. Tak način zagotavljanja logistične podpore ni nova oblika oskrbovanja, saj izvira že iz starega veka, vendar so jo tekom stoletij spremljale marsikateri težave, med katerimi je bila najpogostejša korupcija, zato so se je vojske v 20 stoletju raje izogibale.

Razlogi za uvedbo outsourcinga v vojaški sferi je njegovo uspešno delovanje v industriji. Začelo se je na področjih, kjer je vojska uporabljala prakse, ki so se odvijale tudi v civilni sferi – v zdravstveni oskrbi in obdelavi podatkov. Uspehi na teh področjih so bili vodilo za naprej, saj se v iskanju učinkovitosti outsourcing ni smel zanemariti na nobenem področju. Tako danes srečujemo outsourcing na vseh področjih delovanja vojaške organizacije (Singer 2003: 68).

Outsourcing lahko v marsičem dopolnjuje oskrbo, ki jo nudi vojaška logistika, lahko pa predstavlja način razbremenitve vojaške logistike, na področju, kjer so se aktivne bojne akcije končale in tako omogoča poveljnikom da premaknejo svoje podporne enote tam kjer je to najbolj potrebno, ne da bi ogrozili delovanje enot, ki ostajajo na tem terenu. V ZDA ločijo tri vrste pogodbenikov in sicer v prvo skupino sodijo pogodbeniki, ki nudijo podporo različnim specifičnim sistemom (Systems Support Contractors) skozi njihovo operativno dobo, kot so sistemi C2, različni oborožitveni sistemi, telekomunikacijska omrežja, itd. Tukaj gre predvsem za uporabo strokovnjakov, za izvajanje vzdrževalnih del na visoko sofisticiranih sistemih, ki jih vojska ne more usposobiti sama, oziroma bi njihovo izobraževanje pomenilo prevelik ekonomski strošek. Večina strokovnjakov načeloma prihaja iz podjetij, ki so oborožitveni razvile (Lockheed Martin, Boeing), tako da si podjetja poleg same prodaje obetajo dobiček tudi prek vzdrževanja tega sistema.

V drugo skupino sodijo pogodbeniki, ki oskrbujejo oziroma nudijo storitve zunaj območja bojnega delovanja (External Theater Support Contractors), vendar podpirajo enote ki sodelujejo v bojnih operacijah. Tukaj najdemo delavce ki skrbijo za izgradnjo in vzdrževanje cestnih povezav, letališč, izvajajo transportne prevoze, gradnja in upravljanje vojaških zaporov, skrbijo za prehrano, poštno storitve, itd.

V tretjo skupino sodijo pogodbeniki, ki delujejo znotraj območja bojnega delovanja (Theater Support Contractors) in izvajajo dela tako pred, med in po končanem bojnem delovanju. Pogodbeniki skrbijo za gradnjo oporišč, baz, skrbijo za transportne in ostale storitve, itd (Doctrine for Logistic Support of Joint Operations 2000: 59–61).

## **4. ZVEZA NATO**

Organizacija severnoatlantskega zavezništva posebejla čezatlantsko vez, ki povezuje Evropo in Severno Ameriko v edinstveno obrambno-varnostno zavezništvo. Natov bistveni in trajni namen, zapisan v Washingtonski pogodbi, je varovati svobodo in varnost vseh njegovih članic s političnimi in z vojaškimi sredstvi. S tem namenom je Nato vse od ustanovitve leta 1949 zagotavljal kolektivno obrambo članic. Deloval je tudi kot pomemben forum za posvetovanje o varnostnih vprašanjih, ki so v skupnem interesu njegovih članic, ter kot pomemben steber miru in stabilnosti na evroatlantskem območju.

### **4.1 Ustanovitev in kratka zgodovina**

Po drugi svetovni vojni so Vzhodno in Zahodno Evropo ločevale ideološke in politične razlike hladne vojne. Vzhodna Evropa je prišla pod prevlado Sovjetske zveze. Leta 1949 je 12 držav z obeh strani Atlantika ustanovilo Organizacijo severnoatlantske pogodbe, da bi se postavile po robu nevarnemu poskusu razširitve vplivnega območja Sovjetske zveze iz Vzhodne Evrope v še druge dele Stare celine. Ustanovne članice Nata – Belgija, Danska, Francija, Islandija, Italija, Kanada, Luksemburg, Nizozemska, Norveška, Portugalska, Združene države Amerike in Združeno kraljestvo – so se zavezale, da bodo ob morebitni vojaški agresiji proti kateri koli izmed njih branile druga drugo. S povezavo Severne Amerike z obrambo Zahodne Evrope je zavezništvo pokazalo, da bo vsak poskus političnega ali vojaškega nasilja zoper Zahodno Evropo obsojen na poraz. Obenem pa je s tem zagotovilo, da so nacionalne obrambne politike postopno lahko postajale vse bolj integrirane in neodvisne (Trapans 2003: 5–10).

#### 4.1.1 Konec hladne vojne

V hladni vojni je Natovo vlogo in namen jasno opredeljevala grožnja, ki jo je predstavljala Sovjetska zveza. V zgodnjih devetdesetih letih je Varšavski pakt zaradi vztrajanja novoosvojenih držav vzhodne Evrope prenehal obstajati in Sovjetska zveza je razpadla. Ko tradicionalnih nasprotnikov ni bilo več, so bili nekateri komentatorji prepričani, da je izginila tudi potreba po obstoju Nata ter da bo mogoče obrambne izdatke in naložbe v oborožene sile radikalno zmanjšati (Trapans 2003: 47–53).

Neposredno po razpadu Sovjetske zveze so mnoge Natove zaveznice močno zmanjšale sredstva za obrambo, nekatere (Belgija) celo za 25 odstotkov. Vendar pa so se upanja na mirnejši svet izkazala za neupravičeno optimistična. Kljub dejstvu, da je konec hladne vojne morda odpravil nevarnost vojaškega vdora, je kmalu postalo očitno, da se je nestabilnost v nekaterih delih Evrope še povečala. V nekdanji Jugoslaviji in delih nekdanje Sovjetske zveze so izbruhnili številni regionalni spori, ki so jih pogosto zanetile etnične napetosti in ki so grozili, da se bodo razširili. Članice Nata so hitro ugotovile, da njihova zavezanost kolektivni obrambi in sodelovanju, doseženo v Natu, še naprej zagotavljata najboljše jamstvo za njihovo varnost. In čeprav se je nevarnost vojaškega vdora zmanjšala, so bile za ohranitev miru in stabilnosti v Evropi ter za preprečitev prepletenega zavezništva za kolektivno obrambo v središče partnerstva narodov, ki med seboj sodelujejo na širšem varnostnem področju. stopnjevanja regionalnih napetosti po koncu hladne vojne potrebne nove oblike političnega in vojaškega sodelovanja. Še več – potrebne so bile velike notranje reforme za prilagoditev vojaških struktur in zmogljivosti ter njihovo pripravo na nove naloge, kot so operacije za obvladovanje kriznih razmer, operacije za ohranjanje miru in operacije v podporo miru, seveda poleg zagotavljanja njihove nenehne sposobnosti, izpolnjevati temeljne obrambne naloge. Potem ko so nastopili novi varnostni izzivi, se je Nato razvil iz nekoč predvsem čvrsto prepletenega zavezništva za kolektivno obrambo v središče partnerstva narodov, ki med seboj sodelujejo na širšem varnostnem področju (Trapans 2003: 47–53).

#### 4.1.2 Širitev zveze Nato

Na začetku devetdesetih let je več vzhodnoevropskih držav menilo, da bodo njihovi prihodnji varnostni interesi najboljše uresničeni, če se pridružijo Natu, zato so države izrazile namen, da zaprosijo za članstvo. Tri nekdanje partnerske države – Češka, Madžarska in Poljska – so postale članice marca 1999, tako je število držav članic naraslo na 19. Na vrhu zavezništva v Pragi novembra 2002 je bilo še sedem držav – Bolgarija, Estonija, Latvija, Litva, Romunija,

Slovaška in Slovenija – povabljenih, da začnejo pogovore o članstvu. Te države so uradno postale članice zavezništva konec marca 2004 (Nato Handbook 2001: 61–64).

#### **4.2 Preoblikovanje zavezništva**

Ker se varnostno okolje nenehno spreminja, se je moralo zavezništvo preoblikovati, da bi ostalo učinkovito. Poiskati je moralo novo ravnovesje med izpolnjevanjem svojih tradicionalnih nalog s središčem v Evropi in spopadanjem z novimi globalnimi grožnjami. Prav tako je moralo pridobiti vojaške zmogljivosti za izpolnjevanje novih nalog, s sposobnostjo za hitro in fleksibilno odzivanje na nove izzive vred.

Čeprav so bili dogodki 11. septembra 2001 za zavezništvo velik šok, je Nato začel prilagajati svojo kulturo delovanja spreminjajočemu se varnostnemu okolju že več let prej. Tako so se leta 1999 zavezniki dogovorili o novem Strateškem konceptu. Ta dokument, ki navaja varnostne grožnje, s katerimi se srečuje zavezništvo, in način, s katerim jih skuša obravnavati, je opisal varnostna tveganja kot »večsmerna in pogosto težko predvidljiva«, posebno pozornost pa je posvetil grožnji, ki jo pomenijo širjenje orožja za množično uničevanje in sredstva za njegovo uporabo (Kosirnik 2001: 15–18).

Na podlagi tega je nastal paket reform, pobud in programov, ki so jih novembra 2002 na vrhu v Pragi podprli tudi voditelji zavezništva. Zaveznice so se zavezale, da bodo izboljšale ključne zmogljivosti za moderne vojaške operacije. Ko bode te zaveze v celoti izpolnjene, bo t. i. Praška zaveza za doseganje zmogljivosti početverila število velikih zračnih plovil za prevoz enot v Evropi, ustanovila floto letal za oskrbovanjem z gorivom v zraku, zagotovila, da bo večina Natovih stalno pripravljenih sil imela opremo za obrambo pred kemičnim, radiološkim, biološkim in jedrskim orožjem, ter povečala neameriške zaloge natančno vodenega streliva, ki se uporablja iz zraka, za približno 40 odstotkov. Obenem so se zaveznice zedinile o ustanovitvi tehnološko visoko razvite Natove enote za posredovanje (Response Force), ki je kadar koli sposobna za hiter premik in prevzemanje vloge katalizatorja za večjo osredotočenost in spodbujanje izboljšanja Natovih vojaških zmogljivosti ter njihovo nenehno preoblikovanje. Podprle so tudi osnutek nove, vitkejšje in učinkovitejšje vojaške poveljniške strukture. V prihodnje bo imel Nato strateško poveljstvo za operacije s sedežem v Belgiji in strateško poveljstvo za preoblikovanje v ZDA z izpostavo v Evropi. Slednje bo odgovorno za nenehno preoblikovanje vojaških zmogljivosti zavezništva (Kosirnik 2001: 15–18).



## **5. LOGISTIKA V ZVEZI NATO**

### **5.1 Sistem logistike v zvezi Nato**

Med hladno vojno je bila natova logistika omejena zgolj na Evrao-Atlantsko območje. Zavezništvo je vzpostavilo obrambno linijo na meji med obema Nemčijama in oskrbovalno linijo postavilo za to črto.

Novi izzivi v novem varnostnem okolju v Evropi in zunaj nje so narekovali tudi določene vsebinske in organizacijske spremembe v sistemu logistične zagotovitve delovanja enot zveze Nato. Delovanje mednarodnih enot na kriznih žariščih v Evropi in zunaj nje je zahtevalo tudi nove načine, postopke in metode za logistično zagotovitev delovanja teh enot. Glavno načelo logistične zagotovitve delovanja v zvezi Nato je, da je vsaka država pošiljateljica (Sending Nation – SN) s svojimi logističnimi enotami in nacionalnimi podpornimi elementi (National Support Element – NSE) odgovorna za svoje enote. Izkušnje in analize so pokazale, da so to zelo zahtevni in dragi projekti, zato so se v Natu odločili, da bodo poskušali čim bolj poenostaviti, poenotiti in racionalizirati sistem logistike. Med najdražjimi izkušnjami so podvajanja sredstev in virov za opravljanje iste naloge ter tekmovanje med zavezništvom v sistemih zagotavljanja dobrin in storitev. Kako optimizirati delovanje logistike in kadrovskih virov s področja logistike je torej eno od najpomembnejših vprašanj, s katerimi se ukvarjajo poveljniki in logistiki zveze Nato. V ta namen so znotraj novonastale vojaške strukture organizirali posebna funkcijska telesa, in sicer logistične centre, s katerimi poskušajo odpraviti omenjene pomanjkljivosti, optimizirati logistiko in skrajšati čas delovanja (Žurman 2006: 165–166).

### **5.2 Logistična načela in politika**

Skladno z normativnimi akti zveze Nato, ki urejajo logistiko in med katerimi je eden od najpomembnejših MC 319/1 (NATO Principles and Policies for Logistics), so osnovna načela in načini logistične zagotovitve delovanja enot naslednji:

- države članice in zveza Nato imajo skupno kolektivno odgovornost pri logistični zagotovitvi izvedbe mednarodnih operacij;
- poveljnik vojaške sestave zveze Nato mora imeti dovolj pristojnosti nad logističnimi viri in sredstvi, ki mu zagotavljajo uspešno izvedbo naloge;
- sistem klasifikacije, standardizacije in kodifikacije: v zvezi Nato obstaja sistem, ki pomeni določeno kompatibilnost/združljivost med posameznimi materialnimi sredstvi in omogoča nemoteno oskrbo, vzdrževanje in delovanje enot;
- sistem nacionalne logistične zagotovitve delovanj: izvaja oziroma uporablja ga država s svojimi viri in sredstvi, pri tem ne sodeluje z drugimi partnericami, z državo gostiteljico in zunanjimi dobavitelji ter proizvajalci se povezuje sama; to je zelo zahteven in predvsem drag način logistične zagotovitve;
- sistem vodilne države (Lead Nation – LN): navadno je to sistem, ki je zelo razširjen, zagotavljajo ga države članice, ki imajo na operaciji večji obseg sil, nanj pa se vežejo manjši kontingenti, kar pomeni delovanje, tako tistih, ki sistem zagotavljajo, kot tistih, ki ga uporabljajo;
- sistem, v katerem so države, specializirane za določene logistične kategorije ali področja (Role Specialist Nation – RSN) je najbolj razširjen; neka država je na primer odgovorna za oskrbo s hrano, druga za sistem oskrbovanja z gorivom, tretja za zdravstveno oskrbo in podobno; tudi ta sistem je cenovno ugodnejši in racionalnejši kot sistem nacionalne oskrbe;
- sistem mednarodnih logističnih enot (Multinational Integrated Logistic Unit – MILU): več držav prispeva svoje kontingente v sestavo logistične enote, ki nato opravlja svoje naloge za določene vojaške sile zavezništva, ne glede na to, iz katere države prihajajo;
- sistem mednarodnih zdravstvenih enot (Multinational Integrated Logistic Unit – MILU): več držav prispeva svoje kontingente v sestavo vojaške zdravstvene enote, ki nato opravlja naloge za določene vojaške sile zavezništva, ne glede na to, iz katere države prihajajo.

Na podlagi naštetih načinov se v zvezi Nato kljub nekaterim drugačnim mnenjem in različnostim pojavlja težnja po vse večjem sodelovanju držav udeleženkposameznih operacij pri logistični zagotovitvi delovanja ter oblikovanju skupnih logističnih enot, katerih rezultat je tudi oblikovanje in delovanje Mednarodnega združenega logističnega centra pri Mednarodnem združenem poveljstvu sil (Žurman 2006: 166–167).

### 5.3 Ključna načela logistike

➤ *Odgovornost*

Države članice in organi Nata nosijo kolektivno odgovornost za logistično podporo Natovih večnacionalnih operacij. Vsak Natov vojaški poveljnik določa logistične zahteve in usklajuje logistično načrtovanje in podporo na svojem območju pristojnosti.

➤ *Zagotavljanje*

Države morajo individualno ali v sodelovanju zagotoviti logistične vire za podporo silam, ki jih namenijo Natu v času miru, krize ali konflikta (Nato Handbook 2001: 173).

➤ *Pristojnost*

Natovi vojaški poveljniki na ustreznih ravneh morajo imeti zadostno pristojnost za logistična sredstva, potrebna za napotitev in logistično podporo njihovih sil na najučinkovitejši način. Enako velja za poveljnike, ki ne pripadajo Natu in poveljujejo večnacionalnim silam, udeleženi v operaciji pod vodstvom Nata (Nato Handbook 2001: 173).

➤ *Sodelovanje in koordinacija*

Sodelovanje in koordinacija med državami in Natovimi organi sta bistvenega pomena. Poleg tega mora logistično sodelovanje med civilnim in vojaškim sektorjem znotraj držav članic in med njimi kar najbolje izkoristiti omejene vire. Sodelovanje in medsebojna pomoč držav pri zagotavljanju in uporabi logističnih virov lahko torej olajšata individualno breme vseh držav članic. Pri proučevanju razvoja različnih možnih oblik sodelovanja na področju potrošniške logistike, ki bi prineslo kar največje prednosti, so obravnavani integrirana logistična podpora, specializacija vlog, skupno financiranje virov in uporaba načela "vodilne države". Prouči se tudi morebitna vloga Natovih agencij, kot je na primer Agencija za vzdrževanje in oskrbo (NAMSA), seveda če le-ta lahko ponudi stroškovno učinkovite rešitve. Potreba po koordinaciji na področju logistične podpore se pojavlja na številnih ravneh in ni nujno omejena zgolj na Nato. Pri operacijah izven 5. člena se lahko pojavi potreba po razširitvi sodelovanja na države nečlanice Nata in po potrebi tudi na Združene narode, Zahodnoevropsko unijo, Organizacijo za varnost in sodelovanje v Evropi, Mednarodni odbor Rdečega križa in druge ustrezne organizacije (Nato Handbook 2001: 173).

## **5.4 Logistika sodelovanja**

Cilj sodelovanja na področju logistike je okrepiti celovito logistično držo zavezništva in tako kar najbolj povečati učinkovitost logistične podpore Natu in operacijam pod vodstvom Nata oziroma večnacionalnim operacijam ter izboljšati učinkovitost in doseči prihranek pri stroških s pomočjo gospodarstev obsega in odpravljanjem podvajanja prizadevanj v času miru, kriz in konfliktov. Glavna načela sodelovanja na področju logistike v Natu so prednost operativnih zahtev, kolektivna odgovornost, učinkovitost ter vidnost in preglednost. Razvoj dogovorov o sodelovalni logistiki je v Natu lažji zaradi številnih proizvodnih in logističnih agencij, ki so bile ustvarjene v te namene. Prva med temi agencijami je NAMSA - Agencija zveze NATO za vzdrževanje in oskrbo. Področje uporabe učinkovite logistike sodelovanja še povečuje uporaba sodobnih tehnik za upravljanje in nabavo materialnih sredstev. Zgled za to je koncept, ki ga je razvila NAMSA, znan pod imenom SHARE (Stock Holding and Asset Requirements Exchange - skladiščenje zalog in pokrivanje potreb z izmenjavo). Kot že ime pove, gre za dogovor, ki omogoča skupno uporabo ali izmenjavo skladiščenih zalog med uporabniki z vzpostavitvijo učinkovite povezave med njihovimi specifičnimi potrebami na eni strani in razpoložljivostjo ustreznih sredstev na drugi (Nato Handbook 2001: 174).

## **5.5 Večnacionalna logistika**

Izzivi za zavezništvo v prihodnje, vključno z omejenostjo virov, poudarjajo potrebo po vedno večjem sodelovanju in večnacionalnosti pri logistični podpori. Tako potreba po izvajanju operacij (na primer mirovnih) na lokacijah, kjer logistična podpora običajne nacionalne infrastrukture ni na voljo, kot tudi potreba po integraciji vojaških sil, ki ne spadajo v Nato, in po njihovi logistični oskrbi kažeta, kako pomembna je skupna večnacionalna logistična struktura. Ta mora pokrivati logistične zahteve na področju transporta, inženiringa in oskrbe ter sanitetnih zmogljivosti. Večnacionalna logistika večkratno povečuje učinkovitost sil, kar optimizira prizadevanja posamičnih držav na področju logistične podpore. Vključuje dvostranske ali večstranske dogovore, ki povečujejo stroškovno učinkovitost dejavnosti posamičnih držav na področju logistične podpore ter njihovo uspešnost. Tovrstni dogovori lahko znatno prispevajo k uspehu tako načrtovalnih kot izvedbenih vidikov logističnih operacij. V rabi so številni koncepti in pobude za povečanje večnacionalnosti na tem področju, med katerimi so specializacija vlog in koncept vodilne države, večnacionalne integrirane logistične enote in večnacionalne integrirane sanitetne enote, podpora države

gostiteljice in tretjih strani ter vzpostavitev skupnega večnacionalnega logističnega centra (Nato Handbook 2001: 174–175).

## **5.6 Ključne logistične funkcije**

### 5.6.1 Mobilnost

Učinkovito in pravočasno premikanje sil je predpogoj za vse vojaške operacije. Zagotavljanje strateške mobilnosti čet in materialnih sredstev z uporabo ustreznih dvižnih in transportnih naprav, ustrezne opreme in infrastrukture predstavlja običajno veliko operativno zahtevo. Vključuje morebitno uporabo civilnih virov, lahko pa tudi namestitvev, postavitvev in premike večje količine materialnih sredstev in opreme. Načrtovanje in vrednotenje zmožnosti in zmogljivosti je tako lahko odločilno pri izpolnjevanju spreminjajočih se političnih in vojaških zahtev. Osrednji organ za vprašanja v zvezi s strateško mobilnostjo je Svetovalna skupina za premike in transport (MAG), ki deluje kot podskupina v okviru Konference višjih logistikov zveze NATO (SNLC). Ustanovljena je bila za spodbujanje sodelovanja pri upravljaljskih vidikih vprašanj premikov, transporta in mobilnosti med vojaškimi in civilnimi agencijami ter med Natom in njegovimi članicami (Nato Handbook 2001: 175).

### 5.6.2 Podpora države gostiteljice

Podpora države gostiteljice (Host Nation Support) pomeni civilno in vojaško pomoč države gostiteljice v času miru, nevarnosti, kriz in konfliktov zavezniškim silam in organizacijam, ki se nahajajo ali ki delujejo na njenem ozemlju oziroma so v tranzitu prek njenega ozemlja. Podlaga za tovrstno pomoč so dogovori, ki so jih dosegli ustrezni organi države gostiteljice in “držav pošiljateljic” oziroma Nata. Podpora države gostiteljice je ključnega pomena za sposobnost dolgotrajnejše logistične oskrbe vseh vrst ali kategorij sil. Dvostranski ali večstranski sporazumi, ki upoštevajo Natove operativne zahteve, prispevajo k zaščiti sil in k zagotavljanju ustrezne logistične podpore in infrastrukture za njihov sprejem, premike in angažiranje. Prožnost, ki je potrebna za večnacionalne sile, zahteva vključitev Natovih vojaških poveljnikov v oblikovanje zahtev glede podpore države gostiteljice, v pogajanja o memorandumu o soglasju v imenu Nata ter v usklajevanje priprave ustreznih sporazumov o podpori države gostiteljice. Poleg tega pa vse večja raznolikost možnosti napotitve sil pomeni, da mora danes tudi načrtovanje dogovorov o podpori države gostiteljice temeljiti na bolj splošnem pristopu kot v preteklosti (Nato Handbook 2001: 175–176).

### 5.6.3 Sanitetna podpora

Sanitetne službe precej prispevajo k vojaškim operacijam, saj preprečujejo nastanek bolezni, poskrbijo za hitro evakuacijo in zdravljenje obolelih, poškodovanih ali ranjenih ter omogočijo njihovo hitro vrnitev na mesto dolžnosti. Sanitetne zmogljivosti na območju razmestitve sil morajo biti v sorazmerju z močjo sil in z njihovo izpostavljenostjo boleznim ali poškodbam. Prav tako morajo biti zmogljivosti sanitetne podpore na voljo in v operativnem stanju že pred samim začetkom vojaških operacij. Odbor načelnikov vojaških sanitetnih služb pri Natu svetuje Vojaškemu odboru in usmerja sodelovanje na tem področju. Civilno-vojaško usklajevanje zagotavlja Skupni sanitetni odbor (Nato Handbook 2001: 176).

### 5.6.4 Interoperabilnost in standardizacija logistike

Operativna interoperabilnost neposredno vpliva na bojno učinkovitost Natovih sil, še posebej na tiste z večnacionalnimi enotami. Standardizacija opreme, oskrbe in postopkov torej večkratno poveča učinkovitost si, kar je treba upoštevati pri oblikovanju in proizvodnji sistemov in opreme. Najnižji cilji, ki so potrebni za doseganje bojne učinkovitosti, so interoperabilnost osnovne opreme, izmenljivost oskrbe in skupnost postopkov. Te zahteve neposredno vplivajo na logistično podporo standardizirani opremi. Zadostna prožnost je potrebna tudi pri omogočanju sodelovanja držav nečlanic Nata v operacijah pod njegovim vodstvom (Nato Handbook 2001: 176).

## **5.7 Dejavnosti Nata za izboljšanje logističnih rešitev**

### 5.7.1 Tečaji logistike za partnerske države

Natov tečaj logistike poteka trikrat letno in je odprt za udeležence iz držav članic Nata in iz partnerskih držav. Nato in partnerske države organizirajo tudi številne druge tečaje o Natovi logistiki, mirovnih operacijah ZN in Nata, sanitetnem načrtovanju, sodelovanju v skupnem večnacionalnem logističnem centru ter o civilno-vojaškem sodelovanju pri civilnem kriznem načrtovanju. Na sanitetnem področju je tečaj načrtovalcev sanitete v okviru Partnerstva za mir (PzM) postal sestavni del izobraževalnega programa na Šoli zveze NATO pri SHAPE. Aprila 2000 se je tečaja udeležilo 34 udeležencev iz 17 držav, obstajajo pa tudi načrti, da bi število udeležencev na vsakem tečaju povečali na 80. Učna vsebina se vseskozi spreminja glede na praktične izkušnje, pridobljenim pri operacijah pod vodstvom Nata na Balkanu. Druge tovrstne dejavnosti vključujejo seminarje za partnerske države o podpori države gostiteljice, katerih cilj je seznaniti civilne in vojaške uslužbence iz partnerskih držav s konceptom države gostiteljice in z Natovimi postopki načrtovanja in dogovori na tem področju. Prav tako pa ti

seminarji dajejo udeležencem možnost, da obravnavajo regionalna vprašanja, še posebej kar zadeva podporo države gostiteljice tistim državam, ki prispevajo sile v operacije pod vodstvom Nata v Bosni in Hercegovini in na Kosovu (Nato Handbook 2001: 177).

#### 5.7.2 Vaja Podpora sodelovanju

To je vsakoletna vaja, katere namen je seznaniti partnerske države z zavezniškim konceptom logistične podpore večnacionalnim operacijam. Na začetku je bila vaja omejena zgolj na pomorske operacije, zdaj pa vključuje tudi dejavnosti na kopnem in v zračnem prostoru, da bi tako seznanili udeležence s celotnim spektrom logistične podpore za vse zvrsti vojske (Nato Handbook 2001: 177).

#### 5.7.3 Načrtovanje oborožitve

Leta 1989 je Severnoatlantski svet potrdil ustanovitev sistema za načrtovanja konvencionalne oborožitve (CAPS). Cilji tega sistema so voditi CNAD in usmerjati države pri uresničevanju vojaških zahtev zavezništva s programi oborožitve, tako individualnimi kot kolektivnimi, uskladiti dolgoročneje nabavne načrte na področju obrambe ter opredeliti prihodnje priložnosti za sodelovanje pri oborožitvi na ravni zavezništva. Izid tega načrtovalnega procesa je niz priporočil, ki jih vsaki dve leti objavlja Odbor za ocenjevanje konvencionalne oborožitve pod okriljem CNAD. Namen teh priporočil je odpraviti nepotrebno podvajanje prizadevanj pri uresničevanju vojaških potreb zavezništva, ustvariti okvir za izmenjavo informacij o operativnih zahtevah znotraj oborožitvenih skupin CNAD ter oblikovati racionalnejše in stroškovno bolj učinkovite metode za sodelovanje pri oborožitvi in nabavi obrambnih zmogljivosti. V pripravi je ocena načrtovalnih postopkov Nata na področju oborožitve, ki se bo še posebej osredotočila na strukture in postopke znotraj CNAD (Nato Handbook 2001: 180).

#### 5.7.4 Standardizacija

Standardizacija znotraj Natovih sil znatno prispeva k združeni operativni učinkovitosti vojaških sil zavezništva in daje priložnost za boljše izkoriščanje gospodarskih virov. Obsežen trud je bil vložen v številna različna področja za izboljšanje sodelovanja in preprečevanje podvajanja pri raziskavah, razvoju, proizvodnji, nabavi in podpori obrambnih sistemov. Natove Sporazume o standardizaciji za postopke in sisteme ter za posamezne komponente opreme, znane pod imenom STANAG, razvija in razglša Natova Vojaška agencija za

standardizacijo v sodelovanju s Konferenco nacionalnih direktorjev za oborožitev in drugimi pristojnimi organi. Z oblikovanjem, potrditvijo, izvajanjem in vzdrževanjem standardov za opremo in postopke, ki se uporabljajo na celotnem ozemlju Nata, bo zavezništvo hitreje doseglo povezanost in učinkovitost svoje obrambne strukture. Standardizacija je pomembna za številna različna področja, glavni forum za obravnavo vprašanj standardizacijske politike pa je Organizacija zveze NATO za standardizacijo (NSO), katere cilj je doseči, da bo standardizacija sestavni del načrtovanja znotraj zavezništva, in ki deluje kot koordinator med višjimi Natovimi organi, ki se ukvarjajo s standardizacijskimi zahtevami. NSO je bila ustanovljena leta 1995 zato, da bi dala nov zagon zavezništvu pri izboljšanju koordinacije zavezniških politik in programov za standardizacijo materialnih sredstev ter tehničnega in operativnega področja (Nato Handbook 2001: 180–181).

## **5.8 Pomembnejše institucije, ki skrbijo za povečanje logistične učinkovitosti**

### **5.8.1 Konferenca višjih logistikov zveze NATO (SNLC)**

Glavni odbor, ki se ukvarja s potrošniško logistiko, SNLC, se pod vodstvom generalnega sekretarja Nata sestaja dvakrat letno na skupnih civilno-vojaških zasedanjih. Ima dva stalna sopredsednika, in sicer pomočnika generalnega sekretarja za varnostne investicije, logistiko ter civilno krizno načrtovanje in namestnika predsednika Vojaškega odbora. Konferenca skupno poroča Severnoatlantskemu svetu in Vojaškemu odboru, kar odraža odvisnost potrošniške logistike tako od civilnih kot od vojaških dejavnikov. Člani konference so vodilni nacionalni civilni in vojaški predstavniki ministrstev za obrambo ali enakovrednih teles, zadolženih za potrošniške vidike logistike v državah članicah. V delo konference so vključeni tudi predstavniki strateških poveljstev, Agencije zveze NATO za vzdrževanje in oskrbo (NAMSA), Agencije zveze NATO za standardizacijo (NSA), Odbora načelnikov vojaških sanitetnih služb zveze NATO (COMEDS) in drugih sektorjev štaba na sedežu zveze NATO. SNLC v okviru svojega mandata obravnava logistična vprašanja s ciljem doseči večjo uspešnost, dolgotrajno sposobnost logistične podpore in bojno učinkovitost sil zavezništva ter v imenu Severnoatlantskega sveta usklajuje celoten spekter logističnih dejavnosti z drugimi Natovimi odbori in telesi za logistiko (Nato Handbook 2001: 307).

### **5.8.2 Organizacija zveze NATO za vzdrževanje in oskrbo (NAMSO)**

Organizacija zveze NATO za vzdrževanje in oskrbo zagotavlja strukturo za logistično podporo izbranih sistemov v nacionalni oborožitvi dveh ali več članic Nata, in sicer s skupno



nabavo in oskrbo z rezervnimi deli ter zagotavljanjem vzdrževanja in popravil (Nato Handbook 2001: 307).

#### 5.8.3 Agencija zveze NATO za vzdrževanje in oskrbo (NAMSA)

Agencija zveze NATO za vzdrževanje in oskrbo je izvršna veja NAMSO. Njena naloga je zagotavljati logistične storitve v podporo oborožitvenim sistemom in opremi v skupni lasti članic Nata, da bi s tem povečali pripravljenost materialnih sredstev, izboljšali učinkovitost logističnih operacij in dosegli prihranek s konsolidirano nabavo na področju oskrbe, vzdrževanja, kalibracije, nabave, transporta, tehnične podpore, inženirskih storitev in upravljanja konfiguracij. Med sodobnimi tehnikami za upravljanje materialnih sredstev in nabave, ki jih je razvila NAMSA, so skladiščenje zalog in pokrivanje potreb z izmenjavo, poznano kot SHARE (gl. 8. poglavje) in materialno upravljanje skupnih sredstev (COMMIT). NAMSA zagotavlja podporo tudi skupini nacionalnih direktorjev za kodifikacijo, ki v imenu Konference nacionalnih direktorjev za oborožitev (CNAD) upravlja Natov sistem za kodifikacijo (NCS), in logistično podporo Natovim silam v Bosni in Hercegovini (SFOR) in na Kosovu (KFOR) (Nato Handbook 2001: 308).

#### 5.8.4 Konferenca nacionalnih direktorjev za oborožitev (CNAD)

Večji del sodelovanja znotraj Nata za opredeljevanje možnosti sodelovanja pri raziskavah, razvoju in proizvodnji vojaške opreme in oborožitvenih sistemov za oborožene sile poteka pod okriljem CNAD. Konferenca se dvakrat letno sestaja na plenarnih zasedanjih, ki jim predseduje generalni sekretar. Njen stalni predsednik je pomočnik generalnega sekretarja za obrambno podporo. CNAD združuje vodilne uslužbence, pristojne za obrambno nabavo v državah članicah, predstavnike Vojaškega odbora in Natovih strateških poveljstev, predsednike glavnih skupin CNAD ter druge civilne in vojaške organe, odgovorne za različne vidike proizvodne logistike (Nato Handbook 2001: 311).

#### 5.8.5 Organizacija zveze NATO za standardizacijo (NSO)

Organizacija zveze NATO za standardizacijo (NSO) vključuje Odbor zveze NATO za standardizacijo, Štabno skupino zveze NATO za standardizacijo in Agencijo zveze NATO za standardizacijo. Njena vloga je krepiti interoperabilnost in prispevati k sposobnosti zavezniških sil za učinkovito skupno usposabljanje, urjenje in delovanje in po potrebi za izvrševanje dodeljenih nalog skupaj s silami partnerskih in drugih držav. To izvaja z

usklajevanjem prizadevanj na področju standardizacije v celotnem zavezništvu in z zagotavljanjem podpore standardizacijskim dejavnostim (Nato Handbook 2001: 314).

#### 5.8.6 Odbor zveze NATO za standardizacijo (NCS)

NCS je najvišji Natov organ za vprašanja celovite standardizacije in poroča Severnoatlantskemu svetu. Podporo mu zagotavlja skupina predstavnikov NCS (NCSREP), ki skrbi za harmonizacijo in smernice na delegatski ravni, usmerja in upravlja pa jo odbor. Prizadevanja NCSREP so usmerjena na usklajevanje standardizacije med Natovimi in nacionalnimi organi ter na spodbujanje njihovega medsebojnega sodelovanja na področju standardizacije (Nato Handbook 2001: 314–315).

#### 5.8.7 Agencija zveze NATO za standardizacijo (NSA)

NSA je enotno, integrirano telo, ki ga je ustanovil Severnoatlantski svet in je sestavljeno iz vojaških in civilnih pripadnikov. Agencija je Natovemu Odboru za standardizacijo odgovorna za usklajevanje vprašanj med vsemi področji standardizacije. Določa postopke ter naloge načrtovanja in izvrševanja v zvezi s standardizacijo, ki veljajo za celotno zavezništvo. Zadolžena je za pripravo dela zasedanj NCS, NCSREP in NSSG ter za celotno administracijo vseh sporazumov o standardizaciji (STANAG) in zavezniških publikacij (AP). NSA zagotavlja podporo tudi Odboru združenih zvrsti in odborom posameznih zvrsti, od katerih vsak nastopa kot organ, pristojen za določanje nalog na področju operativne standardizacije, vključno z doktrino, v skladu s pristojnostmi, ki jih delegira Vojaški odbor. Odbori zvrsti so odgovorni za razvoj operativne in postopkovne standardizacije med državami članicami. Podobno kot drugi organi, pristojni za določanje nalog, to uresničujejo z razvijanjem ustreznih sporazumov o standardizaciji in zavezniških publikacij skupaj z državami članicami in Natovimi vojaškimi poveljstvi. Direktor NSA je odgovoren za vsakodnevno delo petih oddelkov, in sicer Oddelka za politiko in zahteve, Skupnega oddelka, Oddelka za mornarico, Oddelka za kopensko vojsko in Oddelka za vojaško letalstvo. Oddelki posameznih zvrsti zagotavljajo kadrovske podpore ustreznim odborom in so odgovorni za spremljanje in usklajevanje standardizacijskih dejavnosti na svojem področju pristojnosti. Odbori, v katere je vključen po en član iz vsake države, se na ravni stalnih predstavnikov formalno srečujejo enkrat mesečno. Odločitve običajno sprejemajo na podlagi soglasja. Vendar pa glede na dejstvo, da je standardizacija prostovoljen proces, dogovori lahko temeljijo tudi na večinskih odločitvah držav, ki sodelujejo v določenem sporazumu o standardizaciji. Strateška poveljnika imata v vsakem odboru štabnega predstavnika (Nato Handbook 2001: 315–316).

## 6. SLOVENSKA VOJSKA

### 6.1 Namen, poslanstva in cilji Slovenske vojske:

Obrambni sistem Slovenije in s tem Slovenska vojska je namenjen odvrčanju napada na državo in branjenju neodvisnosti, nedotakljivosti in celovitosti države ter njenih nacionalnih interesov. Ta namen se uresničuje tudi z vključevanjem in dejavnim sodelovanjem države v mednarodnih varnostnih povezavah na podlagi mednarodnih pogodb. Iz tega izhajajo poslanstva in hkrati glavne naloge Slovenske vojske, ki so preprečevanje katere koli vrste agresije oz. ustrezen odgovor nanjo, če se pojavi; vojaško prispevanje k mednarodnemu miru, varnosti in stabilnosti; podpora sistemu zaščite in reševanja; pomoč drugim državnim organom in javnim institucijam pri zagotavljanju varnosti in blaginje državljanov. Naloge so tako sledeče (Strateški pregled obrambe 2002/03 2004: 28):

Slika 6.1.1: Poslanstvo in naloge SV



Vir: Vojaška doktrina 2006: 24.

Vojaška doktrina (Vojaška doktrina 2006: 24–26) navaja, da je poslanstvo Slovenske vojske v sodelovanju z zavezniki odvrniti vojaško agresijo na Republiko Slovenijo in prispevati k mednarodnemu miru in stabilnosti v mejah in zunaj meja zavezništva. V primeru vojaške agresije Slovenska vojska samostojno in v sodelovanju z zavezniki izvaja vojaško obrambo Republike Slovenije s ciljem pregona sovražnika in vzpostavitve suverenosti na celotnem ozemlju države.

Bistvene naloge Slovenske vojske, ki izhajajo iz njenega poslanstva, so vzdrževanje pripravljenosti, aktiviranje in mobiliziranje sil, premestitev sil v območje delovanja, izvajanje defenzivnih in ofenzivnih delovanj ter ohranjanje vzdržljivosti sil. Na podlagi poslanstva in bistvenih nalog Slovenske vojske ter načrtov uporabe poveljniki na vseh ravneh poveljevanja določajo poslanstva podrejenih enot in jim odobravajo iz poslanstev izhajajoče bistvene naloge (Vojaška doktrina 2006: 24).

Z ostalimi nalogami Slovenska vojska prispeva k mednarodnemu miru, varnosti in stabilnosti ter podpira državne organe in javne institucije pri zagotavljanju varnosti in blaginje državljanov Slovenije. Prispevek Slovenske vojske k mednarodnemu miru, varnosti in stabilnosti obsega podporo diplomaciji, sodelovanje pri vzpostavitvi varnosti in zaupanja, izvajanje določenih nalog na področju nadzora oboroževanja in preprečevanju širjenja orožja za množično uničevanje, sodelovanje v operacijah kriznega odzivanja in sodelovanje v boju proti mednarodnemu terorizmu ter drugim grožnjam miru (Vojaška doktrina, 2006: 25).

Podpora državnim organom in institucijam ter zagotavljanje varnosti in blaginje državljanov Republike Slovenije obsegata sodelovanje v zaščiti, reševanju in pomoči ob naravnih ter drugih nesrečah, sodelovanje pri izvajanju določenih nalog Policije, sodelovanje v boju proti terorizmu, sodelovanje pri iskanju in reševanju, podporo diplomatskim aktivnostim ter sodelovanje s civilnimi organizacijami (Vojaška doktrina 2006: 25).

## **6.2 Struktura Slovenske vojske**

Slovensko vojsko sestavljajo pripadniki stalne in rezervne sestave. Stalna sestava so poklicni pripadniki: vojaki, podčastniki in vojaški uslužbenci, ki so vojaške osebe in opravljajo vojaško službo, ter civilne osebe. Civilne osebe delajo v vojski, vendar ne opravljajo vojaške službe. Rezervna sestava so državljani, ki sklenejo pogodbo o službi v rezervni sestavi, in vojaški obvezniki, ki so dolžni služiti v njej (Internet 1).

Organizirana je kot enovita vojska, brez delitve na zvrsti. Glede na prostor in potrebe usklajenega načrtovanja sil in delovanja v zavezništvu je upoštevana delitev sil v zavezništvu za opravljanje nalog na tleh, v zraku in na morju (Internet 2).

Tako v SV delujejo naslednji rodovi: pehota, oklepne enote, letalstvo, pomorstvo, artilerija, zračna obramba, inženirstvo, radiološko – kemična obramba in zveze. Poleg rodov pa v SV delujejo tudi naslednje službe: prištabna služba, služba informatike, sanitetna služba, intendantska služba, tehnična služba in prometna služba.

Slika 6.2.1: Struktura SV

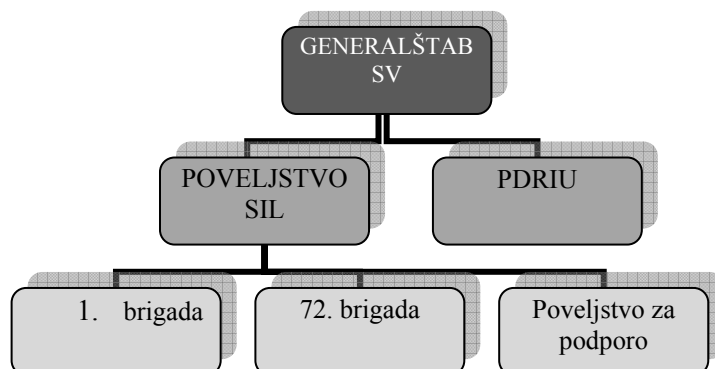

Vir: Internet 3

### 6.2.1 Generalštab Slovenske vojske

GŠSV je organ v sestavi MORS in najvišji vojaško strokovni organ za poveljevanje z vojsko. Zagotavlja strateško raven poveljevanja in kontrole SV. Opravlja vojaško strokovne naloge, ki se nanašajo na razvoj, načrtovanje in organizacijo SV. Na strateški ravni usmerja in usklajuje delovanje, razvoj, ravnanje z viri ter izobraževanje in usposabljanje v SV. GŠSV zagotavlja povezave in sodelovanje z vojaškimi poveljstvi in štabi Nata ter EU na strateški ravni (IMS, ACO, ACT, EUMS). Načelnik GŠSV v mednarodnem okolju predstavlja SV kot CHOD (Chief of Defence). GŠSV zagotavlja vojaško strokovno podporo ministru za obrambo, predsedniku vlade in predsedniku države (Internet 4).

Kot posebne organizacijske enote pri GŠSV se organizirajo vojaško predstavništvo (VOPRE) pri Natu in EU, nacionalno vojaško predstavništvo pri ACO, predstavništvo za povezave pri ACT in predstavništvo pri JFC v Neaplju. VOPRE pri Natu in EU zagotavlja neprekinjeno povezavo SV z vojaško-političnimi in vojaškimi organi kakor tudi stalno predstavljanje načelnika GŠSV. Med predsedovanjem RS EU bo v VOPRE angažirano večje število pripadnikov SV. Po zaključku predsedovanja se bo sestava VOPRE temu primerno zmanjšala (SOPR 2007/12 2007: 20).

### 6.2.2 Poveljstvo sil

Poveljstvo sil poveljuje vsem silam na območju odgovornosti in združuje taktične enote, enote podpore in enote prostorske strukture. Je pristojno za načrtovanje, organiziranje in vodenje obrambnih priprav ter izvajanje vojaških operacij na celotnem ozemlju Republike Slovenije. Organizira in vodi sodelovanje pripadnikov in enot Slovenske vojske znotraj zavezništva ter v operacijah za podporo miru. Izvaja odločitve generalštaba in neposredno izvaja operativne naloge ter nadzira izvajanje nalog njemu podrejenih enot. Pod poveljstvo spadajo: 1. brigada, 72. brigada, Poveljstvo za podporo, 15. helikopterski bataljon, 9. bataljon zračne obrambe, 11. bataljon za zveze, 16. bataljon za nadzor zračnega prostora, 430. mornariški divizion in obveščevalno izvidniški bataljon (Internet 5).

### 6.2.3 Poveljstvo za doktrino, razvoj, izobraževanje in usposabljanje (PDRIU)

PDRIU je nosilec vojaškega izobraževanja in usposabljanja ter znanstvenoraziskovalnega dela in tehnološkega razvoja vojske. PDRIU organizira in izvaja vojaško izobraževanje in z njim povezano usposabljanje v Slovenski vojski. Od preoblikovanja in združitve nekdanjega Centra vojaških šol ter Delovne skupine za doktrino in razvoj pa skrbi tudi za razvoj programov vojaškega izobraževanja in usposabljanja ter znanstvenoraziskovalno delo na področju vojaške znanosti in doktrin, s tem pa neposredno uvajanje novega vojaškega znanja skozi šolski sistem v prakso (Internet 6).

### 6.2.4 1. Brigada

Brigada zagotavlja pripravljene sile za zaščito ali podporo nacionalnih interesov v miru in kriznih razmerah, v strateškem oziroma regionalnem okolju ter pomaga ob naravnih in drugih nesrečah. Posreduje in bojno deluje na nacionalnem ozemlju, samostojno ali v podpori glavnih obrambnih sil Slovenske vojske. Zunaj ozemlja Republike Slovenije izvaja naloge ohranjanja miru ali humanitarne naloge ter izpolnjuje druge mednarodne vojaške obveznosti države. V brigadi so enote, katerim so skupni profesionalizacija, višje stanje mirnodobne pripravljenosti, sodelovanje v mednarodnih operacijah v podporo miru, uveljavljanje standardov Nata ter novi pristopi in zahteve pri usposabljanju. Težišče usposabljanja je na bojnem delovanju in je usmerjeno v zagotovitev usposobljenosti za izvajanje bistvenih nalog enote (Internet 7).

### 6.2.5 72. Brigada

Brigada zagotavlja elemente bojne podpore in elemente zagotovitve bojnega delovanja namenskim zmogljivostim glavnih sil Slovenske vojske oziroma bataljonu ali bataljonski taktični skupini za operacije zavezništva ter brigadi za operacije doma. Bojno podporo zagotavlja z enotami za podporo, kot so artilerijski bataljon, oklepni bataljon in protioklepna četa, zmogljivosti za zagotovitev bojnega delovanja pa z bataljonom za RKBO in inženirskim bataljonom. Struktura brigade je enaka v miru kot v vojni, razlika je le v tem, da so različne enote različno popolnjene s stalno sestavo, z obvezno rezervo in s pogodbeno rezervo. Njena sedanja struktura ji omogoča bojno delovanje, vendar se je njen namen skladno z doktrino in razvojem Slovenske vojske nekoliko spremenil (Internet 8).

### 6.2.6 Poveljstvo za podporo

Poveljstvo za podporo zagotavlja logistično podporo enotam in poveljstvom Slovenske vojske v Republiki Sloveniji, na misijah zunaj države pred izvajanjem operacij in med njimi ter daje podporo države gostiteljice zavezniškim silam na taktični ravni med izvajanjem operacij na ozemlju Republike Slovenije. Poveljstvo in enote imajo 1850 pripadnikov in delujejo na 40 lokacijah po celotni Sloveniji. Poveljstvo zagotavlja logistično podporo enotam in poveljstvom Slovenske vojske, vzdržuje sredstva in tehniko SV, upravlja s strelivom, skrbi za zavarovanje vojaških objektov in izvaja civilno-vojaško sodelovanje (Internet 9).

## 6.3 Razvrstitev sil

Slika 6.3.1: Razvrstitev sil glede na vlogo v bojnem delovanju



Vir: Vojaška doktrina 2006: 26.

Sile SV se glede na različne kriterije delijo na različne načine. Glede na vlogo se sile delijo na (Vojaška doktrina 2006: 26):

- Sile za bojevanje:  
Sile za bojevanje predstavljajo osnovno udarno moč Slovenske vojske za izvajanje bojnih nalog. Njihova glavna naloga je, da z ognjeno močjo premagajo nasprotnika ali mu povzročijo čim večje izgube. Organizirane so v brigadni strukturi ter kot samostojne enote pri Poveljstvu sil.
- Sile za bojno podporo:  
Sile za bojno podporo so namenjene zagotavljanju ognjene moči in operativni podpori sil za bojevanje.
- Sile za zagotovitev bojnega delovanja:  
Sile za zagotovitev bojnega delovanja so namenjene zagotavljanju administrativne podpore in logistike bojnim silam ter silam za podporo poveljevanju in kontroli, ki so namenjene zagotavljanju neprekinjenega delovanja funkcij poveljevanja in kontrole.
- Sile za podporo poveljevanja in kontrole:  
Sile zagotavljajo delovanje komunikacijskih in informacijskih sistemov SV, podpirajo vodstvene poveljniško-štabne procese, izvajajo nadzor in kontrolo zračnega prostora ter zagotavljajo obveščevalno oskrbljenost strateškega in operativno-taktičnega poveljevanja.

Glede na sposobnost premeščanja se sile delijo na (Vojaška doktrina 2006: 26):

- premestljive sile, ki bodo organizirane, opremljene in usposobljene za izvajanje vseh nalog doma in v tujini;
- nepremestljive sile, ki bodo organizirane, opremljene in usposobljene za izvajanje nalog na nacionalnem ozemlju, podporo in dopolnjevanje premestljivih sil, podporo sil zavezništva in drugih nalog v nacionalni pristojnosti na območju države.

Slika 6.3.2: Razvrstitev sil glede na sposobnost premeščanja



Vir: Vojaška doktrina 2006: 26.



Veliko število nalog vojske zahteva načrtno razpoložljivost in načrtno zagotavljanje sil v različnih stopnjah pripravljenosti. Glede na stopnjo pripravljenosti se vojska deli na (Vojaška doktrina 2006: 26):

- sile v visoki stopnji pripravljenosti, bodo namenjene izvajanju nalog pri zaščiti nacionalnih interesov ter za delovanje v zavezništvu. Sile v visoki stopnji pripravljenosti bodo, razen sil za nadzor zračnega prostora, v celoti premestljivega tipa. Opremljene in usposobljene bodo za delovanje na celotnem območju države in zunaj nje. Praviloma bodo popolnjene s stalno sestavo;
- sile v nizki stopnji pripravljenosti, bodo namenjene predvsem podpori delovanja sil v visoki stopnji pripravljenosti in njihovi dopolnitvi. Popolnjene bodo s poklicno sestavo in pogodbeno rezervo;
- sile z daljšim časom vzpostavitve, bodo namenjene za nacionalno obrambo in dopolnjevanje sil. Popolnjene bodo pretežno z rezervno sestavo.

Slika 6.3.3: Razvrstitev sil glede na pripravljenost



Vir: Vojaška doktrina 2006: 26.

### 6.3.1 Skupne združene namenske sile

Koncept skupnih združenih namenskih sil je osnovni način delovanja enot Slovenske vojske v sestavi sil zavezništva pri izvajanju vojaške obrambe Republike Slovenije ali delovanju v operacijah kriznega odzivanja. Koncept zagotavlja prilagodljivo in učinkovito sredstvo za večjo odzivnost, hitrejše oblikovanje in razmestitev ter za učinkovito poveljevanje večnacionalnim silam različnih zvrsti, rodov in služb vojska v zavezništvu. Sile se organizirajo namensko glede na svoje poslanstvo, združeno območje delovanja, ter prevladujoči način delovanja. Na operativni ravni silam poveljuje poveljnik združenih sil, na nižji ravni pa poveljstva zračne, mornariške in kopenske komponente ter poveljstvo specialnih sil. Skladno z načeli organiziranja skupnih združenih namenskih sil se enote Slovenske vojske integrirajo v sestavo posameznih komponent sil in so pod operativno kontrolo poveljnika teh sil (Vojaška doktrina 2006: 29).

#### **6.4 Delovanje SV v Natu**

Z vstopom v Nato in EU leta 2004, si RS svojo varnost zagotavlja v okviru sistema kolektivne obrambe in kolektivne varnosti. S tem se je RS obvezala, da bo odgovorno in aktivno sodelovala pri krepitvi mednarodnega miru in stabilnosti, da bo izpolnjevala obveznosti v mednarodnih varnostnih povezavah in v skladu z zmogljivostmi sodelovala v operacijah kriznega odzivanja (SOPR 2007/12 2006: 33–34).

Za aktivno sodelovanje pri sprejemanju pomembnih razvojnih in operativnih odločitev v okviru Nata in EU, RS zagotavlja podlago za celovito integracijo obrambnega sistema v ustrezne strukture Nata in EU. RS prav tako zagotavlja sorazmerni dele, pri vseh aktivnostih Nata in EU, kjer kot ključne štejejo sodelovanje v operacijah kriznega odzivanja Nata in EU, sofinanciranje skupnih projektov in zagotavljanje finančnih sredstev za skupne proračune. Na podlagi sorazmernih koristi lahko RS črpa vire in sredstva, s katerimi razvija in izboljšuje svoj obrambni sistem ter svojo varnost (SOPR 2007/12 2006: 33–34).

Celovita integracija obrambnega sistema v strukture Nata zahteva zagotavljanje usposobljenega kadra, ki neposredno sodeluje v Natovih odborih in agencijah ter na ta način soodloča o skupnih politikah, ki so skladni z interesi RS (SOPR 2007/12 2006: 33–34).

RS zagovarja in bo še naprej zagovarjala stališče enovitega razvoja zmogljivosti (angl. Single Set of Forces) in bo razvijala predvsem tiste vojaške in civilne zmogljivosti, ki jih bo lahko namenila tako za nacionalno obrambo, kakor tudi za potrebe Nata. Civilne in vojaške zmogljivosti obrambnega sistema bo RS vključevala v zmogljivosti Nata z namenom zagotavljanja kolektivne obrambe in kolektivne varnosti, sodelovanja v mednarodnih organizacijah ter skupnega razvoja na obrambnem področju. Zmogljivosti obrambnega sistema se bo vključevalo v korpuse Nata, v Natove odzivne sile in druge večnacionalne formacije zavezništva. SV s svojim podčastniškim in častniškim kadrom prispeva k izpolnjevanju obvez RS glede popolnjevanja sprejetih delovnih mest v integrirani vojaški poveljniški strukturi Nata (NCS). S ciljem izpolnjevanja kriterijev za postopno integracijo SV v Natov sistem integrirane zračne obrambe (NATINADS) je SV do konca leta 2006 poslala dva častnika v operativni center zračnih sil CAOC 5 pristojen za RS. SV ima v poveljniški strukturi Nata 39 dolžnosti (SOPR 2007/12 2006: 33–34).

Enote Slovenske vojske delujejo v sestavi zavezniških sil v duhu skupnih doktrin in standardov. Z morebitnimi odstopanji in omejitvami delovanja, ki jih zaradi posebnosti nacionalne doktrine ali drugih, ustavnih in zakonskih določil upoštevajo enote pri uresničevanju svojega poslanstva, je Republika Slovenija dolžna seznaniti članice zavezništva že v fazi sprejemanja doktrin. Poleg tega z omejitvami seznanja poveljnika združenih sil v fazi načrtovanja delovanj in ob prenosu pristojnosti za poveljevanje. Za delovanje pod vodstvom Nata je značilna enotnost poveljevanja, ki se kaže v uresničevanju odločitev zavezništva ter izvajanju dodeljenih pristojnosti za poveljevanje nacionalnim silam v obliki operativne kontrole. Za poveljevanje so značilne jasna hierarhična razmejenost pristojnosti ter integracija poveljevanja na združeni ravni in decentralizacija na nižjih ravneh, ki se izraža v prenosu pristojnosti za delovanje na nižje poveljnike, ki delujejo za skupne cilje, postavljene s povelji za delovanje ter poveljnikovo namero, in upoštevajo doktrinarne rešitve za posamezne načine delovanj. Sodelovanje in medsebojno razumevanje sta bistvenega pomena za učinkovitost delovanja združenih sil. Zato morata biti pristop do usposabljanja in uveljavljanje skupnih postopkov in standardov pri vseh enaka (Vojaška doktrina 2006: 81).

Slika 6.4.1: Delovanje SV v Natu

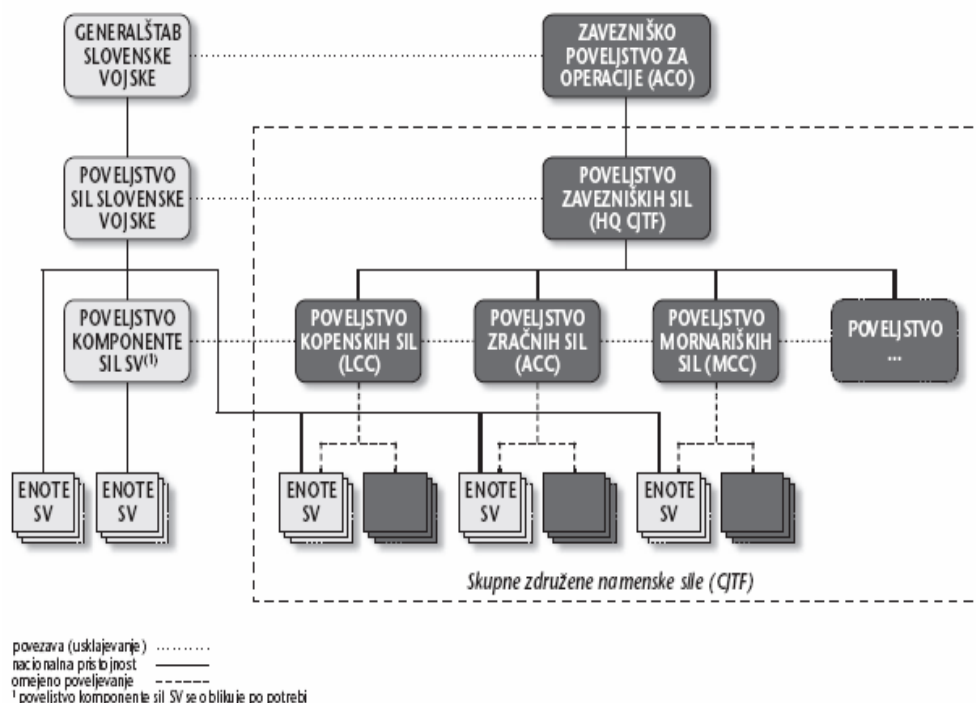

Vir: Vojaška doktrina 2006: 46

## **7. LOGISTIKA V SLOVENSKI VOJSKI**

### **7.1 Logistična podpora pred vstopom v zvezo Nato**

V obdobju po osamosvojitvi sta bili opora na nacionalno logistiko in psihološka vzdržljivost vseh državljanov pomembni učinkovini bojevanja Slovenske vojske. Dejavnosti obrambne in vojaške logistike kot sestavine materialne in zdravstvene oskrbe države v vojni sta bili usmerjeni na zagotavljanje materialnih pogojev za bojevanje, zaščito in preživetje Slovenske vojske. Logistična podpora poveljstev in enot je temeljia na enotnem sistemu materialne in zdravstvene oskrbe, opiranju na skupne možnosti države, sposobnosti samostojnega delovanja enot in poveljstev za določen čas, možnosti hitrega formiranja začasnih organov in enot za logistično podporo v vseh pogojih bojnega delovanja ter na racionalni organiziranosti vojaške logistike (Kukec 1997: 21).

#### **7.1.1 Cilji logistične podpore**

Temeljni cilj logistične podpore v miru je bila zagotovitev optimalnih pogojev za delo in usposabljanje mirnodobne sestave Slovenske vojske, celovite logistične podpore enot, ki zagotavljajo stalno bojno pripravljenost, enot v mednarodnih silah in zagotovitev mobilizacijskih priprav. Upravni organi za logistično podporo v poveljstvih, logistične službe (tehnična, intendantska, sanitetna, finančna in prometna) in logistične enote Slovenske vojske so vzdrževala visoko raven uporabnosti, brezhibnosti in kompletnosti materialnih sredstev in zalog Slovenske vojske ter skrbela za njihovo zaščito in premičnost. Zagotavljanje in razporejanje materialnih sredstev in zalog Slovenske vojske so se izvajala po enotnih načelih in kriterijih, ki jih je na predlog načelnika Generalštaba Slovenske vojske določil minister za obrambo (Kukec 1997: 21).

#### **7.1.2 Organizacija logistične podpore**

Organizacija in izvajanje logistične podpore bojevanja sta izhajali iz značilnosti bojnih delovanj, zato je mora vojaška logistika omogočati načrtno premeščanje enot logistične oskrbe, izbiro več poti in vrst transporta, ugodno organizacijo in izrabo možnosti prostora, popolnjevanje enot z materialnimi sredstvi čez sprejete standarde in kriterije ter bojno zaščito elementov logistične oskrbe . Organi za logistično podporo v miru so imeli nalogo načrtovati, organizirati in izvajati materialne in zdravstvene priprave Slovenske vojske samostojno in v sodelovanju s pristojnimi organizacijskimi enotami Ministrstva za obrambo.

Načrt logistične podpore Slovenske vojske je izdeloval Generalštab, izvedbo pa so načrtovali logistični organi podrejenih poveljstev. Logistično podporo Slovenske vojske v miru so izvajali logistični upravni organi in logistične enote, ki bi se v vojni ustrezno preoblikovali za izvajanje logistične podpore bojevanja (Kukec 1997: 21–24).

Generalštab je bil zadolžen za načrtovanje, organizacijo, izvedbo in usklajevanje logistične potrebe znotraj vojske ter jih usklajeval z Upravo za logistiko. Prednost sistema je bila v tem, da je imel GŠSV kot partnerja glede logistične podpore zgolj Upravo za logistiko MORS, znotraj Slovenske vojske pa je bil odgovoren za delovanje logističnega sistema. Bojna sredstva so prihajala v Slovensko vojsko izključno prek LgB Generalštaba in logističnih baz podrejenih enot. Na ta način je bila zagotovljena operativnost manipulacije z bojnimi sredstvi v skladu z odločitvami načelnika Generalštaba (NGŠ) in podrejenih poveljnikov. Na ta način se je uveljavljal princip enostarešinstva v upravljanju z logističnimi kapacitetami.

Zaloge so se delile na strateške, operativne in enotovne. Strateške zaloge vojaške obrambe je na predlog načelnika Generalštaba oblikovalo, razporejalo in z njimi upravljalo Ministrstvo za obrambo. Z operativnimi zalogami so razpolagali Generalštab in operativna poveljstva Slovenske vojske. Z enotovnimi (taktičnimi) zalogami pa so razpolagajo poveljniki enot do ravni brigade. Generalštab Slovenske vojske je izdeloval metodologijo mirnodobnega in vojnega logističnega načrtovanja, ter skrbel za izdelavo mirnodobnih in vojnih načrtov logistične podpore Slovenske vojske (Kukec 1997: 21–24).

Oskrba Slovenske vojske z materialnimi sredstvi (MS) je sestavina logistične podpore, ki se je izvajala neprekinjeno in prožno. Osnovno načelo oskrbe enot in poveljstev Slovenske vojske za raven brigade in nižje enote je bilo načelo "dostave", kjer so enote sprejemale MS od višjega poveljstva. Načelo "prevzema", ko enote s svojimi ali dodanimi sredstvi in silami prevzemajo MS, se je praviloma uporabljalo na operativni in višji ravni logistične podpore. Sanitetno oskrbo poškodovanih in obolelih pripadnikov Slovenske vojske so v skladu z vojaško medicinsko doktrino in enotnim konceptom delovanja javne zdravstvene službe v vojni organizirali sanitetni organi v poveljstvih Slovenske vojske, izvajale pa sanitetne enote in javna zdravstvena služba. Sanitetna oskrba v boju je temeljia na strokovni triaži, nudenju osnovne sanitetne oskrbe (prva pomoč in samopomoč) in pravočasni evakuaciji ranjenih in obolelih od oddelka do logistične baze brigade, kjer bi se jim nudila splošna medicinska oskrba in priprava za evakuacijo v sanitetno postajo logistične baze vojaškoteritorialnega poveljstva oziroma v ustanove javne zdravstvene službe (Kukec 1997: 21-24).

Vzdrževanje MS je sestavina logistične podpore, s katero se je zagotavljala brezhibnost in uporabnost MS, ki so jo organizirala in izvajala poveljstva in enote Slovenske vojske v sodelovanju s civilno družbo. Načrtovala, organizirala in izvajala se je na ravni neposrednih uporabnikov, taktičnih združenih enot, operativnih enot in vojaškoteritorialnih poveljstev ter na ravni Ministrstva za obrambo (Kukec 1997: 21–24).

### 7.1.3 Izvajanje logistične podpore

Vojaške logistične naloge v Slovenski vojski so opravljali logistični bataljoni, logistične čete, vodi in oddelki za oskrbo. Bataljoni in čete so formirali logistične baze, vodi in oddelki pa oskrbovalne centre, postaje in mesta. Oskrbovalna mesta (OskM) so bila namenjena eni oskrbni dejavnosti in so bila praviloma v sestavi oskrbovalnih centrov in postaj bataljonov in čet. OskM bi se vzpostavljala za zbiranje ranjenih in obolelih, vojnih ujetnikov, vojnega plena, pretovarjanje ali prevzem MS, pretakanje goriva, urejanje prometa itn. Ključno vlogo bi imele logistične baze vojaškoteritorialnega poveljstva (LgBVTP), ki so imele v svoji sestavi stalne aličasne dele ali celotne gospodarske subjekte oziroma izvajalce uslug civilne obrambe. Ti bi se mobilizirali, praviloma pa so bili izvajalci delovne obveznosti za potrebe vojaške obrambe. Te baze so bile lahko ali razporejene ali pa so združjevala logistične kapacitete na območju večih vojaškoteritorialnih poveljstev. Takšna rešitev je omogočala stik logističnih tokov civilne in vojaške obrambe izven območja bojev. Logistična baza brigade (LgBbr) ali logistični center njej enake enote je bila najnižja oblika logističnega organiziranja, ki bi imel stik s civilno logistiko, vendar pod pogojem, da ni bil na območju bojev. Izjema je bila lahko materialna oskrba združene taktične enote, ki je delovala samostojno.

**Vod za oskrbo v bataljonu** in enoti iste ravni je oblikoval oskrbovalni center bataljona, sprejemal MS iz LgBbr ter izvajal materialno in sanitetno oskrbo nižjih enot. Sprejemal bi lažje ranjene in obolele, zagotavljal splošno sanitetno oskrbo in evakuiral težje ranjene in obolele iz enot bataljona ter jih izjemoma evakuiral tudi v specializirano sanitetno postajo (Kukec 1997: 24).

**Logistična četa brigade** bi oblikovala LgBbr in po potrebi tudi samostojno oskrbovalno postajo na pomožni smeri delovanja brigade. Poveljnik logistične baze brigade bi poveljeval glede oskrbe, transporta, vzdrževanja, hranjenja, distribucije in evakuacije bojnih in nebojnih MS brigade in enot v coni bojne odgovornosti. Usklajeval bi logistične procese s poveljnikom

LgB VTP in sodeloval s predstavniki civilne zdravstvene službe ter dajalci MS in storitev. Logistična enota brigade je bila opremljena za transport predvidene količine streliva in OVO ter za osnovno vzdrževanje bojnih sistemov, ki jih niso mogli vzdrževati v civilnih kapacitetah. V LgBbr bi se izvajajo splošna in deloma specialistična sanitetna oskrba, evakuacija težje ranjenih in obolelih iz podrejenih enot v sanitetni center brigade in izjemoma evakuacija do ustanove javne zdravstvene službe (Kukec 1997: 24).

**Logistični bataljon ali četa operativnega poveljstva** (korpusa) bi oblikovala logistično bazo korpusa. Poveljnik LgBK bi poveljeval glede oskrbe, transporta, vzdrževanja, hranjenja, distribucije in evakuacije OVO v coni bojne odgovornosti. Usklajeval bi logistične procese podrejenih logističnih baz ter sodeloval pri načrtovanju in izvajanju logistične oskrbe korpusa s predstavniki javne zdravstvene službe ter dajalci MS in storitev (Kukec 1997: 24).

LgBK bi neposredno ali prek LgB VTP oskrbovala enote korpusa z bojnimi sredstvi, sanitetnimi sredstvi in nudila specialistične storitve na bojni tehniki. Praviloma bi bila razmeščena v načrtovanih osnovnih in rezervnih objektih. LgBK je bila opremljena tako, da bi lahko formirala premično LgBK (Kukec 1997: 24).

**Logistični bataljon-četa VTP** bi oblikovala LgB VTP praviloma na večjem območju ali celo na območju večih vojaškoteritorialnih poveljstev. Za izvajanje specialističnih logističnih storitev so bile lahko v sestavi VTP samostojne logistične čete in vodi, ki bi vzpostavljali specialistične LgC in LgP (Kukec 1997: 24).

Logistična baza Generalštaba Slovenske vojske (LgBGS), LgB VTP in LgBbr so predstavljali stičišča logističnih tokov civilne in vojaške obrambe. Operativna poveljstva, vojaškoteritorialna poveljstva in združene taktične enote Slovenske vojske so imeli v svoji sestavi sanitetne upravne organe in izvršilne organe, taktične enote pa so opravljale zgolj izvršilne oskrbne funkcije. Usklajevanje in povezovanje kapacitet in zmožnosti javne zdravstvene in sanitetne službe Slovenske vojske se je praviloma vzpostavljalo na ravni LgB VTP, LgBbr in OskC bataljona ali enote iste ravni, ko le-ta nebi bila v boju (Kukec 1997: 24).

Slika 7.1.2.1: Model logistike vojaške obrambe v preteklosti

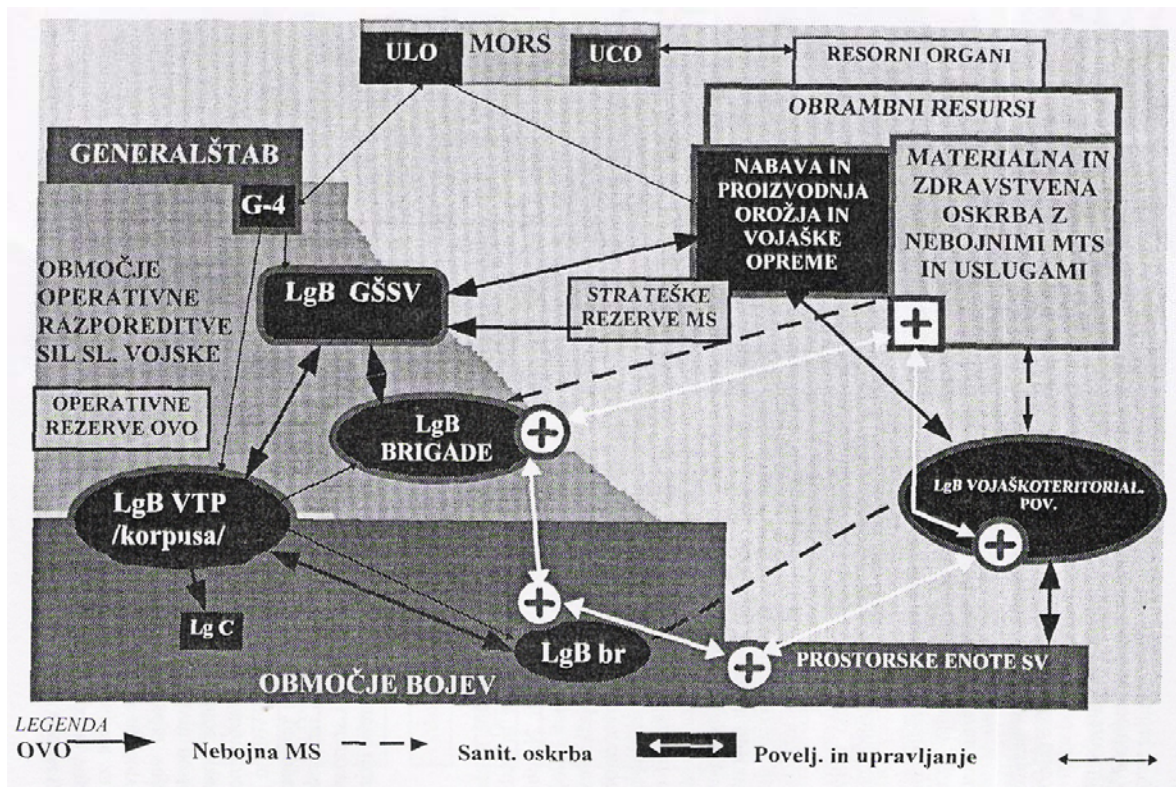

Vir: Kukec 1997: 23.

V zgornjem delu slike so prikazana temeljna razmerja med subjekti, odgovornimi za nacionalno logistiko in njeno povezavo z vojaško obrambo. Ta povezava je potekala prek MORS, kjer je za povezovanje obrambnih dejavnosti vladnih resorjev skrbelo Uprava za civilno obrambo. Uprava za logistiko MORS je na podlagi izkazanih zahtev GŠSV centralizirano načrtovala in izvajala nabavo, logistično podporo Slovenske vojske, upravljala s strateškimi zalogami MORS, vzdrževala nepremičnine ter opravljala distribucijo MS in storitev za potrebe vojaške obrambe. Obe upravi in GŠSV so med seboj usklajevali dejavnosti, ki so bile vezane na potrebe obrambe v celoti, odobral pa jih minister za obrambo oziroma vlada (Kukec 1997: 24).

Zmanjšanje števila subjektov in procesov med uporabniki logističnih storitev in dobavitelji materialne in zdravstvene oskrbe je povečalo odzivnost logističnega sistema obrambe. Razmejene so bile pristojnosti, naloge in področja delovanja Uprave za logistiko in logističnih organov v GŠSV in poveljstvih Slovenske vojske. Načrtovan je bil pretok bojnih in nebojnih materialnih sredstev ter stične točke materialnih in zdravstvenih tokov vojaške in civilne obrambe. Zmožljivost logističnih struktur vojske in predvidene kapacitete civilne družbe bi se v vojni integrirale v enoten logistični sistem (Kukec 1997: 24).



#### 7.1.4 Saniteta

Sanitetni upravni organi so bili vzpostavljeni v Generalštabu, korpusu in vojaškoteritorialnem in brigadnem poveljstvu Slovenske vojske. Sanitetne enote so bile v sestavi logističnih enot VTP, brigad in nekaterih samostojnih enot na stopnji bataljona. Sanitetno evakuacijo lažje ranjenih in obolelih bi izvajale enote po principu dostave v sanitetno postajo višje enote oziroma sanitetno postajo LgB VTP ali v ustanovo civilne zdravstvene službe. Težje ranjene in obolele, pa bi prevzemala v nižji enoti sanitetna enota višje enote, saniteta VTP in javna zdravstvena služba izven območja bojev (Kukec 1997: 24).

#### 7.1.5 Logistična podpora na misijah zunaj državnega ozemlja

Načrtovanje in izvajanje logistične podpore za enote Slovenske vojske v sestavi mednarodnih sil izven državnega ozemlja je temeljilo na predpostavki, da bodo te delovale v okolju, kjer ni legalnih državnih organov ali ti ne delujejo. Morebitna ocena in načrt logistične podpore sta morali zato upoštevati najslabše možne pogoje za življenje in delovanje enot in nepredvidljivost dogodkov, kar je izključevalo podrobnejše načrtovanje (Kukec 1997: 25).

Logistična podpora naj bi zagotavljala interoperabilnost glavnih delov opreme, nadomestljivost logističnih potreb iz skupnih zalog in usklajenost procedur, procesov in postopkov, kar bi se moralo pravočasno predvideti na mednarodnih planskih konferencah. V sestavi skupine za zvezo pri poveljstvu mednarodnih sil naj bi bil tudi častnik, ki bi skrbel za logistiko. Usklajevalci in načrtovalci logistike bi morali upoštevati značilnosti ozemlja in podnebja, razpoložljive resurse v deželi ter alternativne vire zalog hrane, vode in goriva. Posebna pozornost bi morala biti posvečena oskrbi enote s sredstvi za osebno in skupinsko zaščito. Enote so morale biti pripravljene za organiziranje in izvajanje humanitarne pomoči (Kukec 1997: 25).

Zaloge MS, OVO in hrane naj bi enoti zagotavljale bojno avtonomnost vsaj za 60 dni. To se je zlasti nanašalo na gorivo, vodo, hrano in zdravstveno oskrbo, še zlasti, če bi morala enota pomagati civilnemu prebivalstvu. V večini primerov bi bile lokalne dobave električne energije nedosegljive, nestabilne in nezadostne, zato bi bilo treba zagotoviti dodatne vire električne energije (Kukec 1997: 25).

Poraba energije in zahteve za vzdrževanje opreme bi bili večji kot normalno, saj bi njen večji del deloval neprekinjeno. To bi bilo še bolj izrazito v zimskem obdobju, ko bi vozila predstavljala bivalno okolje za del pripadnikov enote. Glede na verjetno oddaljenost od države in neugodne komunikacijske razmere na območju mirovnih operacij bi bilo za potrebe logistike potrebno zagotoviti satelitske komunikacije. Možnosti za oskrbo s kakovostno vodo bi bile lahko neugodne, zato so si enote prizadevale pridobiti oprema za pridobivanje vode (Kukec 1997: 25–26).

Zdravstvena oskrba bi morala zagotavljati splošno in specialistično sanitetno oskrbo (zlasti kirurško), ki naj bi bila dosegljiva na vseh lokacijah. V sanitetni ekipi je bilo tako treba imeti izvedenca za preventivno medicino zaradi nevarnosti okužbe z lokalnimi boleznimi in pogostih delovnih poškodb (Kukec 1997: 25–26).

#### 7.1.6 Priprava ozemlja RS na izvajanje vojaške obrambe

Ureditev ozemlja in akvatorija (prostora) za potrebe vojaške obrambe so se načrtovala in izvajala v miru in bi se dopolnjevala ob neposredni vojni nevarnosti in vojni. Z urejanjem prostora bi se zagotovili pogoji za uspešno izvajanje oboroženega boja ter povečevanje žilavosti Slovenske vojske. Podlaga za izdelavo načrtov za urejanje prostora za vojaško obrambo so predstavljali načrti uporabe Slovenske vojske. Nosilci načrtovanja so bili Generalštab in operativna poveljstva Slovenske vojske, ki so naloge v zvezi z urejanjem prostora usklajovali s pristojnimi organizacijskimi enotami Ministrstva za obrambo, to pa z organi in organizacijami civilne družbe. Ureditev prostora in uporaba obstoječih objektov, sistemov infrastrukture in naravnih danosti za potrebe obrambe sta bili določena z zakonom in drugimi predpisi (Kukec 1997: 26).

Urejanje prostora za potrebe vojaške obrambe je obsegalo adaptacijo in prilagajanje objektov ter sistemov, izjemoma pa tudi izgradnjo posebnih objektov predvsem za potrebe poveljevanja in zvez, vojaškega letalstva in zračne obrambe, oviranja, manevra in obrambne logistike. Vzdrževanje namensko izgrajenih vojaških objektov so vodila poveljstva Slovenske vojske. Vojaškoteritorialna poveljstva so formirala in vodila evidenco vseh podatkov o ureditvi prostora za potrebe vojaške obrambe (Kukec 1997: 26).

## 7.2 Logistika v Slovenski vojski danes

Logistična dejavnost obrambnega sistema obsega nabavno in uporabno logistiko. Nabavna logistika bo v pristojnosti organizacijske enote MO pristojne za logistiko, uporabna logistika bo tehnično v pristojnosti SV. Nabavna logistika je povezana s procesi pridobivanja sredstev, kar vključuje načrtovanje, zagotavljanje pogodb, pridobivanje in delitev sredstev ter izločanje sredstev iz uporabe. Temelji na Natovem standardnem zaporedju faz življenjskega cikla (SOPR 2007/12 2006: 40).

Logistična podpora je dejavnost, ki jo izvaja SV, s katero skrbi za zagotovitev sposobnosti za delovanje in ohranjanje vzdržljivosti sil za vse načine in vrste delovanj. Obsega aktivnosti, ki se nanašajo na pridobivanje, skladiščenje, razdelitev, vzdrževanje in evakuacijo materialnih sredstev, premik moštva in sredstev, pridobivanje, vzdrževanje in upravljanje vojaške infrastrukture, zagotavljanje storitev in zdravstveno oskrbo, ki jih za potrebe SV izvajajo poveljstva in enote SV ter zunanji – pogodbeni izvajalci, v cilju zagotavljanja optimalnih materialnih in zdravstvenih pogojev delovanja SV doma in v tujini. Izvaja se v okviru šestih, medsebojno povezljivih in soodvisnih funkcionalnih področjih (Vojaška doktrina 2006: 96):

### 7.2.1 Oskrba

Oskrba v slovenski vojski poteka na petih področjih in sicer (Košič 2007: intervju):

- V prvo področje sodi prehrana in sredstva za osebno porabo:  
(hrana, pijača, sredstva za osebno higieno, potrošni materiali)
- V drugo področje spadajo Sredstva, ki pripadajo po materialni formaciji:  
(oborožitev in oprema, osebna oprema, vozila, šotori, orodje sanitetni material nadomestni deli,... )
- V tretje področje spadajo goriva in maziva  
(zaščitna maziva, plini, hladilne tekočine, sredstva za odmrzovanje, dodatki za goriva, trda goriva kemična sredstva,...)
- V četrto področje sodijo gradbeni material, sredstva za utrjevanje in ovire  
(tudi oprema in vozila, ki niso v formacijah iz razreda II)
- V peto področje spada strelivo, vžigalniki, pirotehnične zmesi, projektili...

### 7.2.2 Vzdrževanje

Vzdrževanje so dejavnosti, ukrepi in postopki PEZ, s katerimi se zagotavlja tehnična brezhibnost, razpoložljivost in zanesljivost delovanja MS. Vzdrževanje zajema naslednje dejavnosti (Košič 2007: intervju):

- osnovno vzdrževanje,
- tehnično vzdrževanje na I. stopnji,
- tehnično vzdrževanje na II. Stopnji (outsourcing),
- tehnično vzdrževanje na III. stopnji (outsourcing),
- izvleko in evakuacijo materialnih sredstev,
- upravljanje z nadomestnimi deli.

### 7.2.3 Premiki in transport

Premiki in transport zajemajo dejavnosti, ukrepe in postopke, s katerimi se zagotavlja načrtno koriščenje prometnic, urejen premik kolon in vozil ter ekonomično koriščenje razpoložljivih transportnih sredstev. Aktivnosti na tem področju zajemajo (Košič 2007: intervju):

- načrtovanje premikov po kopnem, zraku in morju,
- usklajevanje in spremljanje premikov lastnih sil,
- usklajevanje in spremljanje premikov sil zavezniških in drugih držav na ozemlju RS,
- organiziranje voznih parkov in zagotavljanje delovanja,
- izvajanje transportov oseb in tovora.

Slika 7.2.3.1: Potek premika enot v območje delovanja

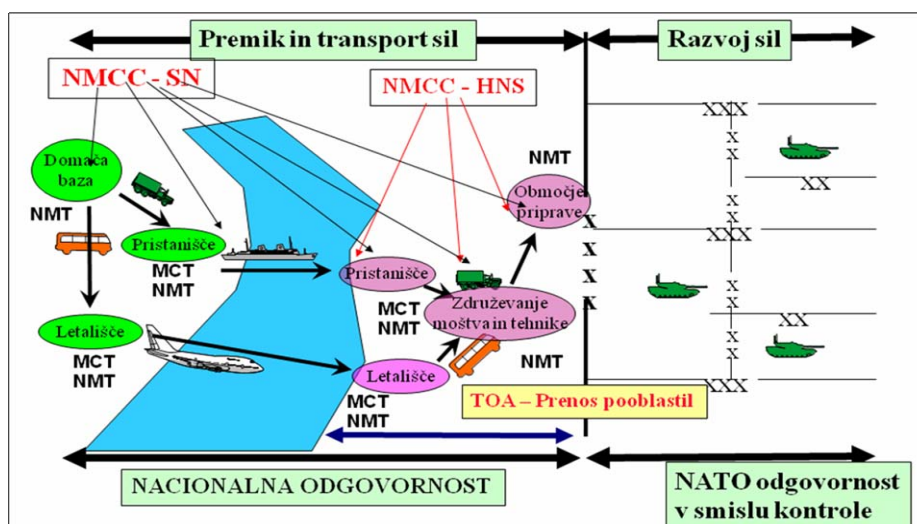

Vir: Košič 2007: intervju.

Slovenska vojska uporablja skoraj vse prometne sisteme/podsisteme, kot civilna družba, ti pa so poštni, zračni, vodni, železniški in cestni.

- **Poštni prometni podsistem**

Poštni prometni podsistem v SV se deli na dva glavna dela. Civilno-vojaški je v bistvu kombinacija civilne in vojaške pošte (če je pripadnik SV na misiji v tujini, to pošto prevzame poveljstvo enote, katere je pripadnik, ta enota pa mu jo dostavi in vroči...),

*Vojaški poštni podsistem* - ta pa se zopet deli na:

- kurirski,
- intranet,
- CRONOS – je intranet NATO članic s posebnim varnostnim sistemom

V terenskih pogojih pa se za prenos sporočil uporabljajo R/P, dlančniki – vsa razpoložljiva komunikacijska tehnika.

- **Zračni prometni podsistem**

Zračni prometni sistem v SV se deli na helikopterski in letalski podsistem in zagotavlja zračno podporo enotam SV. Opravlja naloge zaščite, reševanja in pomoči na težko dostopnih terenih ob naravnih in drugih nesrečah. SV ima v svojem letalskem prometnem podsistemu naslednja plovila: Zlin Z-242L, Pilatus PC-9, Pilatus PC-6 in Turbolet L-410. V svojem helikopterskem prometnem podsistemu pa uporablja helikopter B-206 (JET RANGER), helikopter B-412 in helikopter AS 532 AL COUGAR.

Slika 7.2.3.2: Helikopterji SV



Vir: Internet 10

Transportne zmogljivosti SV z zračnimi transportnimi plovili zajemajo:

#### a) Taktični transport – do 2500 km

Za OKO (operacije kriznega odzivanja) si je vsaka članica NATA dolžna zagotoviti transport sama, tako da si SV za sodelovanje v operacijah na Balkanu zagotavlja transport z lastnimi sredstvi. Za učinkovitejše reševanje tega problema, namerava SV do leta 2015 kupiti dve transportni letali z nosilnostjo 6500 kg, kajti sedanje reševanje zagotavljanja transporta s transportnimi helikopterji ni dovolj učinkovito za zadovoljevanje potreb oskrbovanja bataljona na Kosovu.

Slika 7.2.3.3.: Strateške transportne zmogljivosti SV



Vir: internet 11

#### b) Strateški – nad 2500 km

Pri izvajanju strateškega transporta je potrebna sklenitev posebnega sporazuma o opravljanju storitev, kajti SV ne namerava kupiti lastnih zmogljivosti za reševanje tega problema, saj bi bilo to predrago in premalo učinkovito izkoriščeno. SV ima za strateški transport dogovor s SALIS-om do leta 2012, in sicer za 24 ur na leto, z možnostjo dokupa dodatnih ur. Sam transport pa izvaja firma RUSLAN SALIS. Za izvedbo dogovora je odgovorna NAMSA, ki sklepa posle v svojem imenu, na račun države. Slovenija pa poleg dogovora s SALIS-om skupaj z nekaterimi članicami Nata sodeluje tudi v pobudi zakupa štirih letal C-17 Globemaster, kjer bi Slovenija zakupila 60 ur letenja letno. To bi Slovenijo stalo nekje med 14 in 19 milijoni dolarji. Letala C-17, z noisilnostjo 77 ton in doletom okoli 4.450 km, bodo namenjena za nacionalne potrebe držav, ki bodo sodelovale pri nakupu, ter za operacije zveze Nato, EU in Združenih narodov ter za pomoč pri večjih naravnih katastrofah.

V skladu s povečanjem letalskih transportnih zmogljivosti SV je v teku tudi modernizacija edinega pravega vojaškega letališča v Cerkljah na Dolenjskem. S posodobitvijo bo letališče ustrezalo tudi skupnim nalogam zavezništva, ki jih je Republika Slovenija sprejela kot članica zveze Nato. Posodobitev letališča se je začela leta 2004, z gradnja hangarjev za zračna plovila Slovenske vojske. Gradnja tretjega hangarja in ostalih objektov ter izvajanje posodobitev na letališču bodo potekali od leta 2007 do 2011, ko bo letališče pridobilo ustrezno kategorizacijo. S posodobitvijo letališča bo vzpostavljen sodoben navigacijski sistem, ki bo omogočal pristajanje letal podnevi in ponoči, podaljšala in posodobila se bo vzletno pristajalna steza, kar bo omogočalo varno pristajanje letal. Zgradile se bodo ploščadi za parkiranje letal in pretovor tovora ter nekateri drugi objekti, potrebni zadelovanje letališča. Projekt posodobitve bo izveden, kot to določa postopek priprave državnega lokacijskega načrta, skladno z vsemi okoljskimi in drugimi standardi, ki veljajo v Sloveniji oziroma Evropski uniji.

Slika 7.2.3.4 Posodobitev letališča Cerklje

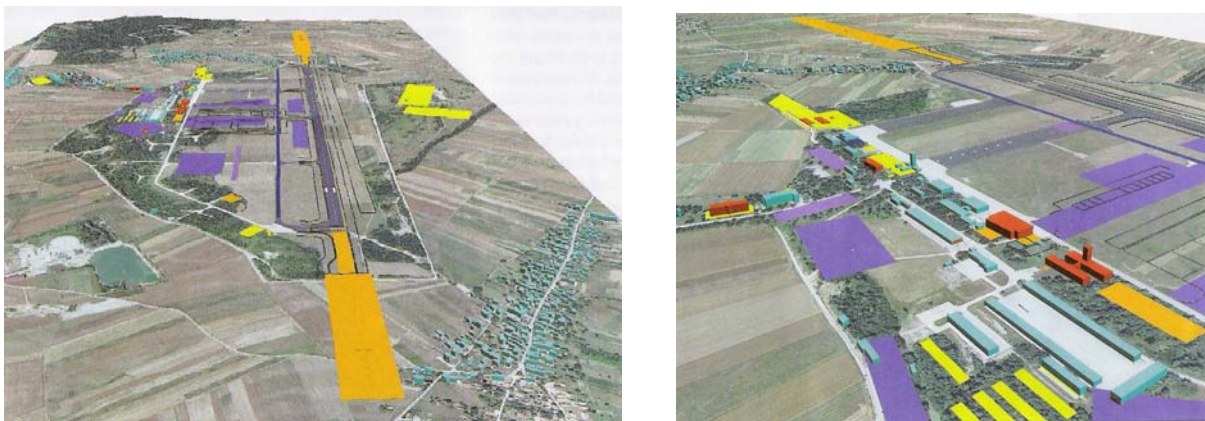

Vir: Knific 2007: 5–7

Letališče Cerklje bo po posodobitvi osrednje letališče Slovenske vojske. Na njem bo nameščena večina plovil iz letališča Brnik, enote zračne obrambe ter oskrbovalno tehnične enote. Imelo bo status mešanega letališča, to je vojaškega letališča, ki je usposobljeno tudi za promet civilnih letal. Za navedene naloge bo v obdobju do leta 2015 na letališču potrebnih do 400 novih delovnih mest. Letališče v Cerkljah ne bo baza zveze Nato, na njem tudi ne bodo nameščena Natova letala. Namenjeno bo »podpori države gostiteljice« (Host Nation Support) kar pomeni da v primeru krizne situacije država članica zavezništva »gosti« oz. nudi pomoč pri izvajanju dogovorjenih dejavnosti zavezništva. V konkretnem primeru bi to lahko pomenilo, da na prošnjo zveze Nato, država članica dovoli uporabo letališča za začasni postanek letal, za njihovo vzdrževanje in oskrbo ali za pretovarjanje (Internet 12).

Vrednost projekta je ocenjena na 70 MIO EUR, od tega bo zveza Nato prispevala okrog 38 MIO EUR Slovenska vojska pa 32 MIO EUR. Z vlaganjem v infrastrukturo letališča zveza Nato prispeva delež, ki omogoča višji nivo opremljenosti letališča, ki ga Slovenska vojska s svojimi sredstvi ne bi mogla doseči v naslednjih planskih obdobjih (Knific 2007: 6).

Slika 7.2.3.5: Posodobitev letališča Cerklje

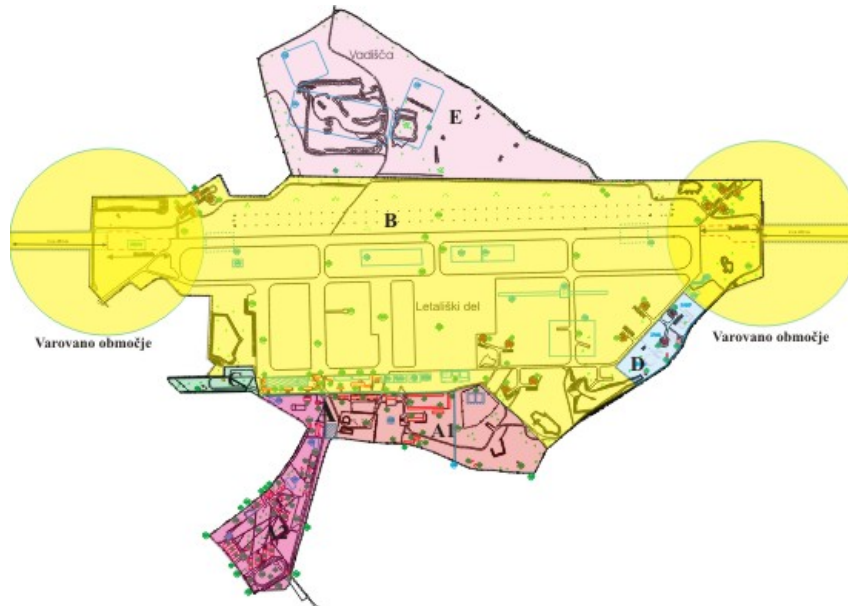

Vir: Knific 2007: 7

- ***Vodni prometni podsistem v SV***

Za opravljanje transporta do OKO SV nima sistema, so pa v fazi dogovori z AMSCC in SCC-EINDHOVEN.

- AMSCC – Atenski multinacionalni koordinacijski center, kateri ima v svojem naboru 150. različnih ladij.
- SCC-EINDHOVEN – strateški koordinacijski center z bazo na Nizozemskem, ki ima v svojem naboru 14. različnih ladij.

Oba ponudnika na trgu poiščeta primerno ladjo in omogočita stik z ladjarjem, lahko pa prevoz izpeljeta ponudnika tudi sama.

- ***Železniški prometni podsistem v SV***

SV ima v lasti 48 vagonov SmmpS, katere pa imajo v brezplačnem najemu Slovenske Železnice, saj SV ne opravlja prevozov po železnici. Vagoni SmmpS so posebni vagoni za prevoz izredno težkega tovora in jih je v preteklosti SV uporabljala za prevoze tankov



#### 7.2.4 Infrastruktura

Vojaška infrastruktura so vadišča, strelišča, vojašnice, skladišča, letališča, pristanišča, telekomunikacijski objekti, radarski objekti, položaji za bojne sisteme, poveljniška mesta, nastanitveni objekti, delavnice ter drugi objekti in okoliši, s katerimi upravlja Ministrstvo za obrambo ali jih v skladu z zakonom minister določa kot posebnega pomena za obrambo. Vzdrževanje in razvoj vojaške infrastrukture sta prednostno usmerjena v prilagajanje potrebam profesionalizacije Slovenske vojske, prilagajanje spremembam strukture in obsega Slovenske vojske ter v potrebeizvajanja vojaške obrambe, kar vključuje tudi potrebe zavezništva (Vojaška doktrina 2006: 32).

logistiki, ki se ukvarjajo s problemom infrastrukture v SV skrbijo za (Košič 2007: intervju):

- vzdrževanje nepremičnin in objektov v uporabi v SV,
- načrtovanje in izvajanje gradenj novih objektov,
- rekonstrukcije obstoječih objektov,
- načrtovanje in usklajevanje potreb v prostorskih in drugih planih države in lokalnih skupnostih,
- varstvo pred požari,
- varstvo okolja.

Razvoj in urejanje infrastrukture SV in MO obsega aktivnosti s področja priprave lokacijske, projektne in investicijske dokumentacije, načrtovanih investicij ter njihove izvedbe.

Razvoj bo zasnovan na programih in strokovnih kriterijih za namensko rabo zemljišč, objektov in instalacij za nastanitev in oskrbo ljudi, vodenje in upravljanje, hrambo in vzdr.evanje materialnih sredstev ter rabo za potrebe izvajanja voja.kega usposabljanja, zagotavljanja pripravljenosti, izvajanja vojaške obrambe ob napadu na državo, sodelovanju pri zaščiti, reševanju in pomoči ter izvrševanju mednarodnih pogodbenih obveznosti. Vzpostavljeni bodo formalnopravni pogoji za izvedbo investicij v izgradnjo nove in revitalizacijo obstoječe infrastrukture ter zagotovljeni državni lokacijski načrti, ki bodo osnova za prostorske in nove gradbene posege, tako za infrastrukturo SV, kakor upravnega dela MO (SOPR 2007/12 2006: 56).

#### - Vojašnice

Do leta 2012 bodo v uporabi vojašnice General Maister, Slovenska Bistrica, Celje, Bršljin v Novem Mestu, Cerklje ob Krki, Šentvid, Franc Rozman Stane v Ljubljani, Ivan Cankar in 26. oktober na Vrhniki, Bohinjska Bela, Kranj, Postojna, Pivka, Vipava, Murska Sobota in Ankaran. Do leta 2012 bo v Murski Soboti na novi lokaciji izgrajena nova vojašnica za potrebe namestitve enote do ravni bataljona.

V vojašnicah bo načrtovana izgradnja objektov oziroma rekonstrukcija že obstoječih objektov za namen fizične vadbe, kondiciranja v streljanju in bojnih veščinah, zmogljivosti za usposabljanje in celostni razvoj. Prilagojena bodo sanitarna vozlišča in garderobe za vojake. V vojašnici Generala Maistra Maribor bo obnovljen objekt Kadetnica in s tem omogočena preselitev dela vojaškega šolstva in Poveljstva za doktrino in razvoj. Do leta 2008 bo pripravljena analiza stanja in ocena mo.nosti za preselitev in izgradnjo nove vojašnice v okolico Slovenske Bistrice.

#### - Skladišča SIMES

Do leta 2012 bo skladišče SIMES Zgornja Ložnica prekategorizirano v skladišče vojaške opreme. Ukinjena bosta skladišči Šentviška gora in Ugar. Obnovljeni bodo sistemi požarnega varovanja in objekti za skladiščenje raket, ki bodo opremljeni s prezračevalnimi in razvlaževalnimi sistemi.

#### - Skladišča vojaške opreme

Načrtovana je posodobitev skladiščnih objektov za potrebe BNRKBO in ROLE-2 v vojašnici Kranj. V obstoječih skladiščih se bo postopoma pričelo z uvajanjem novih tehnologij skladiščenja artiklov, podprto z informacijsko tehnologijo (avtomatizirana regalna skladišča). V skladiščih prehrabnih artiklov pri kuhinjah bodo vgrajene klimatske naprave.

#### - Strelišča in vadišča

Na vadiščih Mlake, Apače, Bač in Škrilj bodo zgrajena sodobna strelišča za natančno in bojno streljanje. Izgrajeno bo vadišče za realno bojevanje in vadbeni objekt za boj v objektu. Na strelišču Mlake naj bi do konca letošnjega leta popolnoma obnovili in naj bi po standardih dosegalo sam vrh pehotnih strelišč. Opremljeno bo s tremi strelišči in poljem za urjenje streljanja iz premika. Na strelišču so upoštevani visoki standardi glede zaščite okolja pred

hrupom in pronicanjem onesnažene vode v podtalnico: zgrajeni so bili pokriti lovilci izstrelkov, vgrajeni so novi trenažerji za streljanje na premične in nepremične tarče.

- Delavnice za vzdrževanje MS

Načrtovana je rekonstrukcija delavnice za potrebe mornariškega odreda. V delavnicah bodo posodobljeni instalacijski sistemi in zagotovljeni ukrepi ter infrastruktura za preprečevanje nevarnosti za negativne vplive na okolje z ustreznimi lovilci in prečiščevalnimi napravami.

#### 7.2.5 Finance

Obrambni proračun zagotavlja finančne vire za delovanje in razvoj Slovenske vojske. S preudarnim uravnavanjem razmerja obrambnih izdatkov med izdatki za plače, operativnimi stroški in nabavami se zagotavljajo možnosti za učinkovito in motivirano delo pripadnikov Slovenske vojske in možnosti za uresničevanje poslanstva Slovenske vojske v miru in vojni ter za doseganje razvojnih ciljev (Vojaška doktrina 2006: 32). Področje financ zajema:

- načrtovanje finančnih virov,
- izvrševanje finančnega načrta,
- letno poročanje o uresničevanju finančnega načrta,
- finančna kontrola in nadzor, analiziranje in poročanje.

#### 7.2.6 Vojaško zdravstvo

Pripadniki, ki delujejo v vojaški zdravstveni službi skrbijo za:

- načrtovanje in organiziranje zdravstvene zagotovitve,
- izvajanje preventivnih zdravstvenih pregledov,
- izvajanje zdravstvene podpore pri mobilizaciji, operativnem razvoju in delovanju enot,
- izvajanje zdravstvene podpore pri sodelovanju v operacijah kriznega odzivanja in humanitarnih operacijah ter sodelovanje v mednarodnih, integriranih zdravstvenih enotah,
- sodelovanje vojaškega zdravstva s civilnimi zdravstvenimi ustanovami.

Zadnja velika investicija v vojaško zdravstvo je bil nakup mobilne vojaške bolnišnice Role 2, katere operativna uporaba ostaja pod vprašajem, saj se pojavljajo ugibanja ali je bil nakup

tako velikih zmogljivosti upravičen. Role 2 ustreza Natovim standardom zdravstvene oskrbe na brigadni ravni, s tem pa bo povečana zmogljivost pri zdravstveni oskrbi pripadnikov Slovenske vojske. Center je sestavljen iz 18 standardiziranih evrozabojnikov, in sicer 7 medicinskih in 11 logističnih. V medicinskih zabojnikih so naslednje zmogljivosti: operacijske, urgentna dejavnost z oživljanjem in s predoperacijsko pripravo, intenzivna nega s tremi posteljami, diagnostika z ultrazvokom in rentgenom, sterilizacija, laboratorij in priročna lekarna. Zabojnike med seboj povezuje šotorski del, v katerem zdravstveno osebje bolnika po prihodu prevzame in ga pripravi za nadaljnjo zdravstveno oskrbo. V sklopu šotorskega dela je prostor za nekajdnevno hospitalno terapijo in nego do 24 bolnikov.

Slika 7.2.6.1: Vojaška mobilna bolnišnica ROLE 2

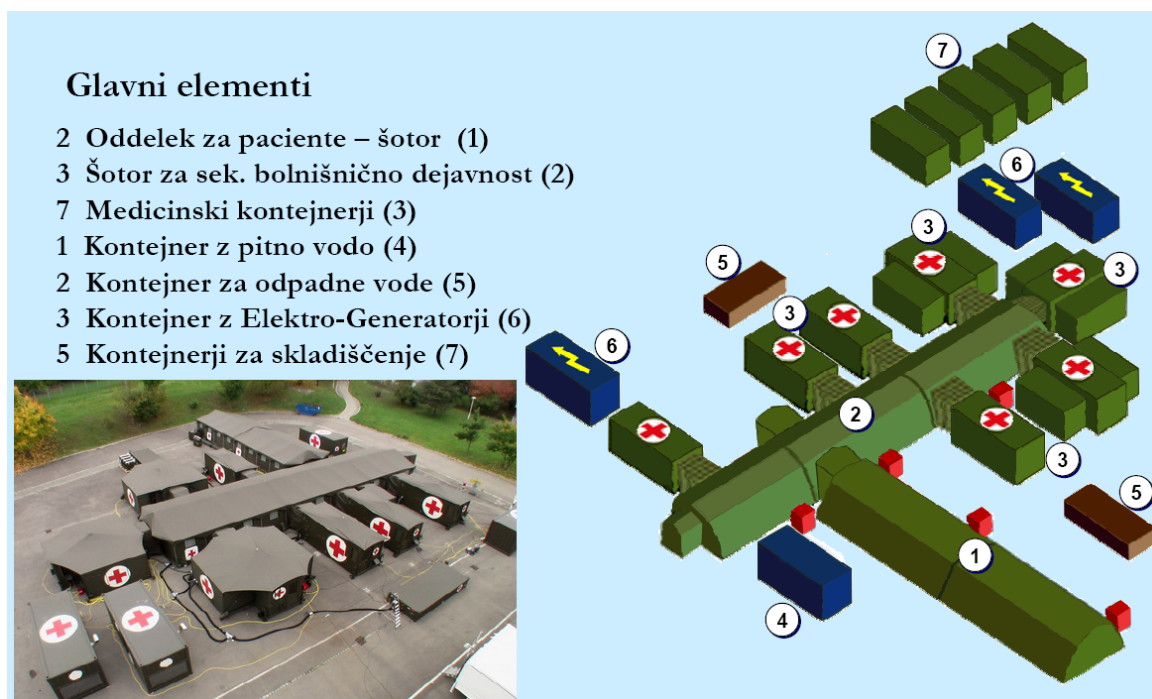

Vir: Internet 13

### 7.3 Organiziranost logistike v Slovenski vojski

Generalno lahko organiziranost logistike gledamo s treh nivojev, to je strateškega, operativnega in taktičnega nivoja. Na strateški ravni se z logistiko ukvarja Generalštab SV, ki skrbi za glavne smernice razvoja logistike, skrbi za normativne zadeve in usmerja svoje podrejene enote in oddelke, pri realizaciji ciljev.

Na operativnem nivoju se z logistiko ukvarjata Poveljstvo sil SV in Poveljstvo za doktrino, razvoj in usposabljanje, ki skrbita za usposabljanje logistikov in ostalih pripadnikov na

področju logistike, skrbita za razvoj in določitev novih smernic, ki jih posreduje Generalštabu, ta jih odobri in nato poskrbi za vse potrebno, da se novi koncepti uveljavijo v praksi.

Na taktičnem nivoju pa za logistiko skrbijo Poveljstvo za podporo in logistične enote bataljonov, čet, vojašnic, itd. Če se na strateškem in operativnem nivoju logistiki ukvarjajo pretežno z normativami, se na taktičnem nivoju logistika izvaja v praksi in v vseh aspektih, ki jih zajema.

Slika 7.3.1: Organiziranost logistike v SV

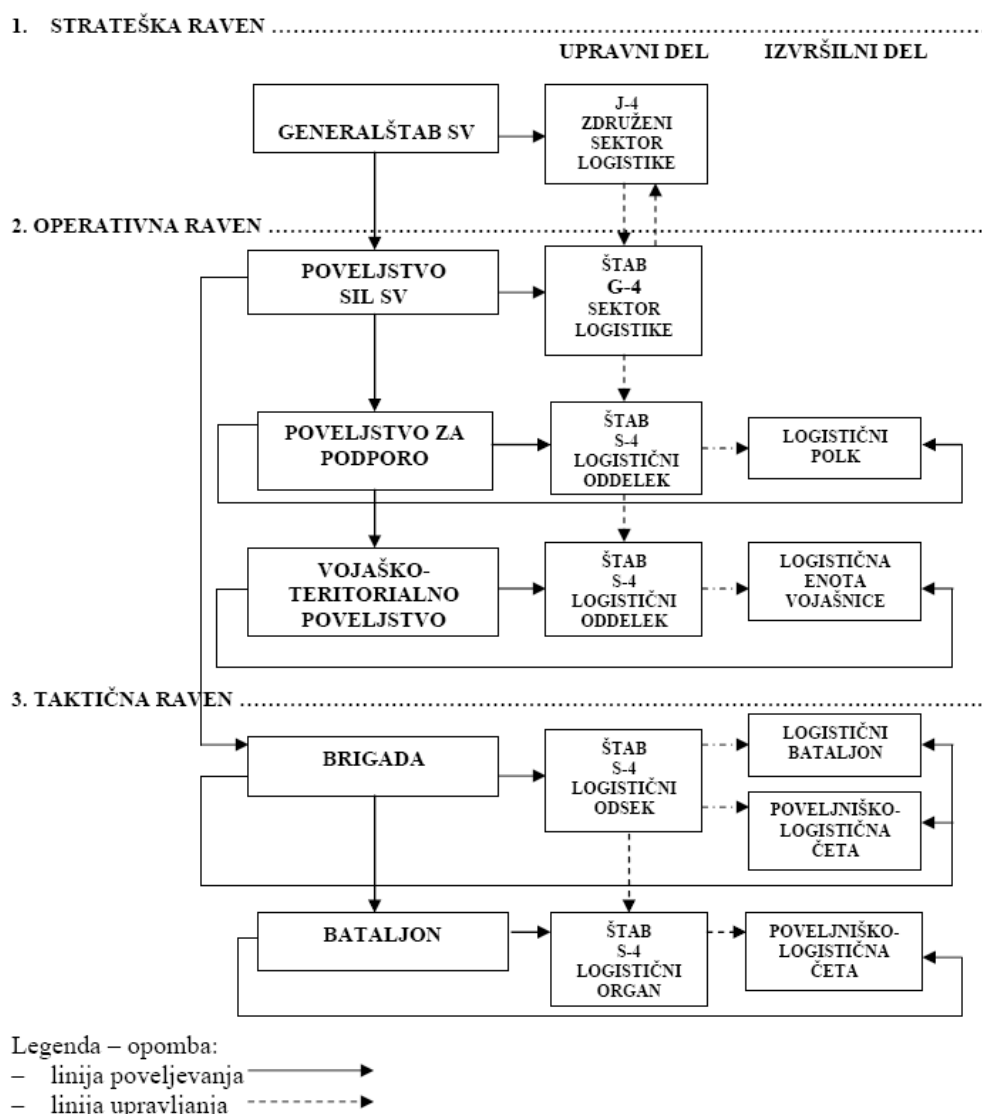

Vir: Koncept preoblikovanja vojaške logistike 2003 : 13.

V Generalštabu je za logistiko zadolžen Združeni sektor za strateško logistiko, ki ima pod sabo Oddelek za finance, Sektor za opremljanje in Sektor za uporabno logistiko (J-4), ki se še naprej deli na Oddelek za logistično načrtovanje in razvoj, ter Oddelek za načrtovanje vojaške infrastrukture.

Slika 7.3.2: Organiziranost logistike v Generalštabu SV

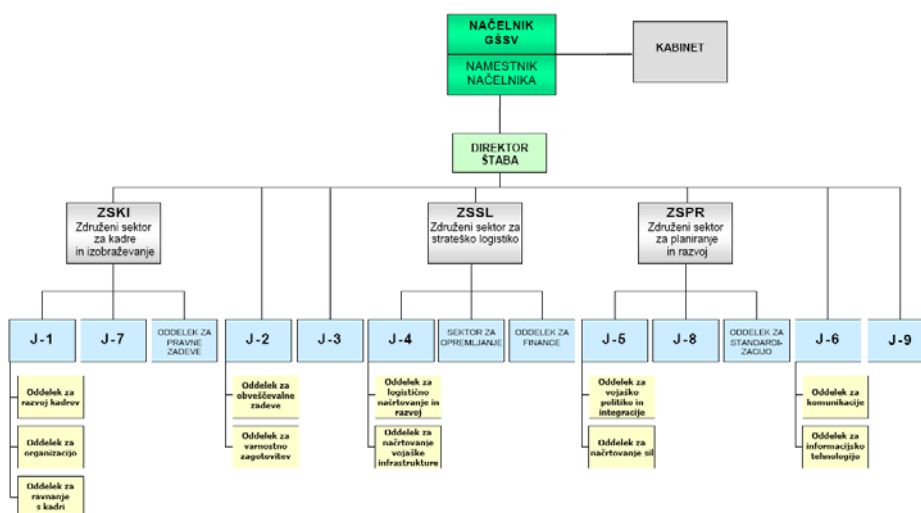

Vir: Internet 14.

V Poveljstvu za doktrino in razvoj se z logistiko ukvarja predvsem **Sektor vojaške logistike** ki spada pod Center za doktrino in razvoj, ki izdeluje strokovne podlage za organizacijo, razvoj in operativno delo vojaške logistike ter jih usklajuje s sistemom logistike zveze Nato in civilnim sistemom logistike v Republiki Sloveniji. Sektor sestavljajo oddelki za oskrbovanje, vzdrževanje, premike in transport ter zdravstveno zagotovitev.

V enotah SV za logistiko skrbijo:

- Poveljstvo za podporo (Kranj)
- Logistični bataljon (stacionarni – Vrhnika, RS)
- 670. logistični bataljon (kot del 1. Brigade SV; premični – Sl. Bistrica)
- Letalska baza (Brnik, Cerklje ob Krki)
- Enote vojašnic
- Logistične enote v brigadah in bataljonih (kot del 72. Brigade SV; četa, vod, oddelek)
- Vojaška zdravstvena služba
- Zdravstvene enote ROLE-1 in ROLE-2
- Vojaška teritorialna poveljstva

Slika 7.3.3: Organiziranost logistike v strukturi Slovenske vojske:

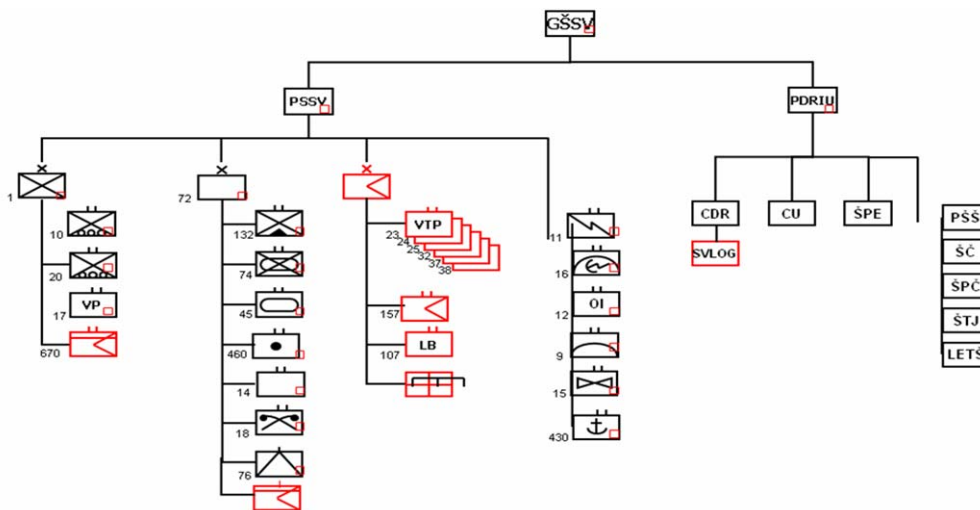

Vir: SOPR 2007/12: 15.

- Poveljstvo za Podporo (PP)

PP je organ poveljevanja in kontrole za zagotovitev pogojev za delovanje SV in podporo vodenju logističnih procesov na izvedbeni ravni v SV in deluje kot centralni del slovenske vojaške logistike. Skrbi za oskrbovanje logističnih enot v obeh brigadah SV, te pa pretežno delujejo le kot distribucijski dejavniki svoje matične enote. Težiščno zagotavlja načrtovanje, organizacijo in usklajevanje logistične podpore delovanja celotne SV s poudarkom na strateškem premiku in logistični podpori sil v operacijah. PP vodi procese podpore države gostiteljice zavezniškim silam, med prehodom, bivanjem ali delovanjem na ozemlju RS. Pristojno in odgovorno je za pripravljenost in usposobljenost podrejenih enot. PP prevzema procese upravljanja oskrbe in vzdrževanja z lastnimi in zunanjimi izvajalci. Poveljstvo sestavljajo (SOPR 2007/12 2006: 21):

- Vojaška teritorialna poveljstva
- Logistični bataljon
- Vojaška zdravstvena enota
- Letalska baza

- Vojaško teritorialna poveljstva (VTP)

VTP bodo do konca leta 2009 preoblikovani, namenjena bodo za izvajanje nalog prostorske logistike, podpore države gostiteljice, civilno vojaškega sodelovanja v RS ter del nalog organiziranja strateške rezerve. Pristojna in odgovorna bodo za pripravljenost in

usposobljenost podrejenih enot. Struktura in število poveljstev bo določena skladno s pokrajinsko organiziranostjo RS v letu 2008, pri čemer število VTP ne bo večje od šest. VTP bodo sodelovali z nosilci civilne obrambe pri materialno zdravstveni oskrbi na lokalni in regionalni ravni, izvajali del nalog podpore države gostiteljice ter prevzeli tudi del funkcij pridobivanja novega kadra za potrebe SV (SOPR 2007/12 2006: 22).

- Logistični bataljon (LOGB)

LOGB je namenjen za logistično podporo enotam SV na območju države, ter za posamezne elemente, ki oblikujejo nacionalne podporne elemente (NPE) ali ostale logistične module, potrebne za delovanje v OKO ter za varovanje objektov in premoženja. S svojimi zmogljivostmi bo zagotavljal nabavo, skladiščenje, vzdrževanje zalog in rezerv vojske, distribucijo in izločanje materialnih sredstev iz uporabe. Od leta 2008 naprej bo LOGB sestavljalo poveljstvo, poveljni.ko logistični vod, enota za oskrbo, enota za vzdrževanje streliva, minsko-eksplozivnih sredstev (MES), raket in raketnih sistemov, transportna četa, enota za tehnično vzdrževanje II, ter enota za prečiščevanje vode. Bataljon bo kot celota uvrščen v kategorijo nepremestljivih sil v nizki stopnji pripravljenosti, razen enote za prečiščevanje vode, ki bo premestljiva. Popolnjen bo pretežno s stalno sestavo. Enota za prečiščevanje vode bo v visoki stopnji pripravljenosti in bo začetne operativne zmogljivosti dosegla v letu 2010, končne do konca leta 2011. Uporabna bo tudi v primeru naravnih in drugih nesreč. V stacionarnih objektih bo bataljon izvajal tehnično vzdrževanje materialnih sredstev na II. stopnji vzdrževanja, razen letalskih, mornariških, NRKB, radarskih ter dela sistemov ZO (SOPR 2007/12 2006: 28).

- Vojaška zdravstvena enota

Enota izvaja dejavnosti in ukrepe za zdravstveno zagotovitev in doseganje, ohranjanje ter zaščito najboljšega možnega stanja zdravja pripadnicam in pripadnikom Slovenske vojske v miru, kriznih razmerah, mednarodnem delovanju in vojni. Enota ima sedež v Ljubljani Šentvidu, kjer so poveljstvo enote, zdravstveni center in del veterinarske enote. Vojaške ambulante so v vojašnicah Ljubljana Moste, Ankaran, Bohinjska Bela, Kranj, Maribor, Novo mesto, Postojna in Vipava ter na vojaškem delu letališča Brnik in na letališču Cerklje ob Krki. V Kočevski Reki deluje veterinarska enota za vzrejo in šolanje vojaških psov in zdravstveno varstvo vojaških živali. okviru Vojaške zdravstvene enote delujejo Zdravstveni center, Zdravstveni vod ROLE 1 in Veterinarska enota (SOPR 2007/12 2006: 29).



- Letalska baza

Letalska baza v Cerkljah ob Krki in na letališču Brnik je taktična enota, namenjena za celovito zagotovitev dejavnosti letalske šole, helikopterskega bataljona, bataljona zračne obrambe ter bataljona za nadzor zračnega prostora Slovenske vojske. Letalsko bazo sestavljajo četa za vojaški zračni promet, letalsko-transportni oddelek, letalsko-tehnična enota, enota za varovanje letališč, četa za komunikacije, četa za informatiko in navigacijska sredstva, logistična enota letališč, četa za podporo letenja in poveljstvo. Temeljna naloga baze je vzdrževanje letalskih sredstev in opreme, zagotavljanje splošne logistične podpore ter podpore države gostiteljice, povezane z letalskimi dejavnostmi (SOPR 2007/12 2006: 28).

- Enote vojašnic (EVOJ)

EVOJ bodo po postopnem preoblikovanju do leta 2010 postale uprave vojašnic z namenom zagotavljanja prostorske logistike PEZ SV, ki se nahajajo v vojašnicah. Odgovorne bodo za upravljanje z dodeljeno vojaško infrastrukturo in zagotavljanje mirnodobne oskrbe v vojašnicah ter varovanje objektov in premoženja. Sistem oskrbe in vzdrževanja infrastrukture bodo zagotavljali tudi preko sistema zunanjega izvajanja (SOPR 2007/12 2006: 29).

#### **7.4 Temeljne naloge logistike v SV**

Temeljne naloge sistema logistične podpore v miru so zagotovitev optimalnih razmer za delo in usposabljanje enot Slovenske vojske, zagotovitev sposobnosti za delovanje enot v operacijah kriznega odzivanja, podpora odzivnih sil, zagotovitev pripravljenost za izvedbo mobilizacije, zagotovitev podpore silam po načrtih uporabe in podpora zavezniškim silam v sklopu nalog države gostiteljice. Organi za logistično podporo Slovenske vojske v miru načrtujejo, organizirajo in izvajajo materialne priprave Slovenske vojske samostojno in v sodelovanju s pristojnimi organizacijskimi enotami Ministrstva za obrambo (Vojaška doktrina 2006: 32).

Učinkovitost delovanja enot izhaja neposredno iz razmerja med logistično samozadostnostjo in naslanjanjem na zmogljivosti zavezniških in civilnih virov. Logistična samozadostnost se načrtuje do ravni bataljonske bojne skupine. Pri tem se upoštevajo lastni in kriteriji zavezništva. Zagotavljanje in ešaloniranje materialnih sredstev in rezerv se izvajata po enotnih načelih in kriterijih. Strateške rezerve Republike Slovenije so njene blagovne rezerve in rezerve Ministrstva za obrambo. Strateške rezerve za delovanje Slovenske vojske določa in

razporeja Generalštab Slovenske vojske. Materialne strateške rezerve upoštevajo tudi naraščanje številčnega stanja v posebnih okoliščinah oziroma razvoj vojaške strateške rezerve Republike Slovenije. Obseg in strukturo operativnih in taktičnih rezerv Slovenske vojske ter njihov razpored določa operativno poveljstvo sil Slovenske vojske (Vojaška doktrina 2006: 32).

## 7.5 Logistika v operacijah kriznega odzivanja (OKO)

Z logističnimi pripravami se zagotavljajo oborožitev in oprema za izvajanje namenskih nalog v območju delovanja in ohranjanje vzdržljivosti sil za čas sodelovanja v operaciji. Logistična podpora v času izvajanja naloge obsega premik, transport, oskrbo, vzdrževanje sredstev in zdravstveno oskrbo. Temelji na nacionalnem podpornem elementu, ki je sestavni del kontingenta Slovenske vojske v sestavi večnacionalnih sil, in na podpori drugih držav na podlagi dvo- ali večstranskih pogodb. V pripravah ob napotitvi enote Slovenske vojske na območje operacije se zagotovijo tudi možnosti za civilno-vojaško sodelovanje na območju njenega delovanja (Vojaška doktrina 2006: 79).

Slika 7.5.1: Ravni zagotavljanja logistične oskrbe v operacijah OKO

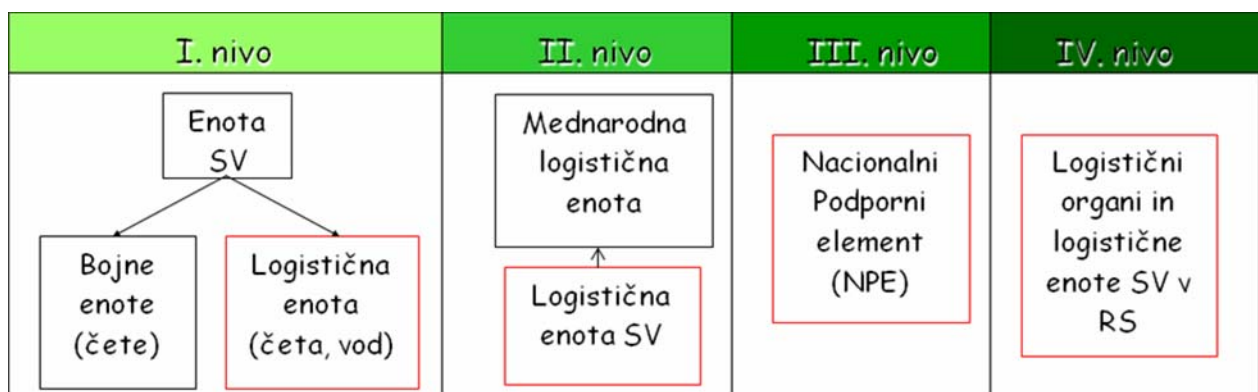

Vir: Košič 2007: itervju.

Logistično oskrbovanje v enotah SV v operacijah kriznega odzivanja lahko poteka na različnih nivojih. Na prvem nivoju logistično podporo enoti zagotavlja za to njej podrejena enota. Ponavadi za logistično podporo čete skrbi vod, za bataljon četa, brigado bataljon ali okrepljena četa – korpus. Tukaj gre za oskrbovanje z najnujnejšimi potrebami v omejenih količinah. Te enote, ki podperajo bojne enote se naslonijo na mednarodno logistično enoto, ki je po sestavi in hierarhiji večja enota in je sestavljena iz različnih nacionalnih logističnih

podenot. V mednarodni logistični enoti sodeluje praviloma tudi slovenska logistična enota, ki je zadolžena za določen del logistične oskrbe (zdravstvena enota Role 1).

Na tretjem nivoju, kadar gre za obsežnejše operacije, SV organizira na področju delovanja nacionalni podporni element, ki poskrbi za čimvečje zadovoljevanje potreb bojnih enot na terenu. Skrbi za koordinacijo sredstev in dobrin potrebnih za nemoteno delovanje in skrbi za stalno zalogo le teh. Talko poveljnik bojne enote ne skrbi o tem, kako bo dobil dolženo materialno sredstvo, ampak samo kje. Kako, kje, s kakšnim trdom in kakšnimi stroški se bo ta dobrina zagotovila v NPE skrbi poveljnik NPE.

Na najvišjem nivoju pa oskrba poteka prek logističnih organov, ki so stacionirani v RS in skrbijo za nenehno dobavo dobrin na področja delovanja. Tukaj gre predvsem za dobavo specifičnih MS, kot so naprimer rezervni deli za oklepno vozilo Valuk, ki ga uporablja samo SV ali določena zdravila iz Slovenije, saj morajo vsa zdravila, s katerimi zdravstvene enote SV zdravijo slovenske vojake, dosegati določene stopnje kakovosti, kakor je to predpisano in jih na nekaterih območjih ni možno dobiti drugače kot od doma. Transport teh dobrin poteka najpogosteje s helikopterskim prevozom, kjer je v primerih večjih kosov ali povečanih potreb potrebno aktivirati večje število helikopterjev, kar je stroškovno gledano potratno. Ta problem bo v veliki meri rešen z nakupom dveh taktičnih transportnih letal.

Logistična podpora temelji na nacionalni logistiki in večnacionalni podpori. Nacionalna logistična podpora je naloga nacionalnega podpornega elementa. Pri večnacionalni podpori so kot oblike podpore mogoče specializirana vloga, vodilna država ali večnacionalna združena enota za logistično podporo. Logistična podpora v sklopu večnacionalne podpore se zagotavlja s pogodbami o sodelovanju in tehničnimi dogovori. Nekatere logistične dejavnosti, kot je na primer strateški transport, zavezništvo neposredno načrtuje in usklajuje ali sklepa pogodbe. Nacionalni podporni element se oblikuje namensko za posamezno operacijo v taki velikosti, da logistično podpira delovanje vseh enot Slovenske vojske v operaciji. Nacionalni podporni element za enote Slovenske vojske organizira in usklajuje sprejem in namestitve osebja, ki prihaja v območje delovanja ali se od tam vrača. Med operacijo zagotavlja neprekinjenost logistične podpore iz Republike Slovenije ter usklajuje logistično podporo države gostiteljice ali iz civilnih virov. Značilnosti načrtovanja in izvajanja delovanja v operacijah pod vodstvom Nata se smiselno uporabljajo tudi pri operacijah, ki jih vodi Evropska unija (Vojaška doktrina 2006: 82).

## 7.6 Podpora države gostiteljice

V zavezniški operaciji na ozemlju Republike Slovenije izvaja Slovenska vojska del nalog podpore države gostiteljice. Slovenska vojska pripravlja možnosti za prihod in namestitev sil ter sodeluje pri logistični podpori zavezniških sil in organizacij, ki so razmeščene na ozemlju Republike Slovenije, na njem delujejo ali ga prečkajo. Zagotavlja jim podporo v okviru svojih sposobnosti, če pa so potrebe večje, Ministrstvo za obrambo pripravi in uskladi načrte o aktiviranju civilnih zmogljivosti (Vojaška doktrina 2006: 40).

Generalštab Slovenske vojske je odgovoren za usklajevanje podpore države gostiteljice s poveljstvom skupnih združenih namenskih sil in poveljstvi sil držav, ki prispevajo sile. Sprejema vse izražene potrebe držav in na podlagi razpoložljivih vojaških zmogljivosti razporeja nosilce podpore v Slovenski vojski. Ob večjih in kompleksnejših zahtevah zagotavlja možnosti za oblikovanje usklajevalne skupine, v katero se skladno s potrebami poleg predstavnikov Slovenske vojske vključujejo tudi predstavniki Ministrstva za obrambo, drugih ministrstev, vladnih služb in drugih državnih organov, če je nujno pa tudi predstavniki gospodarskih družb, zavodov in drugih organizacij, ki so po sklepu Vlade Republike Slovenije posebnega pomena za obrambo države. Vojaško teritorialno poveljstvo zagotavlja sprejem, nastanitev in omejeno logistično podporo zavezniškim silam v svojem območju odgovornosti. Z upravami za obrambo sodeluje pri zagotavljanju civilnih zmogljivosti. V primeru oblikovanja regionalne usklajevalne skupine za podporo zagotavlja materialne možnosti za njeno oblikovanje. V skupino se poleg predstavnikov Slovenske vojske vključujejo tudi predstavniki organov državne uprave, lokalne samouprave ter gospodarskih subjektov, zavodov in drugih organizacij. Vojaški del skupine vodi predstavnik vojaškega teritorialnega poveljstva, civilni del pa se usklajuje s predstavniki pristojnih uprav za obrambo. Vojaško teritorialno poveljstvo zagotavlja možnosti za namestitev častnikov za povezavo in nacionalnih podpornih elementov držav pošiljateljic (Vojaška doktrina 2006: 40).

## **8. 10. MOTB NA KOSOVU**

Slovenska vojska je prvič v svoji zgodovini poslala na mirovno misijo zunaj meja Slovenije enoto ravni bataljona. Napotitev skoraj 600 pripadnikov SV in vojaških vozil je bila za SV zahteven logistični projekt, saj je s seboj odpeljala 191 vozil in 24 zabojnikov s skupno maso več kot 1500 ton (internet 15).

### **8.1 Mirovne misije SV**

SV sodeluje v OKO že od leta 1997. Od takrat so njeni pripadniki sodelovali na operacijah v Albaniji, Cipru, Bosni in Hercegovini, Kosovu, Makedoniji, Bližnjem vzhodu, Afganistanu, Iraku, Kongu, Libanonu, Pakistanu, Sudanu. Na nekaterih od teh kriznih žarišč so še vedno prisotni. SV sodeluje tudi v silah NRF (NATO) in EUBG (EU), ki so prav tako namenjene za delovanje na operacijah tako znotraj zavezništva, kot izven njegovih meja. Skupne značilnosti vseh operacij so bile delovanje Slovenske vojske v sestavi sil drugih vojska. Na vseh operacijah so bili naši vojaki pridodani z namenom opravljanja nalog podpore in ohranitve miru, v skladu z nacionalnimi omejitvami, ki jih je definirala vlada RS. To so bile prvenstveno naloge patroliranja, opazovanja in spremljanja konvojev in oseb (internet 15).

Operacija SIKON 15 je v celoti drugačna. Prvič je bila napotena celotna enota, prvič je v sestavi enote tudi vojska druge države (Madžarska), prvič celotni enoti na operaciji poveljuje Slovenski poveljnik, torej prvič na takšni nalogi poveljuje tudi pripadnikom sosednje vojske – tudi članice Nato. To je hkrati prva operacija, ki jo pripadniki Slovenske vojske izvajajo z odgovornostjo za celotno območje in hkrati tudi prva operacija v območju, na katerem pripadniki Slovenske vojske nimajo nacionalnih omejitev pri opravljanju vojaških nalog pri ohranitvi ali zagotavljanju miru (internet 15).

### **8.2 Sestava misije, čas trajanja misije, oprema, usposobljenost pripadnikov**

V mednarodnih silah KFOR na Kosovem bo 15. slovenski kontingent deloval 6 mesecev v operaciji Joint Enterprise in sicer od 25. februarja 2007, ko je bataljonska bojna skupina (Task Force -TF) Sokol prevzela območje odgovornosti, do konca avgusta 2007. Skladno z resolucijo Varnostnega sveta OZN 1244, bo izvajan celoten spekter stabilizacijskega delovanja s ciljem vzdrževanja varnega okolja svobode gibanja in vzpostavitve pogojev za prenos odgovornosti civilnim oblastem. Slovenski kontingent na Kosovu šteje okrog 600

pripadnikov. Od tega je 500 pripadnikov 10. Motoriziranega bataljona pod imenom TF Sokol, prav tako pa imajo v svoji sestavi še 150 pripadnikov madžarske vojske. TF Sokol ima podrejeno madžarsko četo in skupno šteje tako 650 pripadnikov. Deluje v sestavi namenskih sil Zahod – TF (W). Ostalih 100 pripadnikov slovenskega kontingenta sestavljajo pripadniki vojaške policije, veterinarske in medicinske skupine, logistične enote, helikopterske skupine, skupine za povezavo, inženirski oddelek, CIMIC, nacionalni podporni element ter častniki in podčastniki, ki delujejo v večnacionalnih poveljstvih (internet 15).

### **8.3 Naloge, odgovornosti in pristojnosti v območju odgovornosti**

Namen naloge je vzdrževati varno okolje in prosto gibanje, z varovanjem ključnih točk in objektov s posebnim statusom, hkrati pa izvajati patrolje v območju odgovornosti in vzdrževati dobre odnose s civilnimi oblastmi. S tem bi lahko vzpostavil pogoje za zmanjševanje potreb po silah Nato. Ključna naloga TF Sokola je zagotoviti varnost etničnim manjšinam s poudarkom na mestih Goraždevac, Biča in Grabac. Varovanje zgodovinskih sakralnih objektov v občinah. Vzdrževati visoko stopnjo profesionalnosti, discipline in motiviranosti moštva ter zagotoviti varnost lastnih sil v času trajanja operacije. Mednarodna skupnost se trudi vzpostaviti med-etnično sožitje. Srbi še vedno živijo pod zaščito KFOR-a in UNMIK-a in ne želijo sodelovati v prehodnih vladnih institucijah. V obeh dveh občinah kjer je območje delovanja TF Sokol (občina Peč in Klina) je okoli 1000 Srbov (internet 15).

Območje odgovornosti je razdeljeno na tri dele. Vsak del pokriva ena bataljonska skupina: eno območje pokrivajo pripadniki italijanske, drugo španske in eno pripadniki slovenske vojske (internet 15).

Vodilna država na območju MNTF(W) je Italija. V sklopu te bojne skupine katere območje odgovornosti je na zahodnem delu Kosova sodelujejo še pripadniki vojaških enot iz Španije, Madžarske, Romunije, Argentine in Italije. MNTF (W) poveljuje italijanski general. Njegov namestnik je bil španski častnik, od maja dalje pa častnik Slovenske vojske, polkovnik Dobran Božič. Bojni skupini TF Sokol, v čigar sestavi je tudi madžarska četa, poveljuje poveljnik 10. motoriziranega bataljona, podpolkovnik Miha Škerbinc – Barbo (internet 15).

## 8.4 Priprave na misijo

Napotitev tako velikega števila vojakov v mirovno operacijo na Kosovo je bila za SV tudi zahteven logistični projekt zato so logistične priprave za napotitev na Kosovo začeli že pred letom dni, bolj intenzivne pa po vrnitvi z vaje Sokolji udar 2006, ki je lani potekala na madžarskem vadišču Varpalota, kjer so certificirali in afirmirali 10. MOTB. Medtem so začeli oblikovati koncepte logistične podpore in napotitve in v sklopu priprav opravili tudi logistični izvidovanji na območju operacije, katerih glavni nameni so bili zbiranje informacij in dogovori z italijanskimi gostitelji glede zagotavljanja logistične podpore slovenskim vojakom in uporabe njihovih logističnih zmogljivosti, kot je to določeno s tehničnim sporazumom, ki je bil sklenjen med državama. Ves ta čas so potekale tudi intenzivne priprave v Sloveniji, ki so obsegale zbiranje opreme, pakiranje in pripravo opreme za premik, zagotavljanje transportnih zabojsnikov ter pripravo podatkov in dokumentacije za izvedbo premika.

Vaja Sokolji udar 2006 na Madžarskem je bila med zahtevnejšimi vadbenimi aktivnostmi tudi glede izvedbe premika v drugo državo in logistične podpore enot v tujini za tako veliko ljudi. Logistika na vaji, v katero je bilo vključenih več kot 250 pripadnikov SV, je obsegala tri dele; in sicer logistiko poveljstva brigade oziroma vodstva vaje, nacionalni podporni element (NPE) in logistiko 10. MOTB. Za logistiko poveljstva brigade oziroma vodstva vaje je bil odgovoren 670. POVLOGB. Del logistične podpore je SV zagotavljala tudi prek koncepta podpore države gostiteljice (HNS), za kar je poskrbel NPE, ki je bil odgovoren tudi za nadzor izvajanja storitev in kakovosti. Poleg tega je skrbel še za nacionalno logistično podporo iz Slovenije, ki so jo z rotacijo zagotavljale posadke helikopterjev SV, ki so bile na Madžarskem v stalni pripravljenosti za morebitno medicinsko evakuacijo (MEDEVAC), in s tovornimi vozili transportne čete 670. POVLOGB. SV je z Madžarsko podpisala tudi tehnični sporazum in prek logističnega direktorata madžarskega obrambnega ministrstva sklenila dogovore z lokalnimi dobavitelji. To pomeni, da so morali organizirati najem vadišča, strelišč in objektov ter se dogovoriti za storitve, ki smo jih potrebovali, na primer za preskrbo s hrano, gorivom in drugimiosnovnimi potrebščinami. Devet pripadnikov NPE, večinoma iz 670. POVLOGB, je na prizorišče vaje prišlo 23. oktobra, kjer so vse pripravili in uskladili zadnje podrobnosti, z vaje pa so odšli zadnji. Pridobili so nove izkušnje, saj je bila to največja vaja SV v tujini, kar se je pokazalo tudi pri delu NPE. To so izkoristili pri pripravah za delo na Kosovu in pri drugih podobnih nalogah. Za logistično podporo 10. MOTB je ob podpori prednje logistične čete 670. POVLOGB poskrbela poveljniško-logistična četa 10. MOTB, ki jo ima babataljon v

svoji sestavi. Ta mu zagotavlja logistično samozadostnost za krajše obdobje, ob daljši napotitvi pa je treba poskrbeti za dodatno logistično podporo, za kar je odgovorna prednja logistična četa 670. POVLOGB (Pišlar 2007: 10–12).

Individulane priprave so se izvajale še vse do konca januarja 2007, v okviru tega usposabljanja pa je bilo izvedenih več kot 150 streljanj, različnih tečajev za vojake, devet taktičnih vaj z bojnim streljanjem vodov, pet taktilnih vaj čet in ena taktična vaja batljona.

Vsebine priprav so zajemale: spoznavanje pravil delovanja in trenutne situacije na območju delovanja; spoznavanje vsebin, pravilnikov in direktiv za pravila delovanja v mednarodni bojni skupini Zahod (Multinational Task Force West MNTF(W)); spoznavanje oblik varovanja in drugih varnostnih zahtev za območje delovanja; spoznavanje zgodovine Kosova in njihove kulture in podobno. Zadnje priprave pa so zajemale načrtovanje in priprave za premik slovenskega kontingenta ter zdravstvena in varnostna preverjanja ter kadrovske dokumentacije za napotitev 600 pripadnikov (Pišlar 2007: 10–12).

## **8.5 Napotitev**

Načrt napotitve slovenskega kontingenta je predvideval, da je 1. februarja v predhodnici na Kosovo odpotovalo približno deset pripadnikov SV, od tega več kot polovica logistikov. Predhodnica je poskrbela za prihod večine slovenskega kontingenta, ki se je na Kosovo premaknila v štirih delih. V prvem je bilo približno 200 pripadnikov SV, od tega večina iz logističnih enot, ki so se ukvarjali z namestitvijo ter prevzemanjem prostorov, poleg tega pa so bili v njem tudi pripadniki iz bojnih enot do ravni voda, ki so začeli prevzemanje območij odgovornosti od italijanskih vojakov oziroma slovenske čete, ki je že delovala na Kosovu.

15. februarja je potekal premik vozil, intendantske opreme, oborožitve, streliva in drugih materialnih sredstev z ladjo iz Kopra do grškega pristanišča Solun, od tam pa s štirimi vlakovnimi kompozicijami čez Makedonijo do kraja Peć na Kosovu, pri čemer so del vozil iz Soluna na Kosovo pripeljali po cesti. 22. februarja je v Peć prispela vsa logistika. Z ladjo so odpotovali vojaki, ki so skrbeli za spremstvo vozil in opreme. Preostanek slovenskega kontingenta, predvsem iz bojnih enot, je na Kosovo odpotoval s civilnimi letali družbe Adria Airways. Za lažjo napotitev so dan pred napotitvijo v vojašnici Franca Rozmana Staneta v Mostah pripravili prostori, kjer so se zbrale enote in osebje pred premikom na območje operacije, oziroma tako imenovani »staging base« (Pišlar 2007: 10–12).



25. februarja je v Peći potekala proslava ob prevzemu odgovornosti, 1. marca pa je slovenski bataljon že začel opravljati operativne naloge na svojem območju odgovornosti v MNTF – W v zahodnem delu Kosova, kjer delujeta še italijanski in španski bataljon (Pišlar 2007: 10–12).

Pri premiku slovenskega kontingenta iz Slovenije na Kosovo je sodelovalo od 450 do 500 pripadnikov SV, pri čemer so imeli pomembno vlogo logistika 10. MOTB in 1. brigade SV, Poveljniški center PSSV in slovenski NPE v Prištini. Premik tako velikega kontingenta je bil tudi drag, saj bo SV od skoraj sedem milijonov evrov predvidenih stroškov za celotno misijo SIKON Kfor 15 samo za premik plačala skoraj polovico. Za takšen premik, ki je vključeval prevoz po morju, cesti, železnici in zraku, sta bila ključna elementa pri načrtovanju zanesljivost in varnost, torej takšna pot, ki je kar najmanj odvisna od vremenskih razmer in naključij in je varnostno najmanj tvegana (Pišlar 2007: 10–12).

## **8.6 Namestitev in oskrba**

Pripadniki TF Sokol so nameščeni v vojaški bazi, blizu mesta Peč, katera nosi ime Villagio Italia (Italijanska vas). V bazi so poleg naših pripadnikov nastanjeni še pripadniki madžarske, španske, romunske, argentinske in italijanske vojske. Polna kapaciteta baze je 2000 vojakov. Za oskrbo pripadnikov TF Sokol skrbi italijanska enota za oskrbo baze. Za poveljniško logistično povezavo z domovino pa je odgovoren Nacionalni podporni element, katerega pripadniki so nastanjeni v Prištini. Baza je razdeljena v več sektorjev: nastanitveni del, delovni prostori, deli podpore (prehrana, pranje vozil, oskrba z gorivom, šivanje in pranje oblek, striženje, pošta, zdravstvena oskrba, veterina, ...), športni objekti (fitness, savna, košarkaška igrišča, bowling, nogometno igrišče, ...) gostinski objekti in trgovine za nujne potrebščine. Baza meri okoli 700.000 m<sup>2</sup> in je obdana z več kilometri bodeče žice.

Naši vojaki so nastanjeni v objektih kontejnerskega tipa, ki so klimatizirani in ogrevani, pri čemer so ženski bivalni prostori ločeni od moških. V sobah je ali po šest vojakov, trije podčastniki ali častnika do čina major. Višji častniki imajo svojo sobo. Za prehrano je odgovorna italijanska vojska, vendar bo postopoma v kuhinji začelo delati vedno več slovenskih kuharjev (Pišlar 2007: 10–12).

V bazi sta tudi internetni kavarni, v katerih imajo vojaki dostop do interneta ob vnaprejšnjem plačilu, kljub temu pa je tretjina slovenskih vojakov prinesla s seboj tudi svoje prenosne računalnike za lažje stike z domačimi. V bazi ima svoje studijske prostore tudi radio West, od koder oddajajo lastni slovenski radijski program dvakrat na teden po dve uri.

10. MOTB je logistično precej neodvisen, saj ima v svoji sestavi generične logistične enote, za drugo pa skrbijo pridodane logistične enote SV in nacionalni podporni element (NPE). Za sanitetno oskrbo na ravni nujne medicinskeoskrbe skrbi sanitetna postaja SV ravni role 1 v bazi Villagio Italia, ki deluje v šotorih, zdravstveno varstvo slovenskih vojakov pa na ravni specialistične medicinske pomoči, zobozdravstva, rentgena, telemedicine itn. zagotavlja italijanska vojska prek tehničnega sporazuma. Poleg tega ima tudi vsaka četa v svoji sestavi element sanitetne podpore. V slovenskem kontingentu deluje tudi veterinarska postaja, ki skrbi za neoporečnost vode in hrane, deratizacijo, razkuževanje prostorov ter zdravstveno varstvo službenih psov, ki sodelujejo predvsem pri posredovanju ob množičnih nemirih. SV na Kosovu samostojno vzdržuje vozila in tehniko na stopnji 1+ v mehaničnih delavnicah in skladiščih rezervnih delov v šotorih, za dobavo manjkajočih pa je vzpostavljen redni zračni most z domovino z letalom SV. Za vzdrževanje SV uporablja še premične mehanske delavnice na vozilih, s katerimi bodo odpravljali morebitne okvare na vozilih na terenu (Pišlar 2007: 10–12).

Oskrba z materialno-tehničnimi sredstvi in potrošnim materialom potekala na dveh ravneh. Na prvi za to skrbi generični logistični element, ki je v sestavi vsake čete, v kateri so poleg četnega logista še trije vojaki. Njihova naloga je oskrba enot na terenu med opravljanjem rednih dnevnih nalog, kar pomeni, da zagotavljajo oskrbo po vseh razredih oskrbe, kjer potekajo naloge. Na drugi ravni pa deluje bataljonska logistika, ki je odgovorna za zagotavljanje materiala za oskrbo, transport, vzdrževanje vozil ter opreme, izveleko pokvarjenih vozil, vzdrževanje, infrastrukturo in sanitetno pomoč (Pišlar 2007: 10–12).

Na Kosovu deluje tudi NPE, ki skrbi za logistično povezavo enote z domovino. V sodelovanju s Poveljniškim centrom SV usklajuje zračno povezavo s Slovenijo z letalom SV turbolet vsakih 14 dni, če je treba, pa tudi bolj pogosto. Oskrbo s pošto in časopisi pa zagotavljal civilni letalski prevoznik vsak dan. NPE poleg tega skrbi za administrativno in finančno poslovanje, prav tako za sklepanje dogovorov in pogodb za posamezne izdelke in rezervne dele s tamkajšnjimi lokalnimi dobavitelji (Pišlar 2007: 10–12).

## 9. ZAKLJUČEK

Z vstopom Slovenije v Nato se je država zavezala da bo izpolnjevala svoje obveznosti v njem. Uspešno in učinkovito delovanje zavezništva je pogojeno s skupnim in usklajenim delovanjem njenih članic, zato morajo te izpolnjevati določene zahteve zavezništva. Še najbolj se to kaže v primeru standardizacije opreme in postopkov. Slovenija je morala tako svoj sistem logistike prilagoditi Natovim standardom, ki veljajo za to področje. To je pomenilo, da je morala prevzeti določene standarde in vzpostaviti določene logistične zmogljivosti za podporo tistih enot, ki so namenjene delovanju v zavezništvu. Hkrati pa je morala po enakih standardih vzpostaviti ali ohraniti stopnjo logistične oskrbe tudi za ostale enote, ki niso namenjene sodelovanju v Natu. To je pomenilo, da je morala vzpostaviti povsem novo strukturo same vojske in s tem tudi logističnega sistema, saj struktura, ki je zagotavljala delovanje in oskrbo teh enot samo znotraj države, ni bila več ustrezna. Do sprememb seveda ni prišlo čez noč, temveč so se uvajale postopoma. Tako lahko trdim, da se je prva hipoteza *Slovenija je morala po vstopu v zvezo Nato korenito spremeniti svoj sistem logistične oskrbe* izkazala kot pravilna.

Osnova za zagotovitev učinkovitosti delovanja v Natu je najti pravo razmerje med logistično avtonomnostjo in naslanjanjem na zmogljivosti zavezniških in civilnih virov, praviloma na podlagi pogodbenih odnosov. Delovanje in vzpostavitev logistične organiziranosti vojske po vstopu v zavezništvo je v veliko primerih presegalo nacionalne okvire, zato je logistična oskrba v Natovih operacijah temeljila na določeni stopnji nacionalne logistične podpore in na določeni stopnji zavezniške podpore. Uvajanje novih transportnih zmogljivosti, kot so nova transportna letala in helikopterji, bodo le delno rešili zahteve po nemotenem oskrbovanju, tako da bo del logističnih storitev še vedno opravljal tretji partner. Druga hipoteza, ki je trdila da so *problemi, ki se pojavljajo, predvsem materialno – tehnični*, dejansko drži samo na pol. Veliko truda je bilo namreč potrebno za prilagoditev delovanja sistema in postopkov, ki so zajemali izobraževanje logističnih delavcev, prevzemanja novih načinov dela in rešitev, kot je naprimer sklepanje pogodb z zunanjimi izvajalci. Dejansko je nakup novih tehničnih zmogljivosti ena izmed najlažjih. Veliko težje pa je ugotoviti, katere zmogljivosti se splača zagotavljati sam, katere pa je bolje zagotavljati na podlagi pogodb. V Srednjeročnem obrambnem programu 2007–2012 je navedeno:

- V obdobju od 2007 do 2012 bo težišče v logistični zagotovitvi delovanj SV na koncentraciji izrabe virov in optimizaciji logističnih procesov, ki se izvajajo na različnih nivojih SV, doma in v tujini. GŠSV bo pristojen za strateško vodenje in usmerjanje logistične zagotovitve delovanja in upravljanje finančnih in materialnih virov, razvoja in uporabe vojaške infrastrukture ter opremljanja.
- Vojaška logistika bo organizirala in izvajala premeščanje sil izven državnega ozemlja z zmogljivostmi strateškega transporta, ki bodo zagotovljene v sklopu bilateralnega ali multilateralnega sodelovanja z drugimi državami ali institucijami, v okviru skupnih projektov in pogodb Nata oziroma EU.
- Izvajanje logističnih procesov v SV, predvsem oskrbe in vzdrževanja, bo preneseno v izvajanje zunanjim izvajalcem, kjer bo to ustrezalo zahtevam delovanja SV.

Tretja hipoteza, ki trdi da bo *Slovenija vzpostavila ustrezno logistično podporo za delovanje svojih enot do leta 2015*, se po sedanjih načrtih, ki so zapisani v Strateškem pregledu obrambe Ministrstva za obrambo kaže kot pravilna. Vendar je presplošna in nanjo vpliva več dejavnikov. Že na začetku bi bila lahko predmet debate beseda ustrezna. Kaj pomeni ustrezna logistična podpora? Ali to pomeni podpora, ki izvaja vse svoje naloge neglede na ceno. A je to podpora, ki ima nizke stroške delovanja?. Oba izpolnjena pogoja bi namreč pomenila popolna logistična podpora. Ustrezna podpora pa je verjetno nekje vmes. Predvsem se zdi, kakor potekajo aktivnosti v Slovenski vojski zadnja leta, da se država osredotoča predvsem na delovanje v operacijah kriznega odzivanja in temu posveča največ pozornosti. Zato je morda bolje da govorimo o ustrezni logistični podpori enotam na misijah OKO. Država bo takrat sposobna z dvema taktičnima transportnima letaloma uspešno oskrbovati enote. Še posebej bo s tem rešeno ključno vprašanje morebitne evakuacije lastnih enot s področij, kjer bi se razmere utegnile nevarno poslabšati. Rešitev, ki velja sedaj velja načeloma na papirju, v realnosti pa visi precej v zraku. Kajti ob zaostritvi razmer je normalno pričakovati da bodo države, ki imajo kapacitete za evakuacijo enot najprej poskrbele za svoje in šele nato za tuje vojake. Nabava mobilne baze, ki vključuje napihljive šotore s klimo, agregate, mobilno kuhinjo in pralnico, opremo za prečiščevanje vode bo omogočala avtonomno bivanje enotam do bataljonske ravni na terenu. Seveda je pa uresničevanje odvisno od zagotovitve finančnih sredstev. Vendar kolikor kaže trenutna dinamika razvoja na tem področju, vse kaže, da bo Slovenija svojim enotam na misijah v tujini zagotovila ustrezno logistično oskrbo.

## 10. LITERATURA

JCS (1995): *Doctrine for Logistics Support of Joint Operations*. Washington: Joint publication 4-0.

JCS (2000): *Doctrine for Logistics Support of Joint Operations*. Washington: Joint publication 4-0.

Gerič, Tadej (2006): *Privatizacija vojaške logistike: primer ameriških sil v Iraku*. Diplomsko delo. Ljubljana: Fakulteta za družbene vede.

*International Military and Defence Encyclopedia* 1993. Washington: Macmillan Library Reference.

Kosirnik, Rok (2001): Odgovor na izive novega časa. V Boris, Knific (ur.): *Nato 21. stoletja*, 15–18. Ljubljana: Defensor d.o.o.

Kukec, Herbert Ivan (1997): Obrambna logistika. V Zorica, Bukinac (ur.): *Vojstvo 97/2*, 13–31. Ljubljana: Ministrstvo za obrambo Republike Slovenije.

GŠSV (2003): *Koncept preoblikovanja vojaške logistike*. Ljubljana: Ministrstvo za obrambo Republike Slovenije

Lubi, Darko (2005): *Teorija strategije*. Študijsko gradivo. Ljubljana: Fakulteta za družbene vede

*Nato Handbook* (2001): Brussels: NATO office for Information and Press.

*Nato Handbook* (2006): Brussels: NATO Public Diplomacy Division.

Pišlar, Marko (2007): Intenzivne logistične priprave za Kosovo. V Meta, Grmek (ur.): *Slovenska vojska XV/2*, 10–13. Ljubljana: Ministrstvo za obrambo Republike Slovenije.

Prebilič, Vladimir (2006): *Vojaška logistika - teorija in zgodovina*. Ljubljana: Fakulteta za družbene vede.

Singer, P.W. (2003): *Corporate Warriors: The Rise of the Privatized Military Industry*. London: Cornell University Press.

*Slovar slovenskega knjižnega jezika* 2000. Ljubljana: Državna založba Slovenije.

*Srednjeročni obrambni program 2007–2012* (2006). Ljubljana: Ministrstvo za obrambo Republike Slovenije.

*Strateški pregled obrambe 2002–2003 z vizijo razvoja do leta 2015* (2004). Ljubljana: Ministrstvo za obrambo Republike Slovenije.

Tavzes, Miloš (2002): *Veliki slovar tujk*. Ljubljana: Cankarjeva založba.

Trapans, J. A. (2003): *Severnoatlantsko zavezništvo včeraj in danes*. Ljubljana: Atlantic Treaty Association in Združenje Atlantski svet Slovenije.

Poveljstvo za doktrino, razvoj, izobraževanje in usposabljanje (2006): *Vojaška doktrina*. Ljubljana: Ministrstvo za Obrambo Republike Slovenije

Žurman, Milan (2006): Natov mednarodni logistični center. V Ladislav, Lipič (ur.): *Bilten Slovenske vojske* 8/1, 164–173. Ljubljana: Generalštab Slovenske vojske.

#### **Internetni viri:**

Internet 1: Slovenska vojska (2007): *Struktura SV*. Dostopno na <http://slovenskavojska.si/poklicna/struktura/index.htm> (10. september 2007).

Internet 2: Slovenska vojska (2007): *Organiziranost SV*. Dostopno na <http://slovenskavojska.si/poklicna/struktura/index.htm> (10. september 2007).

Internet 3: Slovenska vojska (2007): *Slika Strukture SV*. Dostopno na <http://slovenskavojska.si/poklicna/struktura/index.htm> (10. september 2007).

Internet 4: MORS (2007): *Generalštab SV*. Dostopno na <http://www.mors.si/index.php?id=14> (10. september 2007).

Internet 5: Slovenska vojska (2007): *Poveljstvo sil SV*. Dostopno na <http://slovenskavojska.si/poklicna/enote/pssv/index.htm> (10. september 2007).

Internet 6: Slovenska vojska (2007): *Poveljstvo za doktrino, razvoj, izobraževanje in usposabljanje*. Dostopno na <http://slovenskavojska.si/poklicna/enote/pdriu/index.htm> (10. september 2007).

Internet 7: Slovenska vojska (2007): *1. Brigada SV*. Dostopno na <http://slovenskavojska.si/poklicna/enote/1br/index.htm> (10. september 2007).

Internet 8: Slovenska vojska (2007): *72. Brigada SV*. Dostopno na <http://slovenskavojska.si/poklicna/enote/72br/index.htm> (10. september 2007).

Internet 9: Slovenska vojska (2007): *Poveljstvo za podporo*. Dostopno na <http://slovenskavojska.si/poklicna/enote/pp/index.htm> (10. september 2007).

Internet 10: Slovenska vojska (2007): *Helikopterji SV*. Dostopno na <http://slovenskavojska.si/poklicna/oborozitev/index.htm> (10. september 2007).

Internet 11: Slovenska vojska (2007): *Slika*. Dostopno na [http://slovenskavojska.si/dogodki\\_arhiv/200708/t20070817.htm](http://slovenskavojska.si/dogodki_arhiv/200708/t20070817.htm) (10. september 2007).

Internet 12: MORS (2007): *Posodobitev letališča Cerklje*. Dostopno na [http://www.mors.si/fileadmin/mors/images/ministrstvo/cerklje\\_posodobitev.pdf](http://www.mors.si/fileadmin/mors/images/ministrstvo/cerklje_posodobitev.pdf) (10. september 2007).

Internet 13: Slovenska vojska (2007): *ROLE 2*. Dostopno na <http://www.slovenskavojska.si/pdf/dogodki/2005/role2.pdf> (10 september 2007)

Internet 14: MORS (2007): *Organiziranost logistike v GŠSV*. Dostopno na [http://www.mors.si/fileadmin/mors/pdf/ministrstvo/organigram\\_gssv.pdf](http://www.mors.si/fileadmin/mors/pdf/ministrstvo/organigram_gssv.pdf) (10 september 2007)

Internet 15: MORS (2007): *Gradivo s področja NGŠ ob odhodu SV na Kosovo*. Dostopno na [http://www.mors.si/fileadmin/mors/pdf/sporocila/2007/novinarska\\_sicon15.pdf](http://www.mors.si/fileadmin/mors/pdf/sporocila/2007/novinarska_sicon15.pdf) (10. september 2007).

#### **Ostali viri:**

Intervju z gospodom Košičem, uslužbencem GŠSV. Ljubljana, 15.8.2007